

TEQ SMART

INDOOR/OUTDOOR

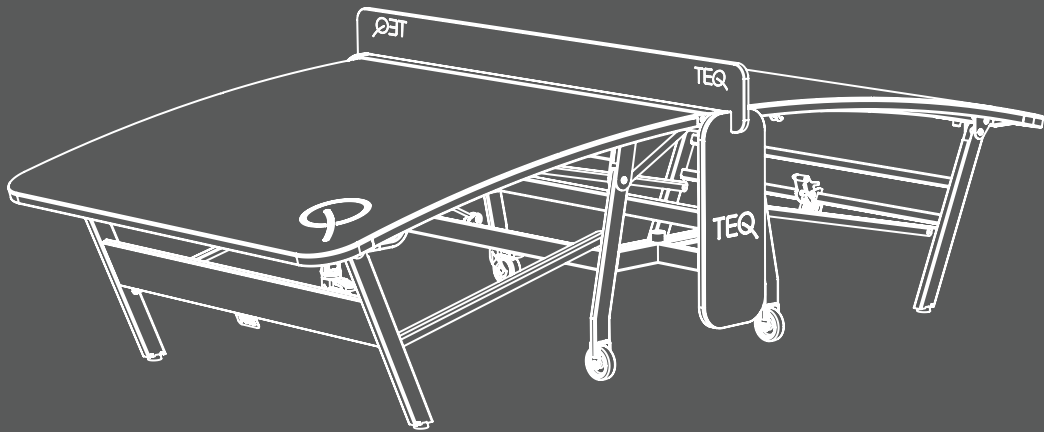

OWNER'S MANUAL

INFORMATION FOR USERS

English (EN)

Before using or assembling the product read the document very carefully. Please keep the manual as you may need the included information in the future. The product is under international patent, trademark and copyright protection. If you cannot find the instructions in your language please visit www.teqball.com

SPECIFICATIONS OF THE PRODUCT
 Unfolded dimensions: 3000x1700x900 [mm]
 Total weight: max 168 kg
 Folded dimensions: 760x1700x1800 [mm]

CONTACT: Teqball International Limited
 Street: Expo tér 5-7
 City: Budapest
 Country: Hungary
 Postal code: 1101

The product can be used by wheelchair users.



This product is certified by:

2001/95/EC General Product Safety Directive
 EN 14468-1:2015 (where relevant)



SAFETY AND WARNINGS

Please, follow closely these instructions when assembling the table; warranty claims are not valid if the assembly is faulty. TEQ Smart table is a specially designed piece of sports equipment and it is not suitable for any other purposes.

<p>It is forbidden to use the table in extreme weather conditions (storm, lightning, under -20 and above +40 degrees Celsius).</p>	<p>Please store the table sheltered from the wind as otherwise accidents can happen.</p>	<p>It is forbidden to keep the table on sloping ground either folded or unfolded.</p>	<p>It is forbidden to jump, stand, sit or lean on the table.</p>	<p>Do not wear jewellery or watch during the assembly or playing.</p>	<p>Do not touch the moving elements during moving or folding up/down the table.</p>
<p>Do not use with missing components.</p>	<p>It is forbidden to move the table in unfolded position.</p>	<p>Do not leave children unsupervised around the table (including setting-up and storing periods as well). Not allowed under age of 3.</p>	<p>It is forbidden to store the table without locking the wheel.</p>	<p>If the security label with the serial number is damaged or removed, the warranty is invalid!</p>	<p>It is forbidden to jump on or kick the table.</p>

HANDLING & MAINTENANCE

The TEQ Smart table must be set up properly. This is not only for better gameplay experience but also for your safety. Please follow these instructions:

OPEN	1	2	3	4	5
CLOSE	1	2	3	4	5

Clean the surface with warm water and use a mop (DO NOT use any abrasive sponges). Regular maintenance is essential to keep the TEQ Smart table safe and reliable. Before each use, visually inspect the TEQ Smart table to ensure that the product is usable (all part are intact, free from deformation, cracks and fractures). At least twice a month check all screws, nuts to ensure that they function properly (it is recommended to check the bolts more frequently in regular use). The fasteners are coated with adhesive which acts during the first assembly. The adhesive can prevent the self-loosening of the fasteners, in case of disassembly the adhesive loses its functionality. Please do not remove the adhesive from the fasteners. During the periods when your TEQ Smart is out of use, it is recommended to fold up the tabletops, cover the product and store it indoors. This way you will have a better chance to avoid weather-caused damages such as fading of the tabletop or corrosion of the steel structure. Replacing any component with an improper part makes the table unsafe. Always use original TEQ Smart components for replacements! In case of any question please contact us on support@teqball.com

TEQBALL PRODUCT WARRANTY (EU,US)

Teqball is proud to provide the following warranty (the "Warranty") on its high quality products to its consumer Customers, beyond any other legal remedies or warranties that they may have under applicable law: Risks/costs covered by the Warranty: latent product defects relating to materials and/or workmanship; shipping, packaging, handling and customs fees relating to product repair or replacement; repair costs; Risks/costs excluded from the Warranty: product surface damage (except paint damage or rust caused by manufacturing defects, which are covered); damage caused by misuse, neglect, accident; damage caused by not following any instruction in the Owner's Manual; normal wear and tear; damage suffered in transport; damage suffered during or after a repair or installation by unlicensed third parties; potential, indirect, incidental, special, punitive or consequential damage, even if informed of the possibility of such beforehand;

Warranty period: 2 (two) calendar years from date of delivery to the Customer; **Warranty claim window:** unless otherwise specified in applicable law, 10 (ten) calendar days from the date damage was noticed or should have been noticed; **Proof of claimed damage or costs:** photo or video of damage accompanied by photo of serial number; costs substantiated by written documentation; **Format of warranty claim:** email to support@teqball.com or fax to +353 (85) 748 5613, including (a) proof of claimed damage or costs, (b) proof of purchase including date of purchase, and (c) proof of resale if resold to another consumer;

Remedy of warranty claim: within 20 business days of receipt of a valid warranty claim, Teqball shall provide, at the Customer's option and at Teqball's expense, either (1) a full refund of the purchase price to Customer's bank account located in the country of purchase, (2) replacement with a table in the same range shipped to Customer's address located in the country of purchase or (3) repair or replacement of a damaged part (at Teqball's discretion). In each case, Teqball may reclaim the damaged table or part.

Claims after warranty period: beyond the warranty period, Teqball provides quality repair services through its network of certified professionals, at the Customer's cost. No distributor or agent may vary the terms of this Warranty. If the terms of this Warranty contradict the terms of a sales contract entered into by Teqball, the conditions specified in such contract shall prevail.

PRODUCT LIABILITY

The Teqball product you have purchased (the "Product") is manufactured to the highest industry and safety standards (including EN 14468-1:2015; UL 962) and Teqball constantly performs quality and safety testing to ensure that these standards are maintained or exceeded. Nevertheless, no product, especially one with heavy or moving parts, is completely risk free.

SERIOUS INJURY OR DEATH MAY RESULT FROM NOT FOLLOWING THE INSTRUCTIONS IN THE OWNER'S MANUAL. IN WHICH CASE TEQBALL AND ITS ASSOCIATED ENTITIES AND PERSONNEL DECLINE ALL LIABILITY IN ALL CIRCUMSTANCES, AND TO THE FULLEST EXTENT ALLOWED BY APPLICABLE LAW, TEQBALL'S LIABILITY RELATING TO DIRECT DAMAGE SUFFERED IN RELATION TO THE PRODUCT SHALL BE LIMITED TO (1) \$100,000 (ONE HUNDRED THOUSAND USD) OR (2) ACTUAL SUBSTANTIATED DAMAGES, WHICHEVER IS LOWER. NO LIMITATION OF LIABILITY SHALL APPLY TO INJURY OR DEATH CAUSED BY TEQBALL'S GROSS NEGLIGENCE OR TO ANY OTHER DAMAGE THAT MAY NOT BE LIMITED BY APPLICABLE LAW. IN ALL CIRCUMSTANCES, AND TO THE GREATEST EXTENT ALLOWED BY APPLICABLE LAW, TEQBALL DECLINES ALL POTENTIAL, INDIRECT, SPECIAL, INCIDENTAL, PUNITIVE OR CONSEQUENTIAL DAMAGE SUFFERED IN RELATION TO THE PRODUCT, EVEN IF INFORMED OF THE POSSIBILITY OF SUCH BEFOREHAND.

Any liability claim must be substantiated by documentary evidence recorded within 5 calendar days of sustaining the damage and submitted to legal@teqball.com (or by fax to +353 (85) 748 5613) within 10 business days of the same date, unless longer claim windows are provided by applicable law.

PICTOGRAM DESCRIPTION

<p>Keep horizontal</p>	<p>Tighten completely (7 Nm)</p>	<p>Stop halfway (2 Nm)</p>	<p>Repeat on both sides</p>
------------------------	----------------------------------	----------------------------	-----------------------------

ENVIRONMENT

The packaging is made entirely of recyclable materials, which you may dispose of at local recycling facilities. Contact your local refuse disposal authority for more details of how to dispose of your worn-out product. To help protect the environment, please dispose of the product properly when it has reached the end of its useful life and not in the household waste. Information on collection points and their opening hours can be obtained from your local authority.



(AR)

معلومات للمستخدمين



EN14468-1:2015 الإرشادات العامة لسلامة المنتج
EC/95/2001 (حيثما كان ذلك ذا صلة)

هذا المنتج معتمد من قبل

استطعت مستخدمو الكراسي المتحركة استخدام هذا المنتج.



قبل استخدام المنتج أو تجميعه، يرجى قراءة هذا المستند بعناية فائقة كما يرجى الاحتفاظ بدليل الاستعمال حيث قد تحتاج مستقبلاً إلى المعلومات الواردة به. هذا المنتج يخضع لحقوق حماية براءات الاختراع والعلامات التجارية وحقوق الطبع والنشر الدولية. إذا لم تتمكن من العثور على التعليمات بلعتك، فارجى زيارة الموقع الإلكتروني ببيانات الاتصال: تيك بول الدولية المحدودة
شارع: 5-7 Expo tér
المدينة: بودابست
الدولة: هنغاريا
الرمز البريدي: 1101

أبعاد المنتج في حالة عدم طيه: 900 × 1700 × 3000 مم
أبعاد المنتج في حالة طيه: 760 × 1700 × 1800 مم
الوزن الإجمالي: 168 كجم بحد أقصى

السلامة والتحذيرات

يرجى اتباع هذه التعليمات بدقة عند تجميع الطاوله؛ لا يمكن المطالبة بالضمان إذا وقع خطأ أثناء التجميع. منضدة تيك بول الذكية مصممة خصيصاً لتكون قطعة من المعدات الرياضية ومن ثم فهي لا تتناسب أي أغراض استعمال أخرى.

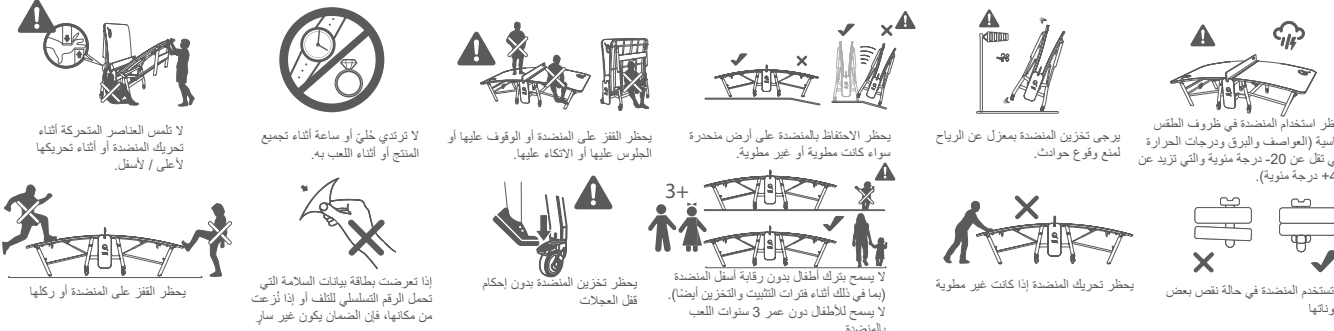

التعامل والصيانة

يجب ضبط منضدة تيك بول الذكية بطريقة سليمة. وذلك ليس لضمان تجربة لعب أفضل فحسب، ولكن لضمان سلامتك أيضاً. يرجى اتباع هذه التعليمات:

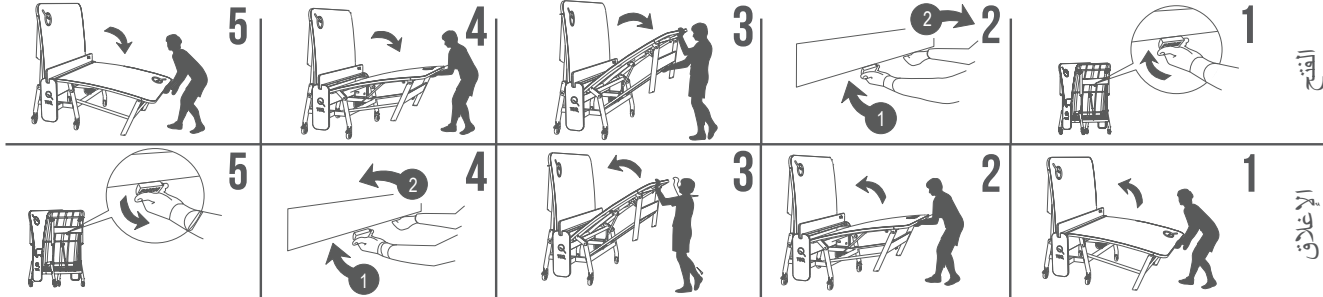

نظف السطح بالماء الدافئ واستخدم مسحوق (لا تستخدم أي اسفجة خشنة). اجراء الصيانة بصورة منتظمة هو أمر ضروري للحفاظ على سلامة ومدة حياة منضدة تيك بول الذكية. افحص منضدة تيك بول الذكية بصرياً قبل كل استخدام لضمان أن المنتج قابل للاستخدام (أي أن جميع الأجزاء سليمة وخالية من الاعوجاجات أو التشققات أو الكسور). افحص جميع البراغي والصواميل مرتين شهرياً على الأقل، لضمان أنها تعمل بشكل سليم (ينصح بفحص البراغي بشكل متكرر في حالة الاستخدام المنتظم). أدوات التثبيت مغطاة بمادة لاصقة تتفاعل أثناء عملية التجميع الأولى. وهذه المادة اللاصقة من شأنها أن تمنع ارتخاء أدوات التثبيت، وفي حالة تفكك المنضدة، فإن إعادة اللاصقة تفقد قدرتها الوظيفية. يرجى عدم نزاع المادة اللاصقة من أدوات التثبيت. في حالة عدم استخدام منضدة تيك بول الذكية، ينصح بطن سطح المنضدة وتغطية المنتج وحفظه داخل المنزل. بهذه الطريقة سيكون لديك فرصة أفضل لتجنب التفتيات الناجمة عن الطقس مثل بهتان لون سطح المنضدة أو تآكل هيكلها الصلب. استبدل أي مكون في المنضدة بقطعة غير مناسبة يجعلها غير آمنة. استخدم دائماً قطع غيار أصلية لمنضدة تيك بول الذكية؛ في حالة وجود أي استفسار، تواصل معنا عبر البريد الإلكتروني support@teqball.com

ضمان منتج تيك بول

تفخر تيك بول بتقديم الضمان التالي ("الضمان") على منتجاتها عالية الجودة إلى عملائها المستهلكين، بخلاف أي تعويضات قانونية أو ضمانات أخرى قد تتكفل لهم القوانين السارية؛ التكاليف التي يغطيها الضمان: عيوب المنتج الخفية المرتبطة بالخامات وأو جودة الصناعة؛ الشحن والتعبئة والمناولة ورسوم الجمارك المرتبطة بإصلاح المنتج أو استبداله؛ المخاطر/ التكاليف المستبعدة من الضمان: تلف سطح المنتج (معادة تلف الدهان أو الصدا الناتج عن عيوب التصنيع، حيث أن مثل هذه العيوب يغطيها الضمان)؛ التلف الناتج عن سوء الاستخدام أو الإهمال أو التعرض للحوادث؛ التلف الناتج عن عدم اتباع أي من التعليمات الواردة في دليل المستخدم؛ التهلكة والتمزق الطبيعيين؛ التلف الذي ينشأ أثناء عملية النقل؛ التلف الذي ينشأ أثناء أو بعد الإصلاح أو التركيب بواسطة أطراف أخرى غير معتمدة؛ التلف المحتل أو غير المباشر أو العرضي أو الخسوس أو الأذى أو غير المباشر، حتى إذا تم الإبلاغ من قبل عن إمكانية وقوع هذا التلف؛ مدة الضمان: عامان ميلاديين بدءاً من تاريخ التسليم للعميل، نافذة المطالبة بالضمان: ما لم يتم النص على غير ذلك في القانون الساري، 10 (عشرة) أيام تقويمية بدءاً من تاريخ ملاحظة التلف أو التاريخ المفترض ملاحظته فيه؛ إثبات التلف أو التكاليف المطالب بها: النقاط صور أو مقطع فيديو يوضح التلف بالإضافة إلى صورة الرقم التسلسلي؛ التكاليف متفقعة بمستندات مكتوبة؛ تنسيق المطالبة بالضمان: رسالة إلكترونية ترسل إلى support@teqball.com، وتشتمل (أ) إثبات التلف أو التكاليف المطالب بها، (ب) دليل الشراء الذي يشمل تاريخ الشراء (ج) إثبات إعادة البيع عند إعادة بيع المنتج مستهلكاً أخرى؛ تعويض المطالبة بالضمان: في غضون 20 يوم عمل بدءاً من استلام المطالبة المقبولة بالضمان، ستقدم تيك بول، حسب اختيار العميل وعلى نفقة تيك بول، إما (1) إعادة سداد سعر الشراء بالكامل إلى الحساب المصرفي للميل الموجود في بلد الشراء، (2) استبدال المنضدة بأخرى من نفس المجموعة وشحنها في عنوان العميل في مدينة الشراء أو (3) إصلاح أو استبدال الجزء التالف (حسب تقدير تيك بول). في كل حالة، ستطالب تيك بول بالمنضدة التالفة أو الجزء التالف. المطالبات بعد انقضاء مدة الضمان: بعد انقضاء مدة الضمان، تقدم تيك بول خدمات الإصلاح من خلال شبكة من المهنيين المعتمدين، على أن يكون ذلك على نفقة العميل. لا يسمح لأي موزع أو عميل أن يغير من شروط الضمان. إذ تعارضت شروط الضمان مع شروط عقد البيع الذي أبرمته تيك بول، فإن العلية تكون للشروط المحددة في هذا العقد.

المسؤولية عن المنتج

منتج تيك بول الذي اشتريته ("المنتج") يصنع وفقاً لأعلى معايير الصناعة والسلامة (بما في ذلك الأجزاء ذات الصلة EN 14468-1: 2015؛ UL 962) وتجري تيك بول اختبارات الجودة والسلامة باستمرار لضمان المحافظة على هذه المعايير أو الالتزام بمعايير أعلى منها. ومع ذلك، فليس هناك أي منتج خالٍ تماماً من المخاطر، لا سيما إذا كان ثقيل الوزن أو به أجزاء متحركة. عدم اتباع التعليمات الواردة في دليل المالك قد يتسبب في وقوع إصابات أو في الوفاة، وفي هذه الحالة، فإن تيك بول والمؤسسات المرتبطة بها والعمالة الخاصة بها يخونون مسؤوليتهم تماماً. وفي كافة الأحوال، وحتى أقصى حد يسمح به القانون الساري، فإن مسؤولية تيك بول المرتبطة بالتلف المباشر الذي يتكبده فيما يخص المنتج ستكون محدودة بمبلغ (1) 100000\$ (مائة ألف دولار أمريكي) أو (2) بقيمة الأضرار الجسيمة الفعلية، أيهما أقل. لا يسري تحديد المسؤولية على الإصابة أو الموت الذي يتسبب فيه الإهمال الجسيم من قبل تيك بول أو أي تفتيات أخرى. قد لا تكون محددة عن طريق القانون المعمول به. في جميع الحالات، وإلى أقصى حد يسمح به القانون المعمول به، تخلى تيك بول عن مسؤوليتها عن الأضرار المحتملة أو غير المباشرة أو الخاصة أو العرضية أو العقابية أو المتعاقبة التي تصيب المنتج، حتى مع الإبلاغ عن إمكانية حدوث هذا الضرر مسبقاً. يجب إثبات أي مطالبة بالضمان بالأدلة والمستندات خلال 5 أيام ميلادية من إثبات التلف وإرسالها إلى البريد الإلكتروني legal@teqball.com خلال 10 أيام عمل من نفس التاريخ، إلا إذا تم تحديد نافذة أطول بحسب القانون المعمول به.

وصف الرسم التخطيطي

x2
تكرار الأمر ذاته من الجانبين



البيئة



الغلاف مصنوع بالكامل من مواد قابلة لإعادة التدوير، والتي يمكن التخلص منها في مرافق إعادة التدوير المحلية. اتصل بالسلطات المحلية المختصة بالتخلص من النفايات للحصول على المزيد من المعلومات ذات الصلة بكيفية التخلص من المنتج بعد أن يصبح بلائياً. للمساعدة في حماية البيئة، يرجى التخلص من المنتج بطريقة سليمة عندما يصل المنتج إلى نهاية عمره الافتراضي، ولا تتخلص منه مع النفايات المنزلية الأخرى. يمكنك الحصول على المزيد من المعلومات عن نقاط التجميع وساعات العمل عن طريق السلطات المحلية المختصة بك.

ИНФОРМАЦИЯ ЗА ПОТРЕБИТЕЛИТЕ

БЪЛГАРСКИ (BG)

Преди употреба или монтаж на продукта прочетете този документ много внимателно. Молим да гледате наричката, тъй като може да имате нужда от съдържащата се в него информация в бъдеще. Продуктът е под международна защита на патенти, търговски марки и авторски права. Ако не можете да намерите указанията на своя език, молим да посетите www.teqball.com.
ХАРАКТЕРИСТИКИ НА ПРОДУКТА
 Размери след разглобяване: 3000x1700x900 [mm]
 Общ най-много 168kg
 Размери след събиране: 760x1700x1800 [mm]

Този продукт може да бъде употребяван от придвижващи се с инвалидни колички лица.



Продуктът е сертифициран съгласно

2001/95/EC General Product Safety Directive
 EN 14468-1:2015 (където е уместно)



БЕЗОПАСНОСТ И ПРЕДУПРЕЖДЕНИЯ

Молим да спазвате стриктно тези указания при монтирането на масата; гаранционните искове не вадят в случай на неправилен монтаж. Масата TEQ Smart е специално проектирано спортно съоръжение и не е подходяща за други цели.

Забранено е ползването на масата в екстремални метеорологични условия (буря, гръмотевици, под -20 и над +40 градуса Целзий).

Молим да съхранявате масата защитена от вятъра, защото в противен случай могат да настъпят нещастни случаи.

Забранено е съхранението на масата на наклонена повърхност, в същото или разгънато положение.

Забранено е да сядате, стоите, седите или да се облягате на масата.

Не носете бижута или часовник по време на монтажа на изделието, или докато играете суртум.

Не пийте поддръжните елементи при придвижване или събиране и разгъване на масата.

Не използвайте масата в случай на липсващи компоненти.

Забранено е придвижването на масата в разгънато положение.

Не оставяйте деца без надзор около масата (включително по време на монтаж и събиране). Не се разрешава за възраст под 3 години.

Забранено е масата да се съхранява без да се блокира колелото.

Ако защитният етикет със серийния номер е повреден или отстранен, гаранцията е невалидна!

Забранено е сканенето и ритането на масата.

БОРАВЕНЕ С МАСАТА И ПОДДРЪЖКА

Масата TEQ Smart трябва да бъде монтирана правилно. Целта на това е да се осигури не само по-добро преживяване по време на игра, а и Вашата безопасност. Молим да следвате тези указания:

Отворете					
Затворете					

Чистете повърхността с топла вода и използвайте четка (НЕ използвайте абразивни гъби). Редовната поддръжка е съществена за поддържането на масата TEQ Smart безопасна и надеждна. Преди всяка употреба визуално проверявайте масата TEQ Smart, за да се уверите, че продуктът е използваем (всички части са непокопътати, без деформации, пукнатини и счупвания). Поне два пъти в месеца проверявайте всички болтове и гайки, за да осигурите правилното им функциониране (препоръчва се болтовете да се проверяват по-често при редовна употреба). Стягите са покрити с лепило, което действа по време на първия монтаж. Лепилото може да предотврати саморазпускането на стягите, в случай на разглобяване лепилото губи своята функционалност. Моля, не премахвайте лепилото от стягите. По време, когато Вашата TEQ Smart е извън употреба, се препоръчва всички плотове да бъдат съгнати, продуктът да бъде покрит и съхраняван на закрито. По този начин ще имате по-голям шанс да избегнете вреди, причинени от времето, като изобледняване на плата или корозия на стоманената структура. Подмяната на коирт и да е компонент с неподходяща честот по прави несигурен. Винаги използвайте оригинални компоненти от Teq Lite за подмяна! При възникване на какъвто и да е въпрос, молим да се свържете с нас на адрес support@teqball.com.

ГАРАНЦИЯ ЗА ПРОДУКТ ОТ TEQBALL (ЕС, САЩ)

Teqball с гордост предоставя следната гаранция ("Гаранция") върху висококачествените си продукти на своите Клиенти, отвъд всички други средства за правна защита или гаранции, които те може да имат според приложимото право. Рискове/разноски, покрити от Гаранцията: скрити продуктови дефекти, свързани с материали и/или производствени, такси за превоз, опаковка, обработка и митинги, свързани с поправка и подмяна на продукта, разноски по поправка; Рискове/разноски, непокрити от Гаранцията: повреждане по повърхността на продукта (с изключение на повреждане по боята или ръжда, причинени от производствени дефекти, които се покриват); повреди, причинени от неправилна употреба, нехайство, аварии, повреди, причинени от неследването на коирт и да е указание от Наръчника на Собственика; обичайно износване; протърпени по време на транспорт повреди; повреди, претърпени по време на поправка или инсталиране от нелицензирани трети страни; потенциална, косвена, случайна, наказателна или последваща повреда, даже ако предварително е била предоставена информация за възможна таква. **Гаранционен срок:** 2 (две) календарни години от доставката до Клиента; **Срок за подаване на гаранционен иск:** освен ако не е определен друг от приложимото право, 10 (десет) календарни дни от датата, когато повредата е била установена или е трябвало да бъде установена; **Доказателство за изисканите повреди или разноски:** снимка или видеозапис от повредата, придружени от снимка на серийния номер, разноски, подкрепени с писмена документация; **Формат на гаранционния иск:** имейл до support@teqball.com или факс до +353 (85) 748 5613, включително (а) доказателство за претендираната повреда или разноски, (б) доказателство за покупката, включително датата на покупката и (с) доказателство за продажба в случай на препродажба на друг клиент; **Обработка на гаранционен иск:** в течение на 20 работни дни от получаване на валиден гаранционен иск Teqball ще предостави по избор на Клиента и на разноски на Teqball, или (1) пълно възвръщане на цената на покупката за сметка на Клиента в страната на покупката, (2) подмяна с маса от същата категория, доставена на адрес на Клиента в страната на покупката, или (3) поправка или подмяна на повредена част (по усмотрение на Teqball). Във всеки случай, Teqball може да поиска обратно повредената маса или част. **Искове след края на гаранционния срок:** Отвъд гаранционния срок, Teqball предоставя качествени ремонтни услуги чрез своята мрежа от сертифицирани специалисти на разноски на Клиента.

ОТГОВОРНОСТ ЗА ПРОДУКТА

Продуктът на Teqball, който сте закупили, ("Продуктът"), е произведен по най-високите стандарти на промишлеността и безопасността, (включително EN 14468-1:2015; UL 962), и Teqball постоянно извършва тестове на качество и безопасност, за да осигури поддържането или надвишаването на тези стандарти. Въпреки това, нито един продукт, особено съдържащ тежки или подвижни части, не е напълно освободен от риск.

СЕРИОЗНО НАРАНЯВАНЕ ИЛИ СМЪРТ МОГАТ ДА ПОСЛЕДВАТ ОТ НЕСПАЗВАНЕ НА УКАЗАНИЯТА НА НАРЪЧНИКА НА СОБСТВЕНИКА, В КОИТО СЛУЧАЙ ТЕОБАЛЛ И ВСИЧКИ СВЪРЗАНИ С НЕГО ЮРИДИЧЕСКИ И ФИЗИЧЕСКИ ЛИЦА, ОТХВЪРЛЯТ ВСАКАКВА ОТГОВОРНОСТ, ПРИ ВСИЧКИ ОБСТОЯТЕЛСТВА, И ДО НАЙ-ГОЛЯМАТА, ПОЗВОЛЕНА ОТ ПРИЛОЖИМОТО ПРАВО СТЕПЕН, ОТГОВОРНОСТТА НА ТЕОБАЛЛ, СВЪРЗАНА С ПРЯКА ВРЕДА, ПРЕТЪРПЯНА ВЪВ ВРЪЗКА С ПРОДУКТА, СЕ ОРГАНИЧАВА ДО (1) \$100,000 (СТО ХИЛЯДИ ШАТСКИ ДОЛАРА) ИЛИ (2) ФАКТИЧЕСКИ ДОКАЗАНИ ВРЕДИ ИЛИ РАЗНОСКИ В ЗАВИСИМОСТ ОТ ТОВА КОЯ СУМА Е ПО-МАЛКА, НИКАКВА ОГРАНИЧЕНИЕ НА ОТГОВОРНОСТТА НЕ МОЖЕ ДА БЪДЕ ПРИЛОЖЕНО ПРИ НАРАНЯВАНЕ ИЛИ СМЪРТ, ПРИЧИНЕНИ ОТ СЕРИОЗНО НЕХАЙСТВО ОТ СТРАНА НА ТЕОБАЛЛ ИЛИ ДО КАКВАТО И ДА Е ДРУГА ВРЕДА, КОЯТО НЕ МОЖЕ ДА БЪДЕ ОГРАНИЧЕНА СПОРЕД ПРИЛОЖИМОТО ПРАВО, ПРИ ВСИЧКИ ОБСТОЯТЕЛСТВА, И ДО НАЙ-ГОЛЯМАТА, ПОЗВОЛЕНА ОТ ПРИЛОЖИМОТО ПРАВО СТЕПЕН, ТЕОБАЛЛ ОТХВЪРЛЯ ВСЯКА ВЪЗМОЖНА КОСВЕНА, СПЕЦИАЛНА, СЛУЧАЙНА, НАКАЗАТЕЛНА ИЛИ ПОСЛЕДВАЩА ВРЕДА, СВЪРЗАНА С ПРОДУКТА, ДАЖЕ И ТАКАВА ВЪЗМОЖНОСТ ДА Е БИЛА ОПОВЕСТЕНА ПРЕДВАРИТЕЛНО.

Всяки иск за отговорност трябва да бъде подкрепен от писмено свидетелство, записано в течение на пет календарни дни от претърпяване на вредата и подадено към legal@teqball.com (или по факс на номер +353 (85) 748 5613) в течение на десет работни дни от същата дата, освен ако по-дълги периоди за подаване на иск не са предвидени от приложимото право.

ОПИСАНИЕ НА ПИКТОГРАМАТА

Дръжте в хоризонтално положение

Затегнете напълно (7 Nm)

Спрете по средата (2 Nm)

x2

Повторете от двете страни

ОКОЛНА СРЕДА

Опаковката е направена изцяло от рециклируеми материали, които можете да изхвърлите в местните заводи за рециклиране. Свържете се с местните власти за изхвърляне на отпадъци за повече подробности относно това как да изхвърлите продукта, излязъл от употреба. За да защитите околната среда, моля, изхвърлете продукта правилно, когато е достигнал края на полезния си живот и не го изхвърляйте заедно с битовите отпадъци. Информация за пунктовете за събиране и работното им време може да бъде получена от местните власти.



面向用戶的繁體中文信息 (歐盟, 美國)

中文(CN)

在使用或組裝產品之前,請仔細閱讀本文檔。
請妥善保管本手冊,因為將來您可能需要其中的信息。該產品受國際專利、商標和版權保護。如果您找不到您所用語言的說明,請訪問www.teqball.com

產品規格
展開尺寸
3000x1700x900 [mm]
總重量:最大168公斤
折疊尺寸 760x1700x1800 [mm]

輪椅使用者可以使用該產品
該產品通過以下認證:

2001/95/EC General Product Safety Directive
EN 14468-1:2015 (如適用)



安全與警告

組裝桌子時,請嚴格遵循這些說明;如果組裝方式錯誤,則保修索賠無效。TEQ Smart桌是專門設計的運動器材,不適合其他用途。



禁止在極端天氣條件下使用該桌子(風暴、閃電、低於-20攝氏度和高於+40攝氏度)。

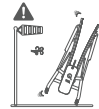

請存放在避風的桌上,否則可能發生事故。

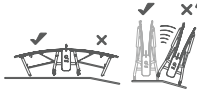

禁止將桌子折疊或展開在傾斜的地面上。



禁止跳,站,坐或倚在桌子上。



組裝或打球時請勿佩戴首飾或手表。



上下移動或折疊桌子時,請勿觸摸滑動的元件。

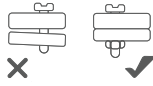

請勿在缺少組件時使用



禁止移動未折疊的桌子

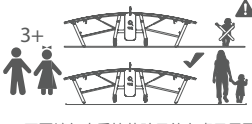

不要讓無人看管的孩子待在桌子周圍(包括安裝和存放時)。3歲以下兒童禁止使用。



禁止在不鎖定輪子的情況下存放桌子



如果帶有序列號的安全標籤被損壞或去除,則保修無效!

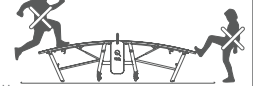

禁止跳上桌子或踢桌子

理與保養

TEQ Smart桌必須正確安裝。這不僅是為了獲得更好的遊戲體驗,也是為了您的安全。請按照以下說明進行操作:

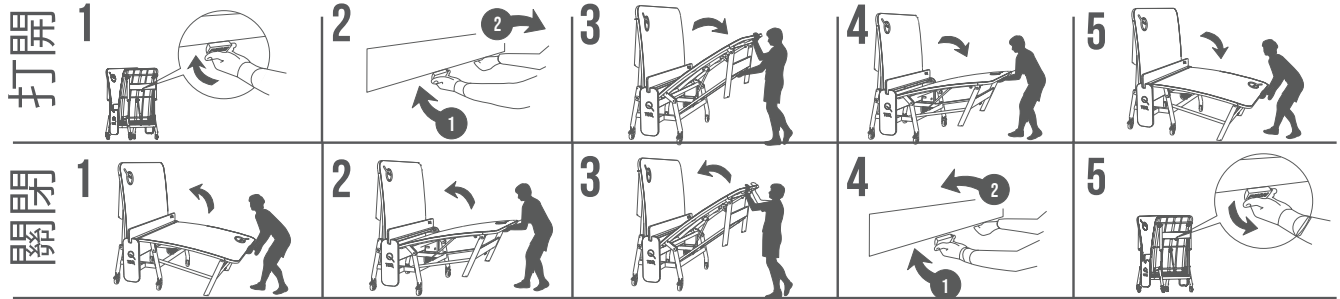

用溫水清潔表面並使用拖把(請勿使用任何粗糙的海綿)。定期維護對於保持TEQ Smart桌安全可靠至關重要。每次使用前,請對台科博智能球桌進行外觀檢查,以確保產品可用(所有部件均完整、無變形、裂縫和斷裂)。每月至少檢查兩次所有螺釘、螺母,以確保它們功能正常(建議在日常使用中更頻繁地檢查螺絲)。緊固件表面塗有粘合劑,在首次組裝時起作用。該粘合劑可防止緊固件自松。拆卸時,粘合劑會失去作用。請勿將粘合劑從緊固件上清除。在您的TEQ Smart閒置期間,建議將桌面折疊起來,遮蓋桌子並存放於室內。這樣,您將有更有利於避免天氣造成它的損壞,例如桌面褪色或鋼結構腐蝕。用不正確的零件替換任何組件會使桌子變得不安全。始終使用原始的TEQ Smart組件進行替換!如有任何疑問,請透過support@teqball.com與我們聯繫。

TEQBALL產品保修 (歐盟, 美國)

Teqball自豪地向其消費者客戶提供其高品質產品的以下保證(以下簡稱「保證」),超出其根據適用法律可能提供的任何其他法律補救或保證:保證所涵蓋的風險/損失:關於材料和/或工藝的潛在產品缺陷;與產品維修或更換有關的運輸、包裝、處理和海關費用;維修費用;不在保修範圍內的風險/損失:產品表面損壞(由於製造缺陷引起的油漆損壞或生鏽除外,這些項目已涵蓋在內);濫用,疏忽,意外事故造成的損壞;不遵循《用戶手冊》中的任何指示而造成的損壞;正常磨損;運輸過程中遭受的損壞;未經許可的第三方在維修或安裝期間或之後遭受的損壞;潛在、間接、偶然、特殊、懲罰性或繼發性損壞,即使事先已獲悉這種損壞的可能性;

保修期:自交付給客戶之日起2(二)個日曆年;保修索賠時效:除非適用法律另有規定,否則從發現或應當注意到損壞之日起10(十)個日曆日;索賠的損壞或費用的證明:顯示損壞的照片或錄影檔以及顯示序列號的照片;書面文件證明的費用;保修索賠的格式:發送電子郵件至support@teqball.com或傳真至+353 (85) 748 5613,包括(a)索賠的損壞或費用證明,(b)包含購買日期的購買證明和(c)轉售給其他消費者的轉售證明;保修索賠的補救措施:在收到有效的保修索賠後的20個工作日內,Teqball應提供客戶選擇並由Teqball承擔費用,以(1)將購買價格全額退款至當初購買成立的國家/地區的客戶的銀行帳戶(2)更換一張同類別範圍的桌子並運至當初購買成立國家之客戶地址或(3)維修或更換損壞的零件(由Teqball自行決定)。在每種情況下,Teqball都可以收回損壞的桌子或零件。

保修期後的索賠:在保修期後,Teqball通過其認證的專業人員網絡提供優質的維修服務,費用由客戶承擔。

任何分銷商或代理商均不得更改本保修條款。如果本保修的條款與Teqball簽訂的銷售合約內條款相抵觸,則以該合約中指定的條件為準。

產品責任

您購買的Teqball產品(「產品」)是按照最高的行業和安全標準(包括EN 14468-1:2015; UL 962)製造的,Teqball會不斷進行質量和安全測試,以確保維持或超過這些標準。但是,沒有一種產品(尤其是具有重型或活動部件的產品)完全沒有風險。

如果未遵循用戶手冊中的說明,則可能導致嚴重傷害或死亡。在這種情況下,TEQBALL及其關聯實體和人員拒絕承擔全部責任!在所有情況下,並在適用法律允許的最大範圍內,TEQBALL對與產品有關的直接損害的責任僅限於(1) \$ 100,000 (十萬美元)或(2) 實際有形損壞,以較低者為準。

責任限制不適用於由於TEQBALL的重大疏忽造成的傷害或死亡或可能不受適用法律限制的其他損失。

在所有情況下,並在適用法律允許的最大範圍內,TEQBALL拒絕與產品有關的所有潛在、間接、特殊、偶發、懲罰性或繼發性損壞,即使在有可能的情況下也是如此。

任何賠償責任索賠必須由在遭受損害後5個日曆日內記錄的書面證據證實,並在同一日期的10個工作日內提交給legal@teqball.com(或傳真至+353 (85) 748 5613),除非適用法律規定更長時間的索賠時效。

圖像描述



保持水平

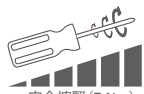

完全擰緊(7 Nm)



中途停止(2 Nm)

x2
在兩側重複

環境

包裝使用的是完全可回收材料,您可以在當地回收站處置這些材料。請聯繫您當地廢物處置機構,了解更多關於如何處置廢舊產品的詳細信息。為保護環境,請在產品達到使用壽命時將其妥善處置,不要將其與生活垃圾一起處置。關於收集點及其開放時間信息,可從當地政府機構獲得。



INFORMACE PRO UŽIVATELE

ČESKY (CZ)

Před použitím nebo sestavováním výrobku si pečlivě tento dokument přečtěte. Návod si uschovejte pro případné další nahlédnutí později. Výrobek chrání mezinárodní patent, ochranná obchodní značka a autorská práva. Pokud nemůžete najít návod ve svém jazyce, jděte na stránky www.teqball.com
SPECIFIKACE VÝROBKU
 Rozměry v rozloženém stavu: 3000x1700x900 [mm]
 Celková hmotnost: max. 168 kg
 Rozměry ve složeném stavu: 760x1700x1800 [mm]

Výrobek mohou používat osoby na invalidním vozíku.



Výrobek je certifikován podle:

2001/95/EC General Product Safety Directive
 EN 14468-1:2015 (kde náleží)



BEZPEČNOST A UPOZORNĚNÍ

Při sestavování stolu pečlivě dodržujte tyto pokyny, pokud není sestaven správně, nelze uplatnit záruku. Stůl TEQ Smart je speciálně navržené sportovní vybavení a není vhodný pro žádné jiné účely.

 Není dovoleno stůl používat za nepříznivé počasí (bouřka, blesky, pod -20 °C a nad +40 °C).	 Skládajte stůl chráněný před větrem, jinak může dojít k nehodě.	 Je zakázáno stavět složený i nesložený stůl na nerovný povrch.	 Je zakázáno na stůl stoupat, skákat, sedat či opírat se.	 Při skládání produktu nebo během hry nenoste šperky nebo hodinky!	 Při skládání se nedotýkejte pohyblivých částí.
 Nepoužívejte bez chybějících dílů.	 Je zakázáno stůl posouvat v nesloženém stavu.	 Nenechávejte děti u stolu bez dozoru (i při montáži a v době skládavání). Zákaz používání dětmi ve věku do 3 let.	 Je zakázáno stůl skládat bez zablokování kolečka.	 Pokud je bezpečnostní štítek s továrním sériovým číslem poškozen nebo byl odstraněn, záruka je neplatná!	 Je zakázáno na stůl skákat ani do něj kopat.

MANIPULACE A ÚDRŽBA

Stůl TEQ Smart musí být sestaven správně. Nejen pro účely správné hry, ale také z bezpečnostních důvodů. Dodržujte tyto pokyny:

OTEVŘÍT					
ZAVŘÍT					

Povrch čistěte teplou vodou a hadřík (NEPOUŽÍVEJTE abrazivní houbičky). Aby byl stůl TEQ Smart bezpečný a spolehlivý, je nutná jeho pravidelná údržba. Před každým použitím vizuálně zkontrolujte TEQ Smart stůl, a přesvědčte se, že produkt je ve stavu vhodném k použití (každá součástka je nepoškozená, nenacházej se na něm deformace, praskliny a zlomeniny)! Alespoň dvakrát za měsíc zkontrolujte všechny šrouby, matice, abyste ověřili, že fungují správně (V případě pravidelného používání se doporučuje šrouby kontrolovat ještě častěji). Na šroubech se nachází upevňovací povlak, který začne fungovat při prvním smontování. Povlak po smontování snižuje možnost uvolnění šroubů, při rozebrání ztratí svou funkci povlaku na upevnění šroubů. Neodstraňujte povlak ze šroubů, prosíme! Během doby, kdy stůl TEQ Smart nepoužíváte, doporučujeme jej složit, zakrýt a uložit uvnitř. Vyhněte se tak lépe poškození vlivem počasí, jako je zkrácení desek stolu či koroze ocelové konstrukce. Je nebezpečné měnit díly, které nejsou stejné jako původní. Vždy používejte pro výměnu originální díly Teq Smart! V případě otázek se na nás obraťte na support@teqball.com

ZÁRUKA NA VÝROBKY TEQBALL

Společnost Teqball je pyšná, že poskytuje tuto záruku („Záruku“) na své vysoce kvalitní výrobky svým zákazníkům, nad rámec ostatních zákonných záruk či odškodnění, které mohou mít podle platného práva: rizika/náklady kryté zárukou: skryté vady výrobku týkající se materiálu nebo provedení; náklady na dopravu, balení, manipulaci a proclení u opravy nebo výměny výrobku; náklady na opravu; Rizika/náklady vyloučené ze záruky: poškození povrchu výrobku (kromě poškození laku nebo koroze vzniklé výrobní vadou, která do záruky spadá); poškození způsobené nesprávným používáním, zanedbáním, nehodou; poškození způsobené nedodržením pokynů v návodu; běžné opotřebení; poškození během přepravy; poškození během nebo po opravě nebo instalaci neoprávněnou třetí stranou; případně nepřímé odvozené, speciální, trestní nebo následné škody, i kdyby byly ohlášeny předem;

Záruční lhůta: 2 (dva) kalendářní roky od data dodání k zákazníkovi; **Lhůta pro reklamaci:** pokud není jinak uvedeno v platném zákoně, 10 (deset) kalendářních dnů od data poškození nebo kdy mělo být zjištěno; **Prokázání poškození nebo nákladů:** fotografie nebo video poškození spolu s fotografií sériového čísla; náklady doložené písemnými doklady; **Formát a uplatnění záruky:** zašlete email na support@teqball.com nebo fax na +353 (85) 748 5613, včetně (a) dokladu nárokované škody nebo nákladů, (b) dokladu o nákupu s datem nákupu, a (c) doklad o prodeji jinému zákazníkovi; **Náprava záručního požadavku:** do 20 pracovních dnů od přijetí platné reklamace. Společnost Teqball poskytne dle volby zákazníka a na náklady Teqball buď (1) proplacení kupní ceny na účet zákazníka v zemi nákupu, (2) výměnu za stejný stůl, dodaný na adresu zákazníka v zemi nákupu nebo (3) opravu či výměnu poškozené díly (dle uvážení společnosti Teqball). V každém případě může společnost Teqball poškozený stůl nebo díl nárokovat.

Reklamace po záruční lhůtě: po záruční lhůtě poskytuje společnost Teqball kvalitní servis prostřednictvím sítě svých odborníků, na náklady zákazníka. Žádný prodejce ani zástupce nesmí měnit záruční podmínky. Pokud jsou podmínky této záruky v rozporu s obchodními podmínkami smlouvy se společností Teqball, platí podmínky uvedené ve smlouvě.

SPOLEHLIVOST VÝROBKU

Výrobek společnosti Teqball, který jste si koupili („výrobek“) je vyroben podle nejvyšších průmyslových a bezpečnostních norem (včetně EN 14468-1:2015; UL 962) a společnost Teqball trvale zlepšuje kvalitu a testuje bezpečnost, aby byly tyto normy dodrženy či dokonce překonány. Nicméně žádný výrobek, zejména ten, který je těžký nebo má pohyblivé díly, nemůže být zcela bezpečný.

POKUD NEDODRŽÍTE POKYNY V NÁVODU, MŮŽE DOJÍT K VÁŽNÉMU PORANĚNÍ NEBO USMRČENÍ A V TAKOVÉM PŘÍPADĚ SE SPOLEČNOST TEQBALL A JEJÍ POMOČKY A PERSONÁL ZŘÍKA JÍ JAKÉKOLI ODPOVĚDNOSTI, ZA VŠECH OKOLNOSTÍ A PLNÉM ROZSAHU PODLE ZÁKONA BUDE ODPOVĚDNOST SPOLEČNOSTI TEQBALL TÝKAJÍCÍ SE PŘÍMÝCH ŠKOD VZNIKLYCH V SOUVISLOSTI S VÝROBKEM OMEZENÁ NA (1) 100 000 USD (JEDNO STO TISÍC USD) NEBO (2) SKUTEČNĚ VZNIKLÉ ŠKODY, PODLE TOHO, CO BUDE NIŽŠÍ.

NEPŘEJÍMÁME ŽÁDNOU ODPOVĚDNOST ZA ZRANĚNÍ NEBO USMRČENÍ ZPŮSOBENÉ VÁŽNÝM ZANEDBÁNÍM SPOLEČNOSTI TEQBALL NEBO JINÉ ŠKODY, KTERÉ NELZE PODLE ZÁKONA OMEZIT. ZA VŠECH OKOLNOSTÍ A V MAXIMÁLNÍM ROZSAHU PODLE ZÁKONA SE SPOLEČNOST TEQBALL ZŘÍKA VŠECH MOŽNÝCH, NEPŘÍMÝCH, SPECIÁLNÍCH, TRESTNÍCH ČI NÁSLEDNÝCH ŠKOD V SOUVISLOSTI S VÝROBKEM, I KDOBY BYLA MOŽNOST JEJICH VZNIKU OHLÁŠENA PŘEDEM.

Jakákoli reklamace musí být doložena dokumenty do 5 kalendářních dnů od vzniku škody a odeslána na legal@teqball.com (nebo na fax +353 (85) 748 5613) do 10 pracovních dnů od stejného data, pokud platné právo neposkytuje delší lhůtu.

POPIS SYMBOLŮ

 Držte horizontálně	 Pevně dotáhněte (7 Nm)	 Dotáhněte do poloviny (2 Nm)	 Opakujte na obou stranách
------------------------	----------------------------	----------------------------------	-------------------------------

ŽIVOTNÍ PROSTŘEDÍ

Balení je v celosti vyhotovené z recyklovatelných materiálů, které lze likvidovat v místních recyklačních střediscích. O dalších podrobnostech v souvislosti s likvidací se můžete informovat u místního úřadu pro likvidaci odpadů. V zájmu ochrany životního prostředí vás žádáme, abyste produkt po ukončení jeho životnosti umístili na vhodnou skládku komunálního odpadu. O mistech sběru a otvíracích dobách se informujte u místních orgánů.



INFORMATIONEN FÜR DEN BENUTZER

DEUTSCH (DE)

Lesen Sie das Dokument sorgfältig durch, bevor Sie das Produkt verwenden oder zusammenbauen. Bitte bewahren Sie die Anleitung auf, da Sie die enthaltenen Informationen möglicherweise auch in Zukunft benötigen werden. Das Produkt ist international patent-, marken- und urheberrechtlich geschützt. Wenn Sie die Anleitung nicht in Ihrer Sprache finden, besuchen Sie bitte www.teqball.com

TECHNISCHE DATEN DES PRODUKTS
Abmessungen zerlegtes Produkt:
3000x1700x900 [mm]
Gesamtgewicht: max. 168 kg
Abmessungen aufgebautes Produkt: 760x1700x1800 [mm]

KONTAKT: Teqball International Limited
Straße: Expo tér 5-7.
Stadt: Budapest
Land: Ungarn
PLZ: 1101

Das Produkt kann von Rollstuhlfahrern verwendet werden.



Dieses Produkt ist zertifiziert von:

2001/95/EC General Product Safety Directive
EN 14468-1:2015 (falls zutreffend)



SICHERHEITS - UND WARNHINWEISE

Bitte befolgen Sie diese Anweisungen genau, wenn Sie den Tisch zusammenbauen. Gewährleistungsansprüche entfallen bei fehlerhafter Montage. Der TEQ Smart-Tisch ist ein speziell entworfenes Sportgerät und für keine anderen Zwecke geeignet.



Es ist verboten, den Tisch bei extremen Wetterbedingungen zu verwenden (Sturm, Gewitter, unter -20°C und über +40°C).

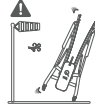

Bewahren Sie den Tisch windgeschützt auf, da es sonst zu Unfällen kommen kann.



Es ist verboten, den Tisch zusammengeklappt oder auseinandergeklappt auf nicht ebenem Boden aufzustellen.



Es ist verboten, auf dem Tisch zu springen, zu stehen, zu sitzen oder sich anzulehnen.



Tragen Sie keinen Schmuck bzw. keine Armbanduhr, während Sie das Produkt zusammenbauen oder spielen!



Berühren Sie die beweglichen Elemente nicht, während Sie den Tisch bewegen oder hoch-/ herunterklappen.

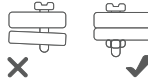

Nicht mit fehlenden Bauteilen verwenden.

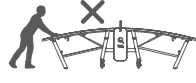

Es ist verboten, den Tisch in ausgeklappter Position zu bewegen.



Lassen Sie Kinder nicht unbeaufsichtigt am Tisch (einschließlich während des Aufstellvorgangs und der Lagerung). Nicht geeignet für Kinder unter 3 Jahren.



Es ist verboten, den Tisch zu lagern, ohne das Rad zu blockieren.



Wenn das Sicherheitsetikett mit der Seriennummer beschädigt oder entfernt wird, erlischt die Garantie!



Es ist verboten, auf den Tisch zu springen oder zu steigen.

HANDHABUNG UND WARTUNG

Der TEQ Smart-Tisch muss ordnungsgemäß aufgestellt werden. Dies dient nicht nur dem besseren Spielerlebnis, sondern auch Ihrer Sicherheit. Bitte folgen Sie diesen Anweisungen:

ÖFFNEN

1



2

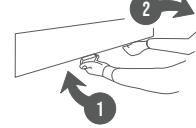

3

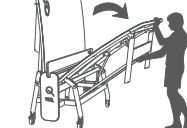

4

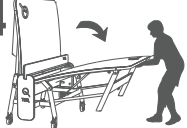

5



SCHLIESSEN

1

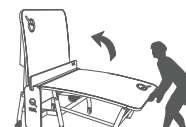

2

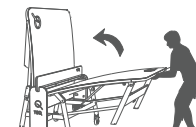

3



4

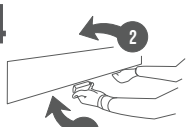

5



Reinigen Sie die Oberfläche mit warmem Wasser und verwenden Sie ein weiches Tuch (KEINE Scheuerschwämme verwenden). Die regelmäßige Wartung ist unerlässlich, um den TEQ Smart-Tisch sicher und zuverlässig zu halten. Kontrollieren Sie vor jedem Gebrauch den TEQ Smart-Tisch und überzeugen Sie sich davon, dass das Produkt in einem funktionsfähigen Zustand ist (alle Teile sind intakt; es sind keine Verformungen, Risse oder Brüche vorhanden)! Überprüfen Sie mindestens zweimal im Monat alle Schrauben und Muttern auf ordnungsgemäße Funktion (Bei regelmäßiger Verwendung wird empfohlen, die Schrauben noch häufiger zu überprüfen.) Die Schrauben haben eine Mikroverkapselung zur Gewindegewissung, die beim ersten Zusammenbau aktiviert wird. Diese Vorrichtung verringert nach der Montage die Wahrscheinlichkeit, dass sich die Schrauben lösen, bei der Demontage verliert die Mikroverkapselung zur Gewindegewissung ihre Funktion. Bitte entfernen Sie nicht die Mikroverkapselung von den Schrauben! In den Zeiten, in denen Ihr TEQ Smart nicht benutzt wird, wird empfohlen, die Tischplatten hochzuklappen, das Produkt abzudecken und im Innenbereich zu lagern. Auf diese Weise haben Sie eine bessere Chance, witterungsbedingte Schäden wie ein Verblässen der Tischplatte oder eine Korrosion der Stahlkonstruktion zu vermeiden. Durch das Ersetzen einer Komponente durch ein falsches Teil wird der Tisch unsicher. Verwenden Sie zum Austauschen immer Originalteile von TEQ Smart! Bei Fragen wenden Sie sich bitte an support@teqball.com

TEQBALL PRODUKTGARANTIE (EU, US)

Teqball ist stolz darauf, seinen Kunden die folgende Garantie (die „Garantie“) für seine qualitativ hochwertigen Produkte zu gewähren, die über alle anderen gesetzlichen Abhilfemaßnahmen oder Garantien hinausgeht, die sie nach geltendem Recht ergeben: Risiken / Kosten, die von der Garantie abgedeckt werden: Werkseigene Produktfehler in Bezug auf Materialien und / oder Verarbeitung; Versand-, Verpackungs-, Bearbeitungs- und Zollgebühren in Bezug auf die Reparatur oder den Austausch von Produkten; Reparaturkosten; Von der Garantie ausgeschlossene Risiken / Kosten: Produktoberflächenschäden (ausgenommen Lackschäden oder Rost durch Herstellungsfehler); Schäden durch Missbrauch, Vernachlässigung, Unfall; Schäden, die durch Nichtbeachtung der Anweisungen in der Bedienungsanleitung verursacht wurden; normaler Verschleiß; Transportschäden; Schäden, die während oder nach einer Reparatur oder Installation durch nicht lizenzierte Dritte entstanden sind; potenzielle, indirekte, zufällige, besondere, strafende oder Folgeschäden, auch wenn sie zuvor über die Möglichkeit solcher informiert wurden; **Garanzzeit:** 2 (zwei) Kalenderjahre ab Lieferung an den Kunden; **Garantieanspruchsfenster:** Sofern gesetzlich nichts anderes bestimmt ist, 10 (zehn) Kalendertage ab dem Datum, an dem der Schaden festgestellt wurde oder hätte festgestellt werden müssen. **Nachweis des geltend gemachten Schadens oder der geltend gemachten Kosten:** Foto oder Video des Schadens mit Foto der Seriennummer; durch schriftliche Unterlagen belegte Kosten; **Format des Garantieanspruchs:** E-Mail an support@teqball.com oder Fax an +353 (85) 748 5613, einschließlich (a) Nachweis des geltend gemachten Schadens oder der geltend gemachten Kosten, (b) Kaufnachweis einschließlich Kaufdatum und (c) Nachweis vom Weiterverkauf, wenn das Produkt an einen anderen Verbraucher weiterverkauft wird; **Abhilfe von Gewährleistungsansprüchen:** Innerhalb von 20 Werktagen nach Eingang eines gültigen Gewährleistungsanspruchs leistet Teqball nach Wahl des Kunden und auf dessen Kosten entweder (1) eine vollständige Rückerstattung des Kaufpreises auf das Bankkonto des Kunden im Land des Erwerbs, (2) Ersatz durch einen ähnlichen Tisch, der an die Adresse des Kunden im Land des Erwerbs versandt wird, oder (3) Reparatur oder Ersatz eines beschädigten Teils (nach dem Ermessen von Teqball). In jedem Fall kann Teqball den beschädigten Tisch oder das beschädigte Teil zurückfordern. **Ansprüche nach der Garanzzeit:** Über die Garanzzeit hinaus erbringt Teqball über sein Netzwerk zertifizierter Fachkräfte auf Kosten des Kunden hochwertige Reparaturdienstleistungen. Vertreter darf die Bedingungen dieser Garantie ändern. Wenn die Bestimmungen dieser Garantie den Bestimmungen eines von Teqball geschlossenen Kaufvertrages widersprechen, haben die in diesem Vertrag festgelegten Bedingungen Vorrang.

PRODUKTHAFTUNG

Das von Ihnen erworbene Teqball-Produkt (das „Produkt“) wird nach den höchsten Industrie- und Sicherheitsstandards (einschließlich EN 14468-1:2015; UL 962) hergestellt und Teqball führt ständig Qualitäts- und Sicherheitstests durch, um sicherzustellen, dass diese Standards eingehalten. Dennoch ist kein Produkt, insbesondere wenn es schwere oder bewegliche Teile enthält, völlig risikofrei. **SCHWERE VERLETZUNGEN ODER TODESFÄLLE KÖNNEN DIE FOLGE SEIN. WENN DIE ANWEISUNGEN IN DER BEDIENUNGSANLEITUNG NICHT BEFOLGT WERDEN. IN DIESEM FALL LEHNT TEQBALL UND SEINE PARTNERUNTERNEHMEN UND MITARBEITER JEGLICHE HAFTUNG AB! UNTER ALLEN UMSTÄNDEN UND IN DEM NACH GELTENDEM RECHT ZULÄSSIGEN UMFANG IST DIE HAFTUNG VON TEQBALL IN BEZUG AUF DIREKTE SCHÄDEN, DIE IN BEZUG AUF DAS PRODUKT ENTSTANDEN SIND, AUF (1) 100.000 DOLLAR (HUNDERTTAUSEND USD) ODER (2) TATSÄCHLICHE NACHGEWIESENE SCHÄDEN BEGRENZT, JE NACHDEM, WELCHER BETRAG NIEDRIGER IST. KEINE HAFTUNGSBESCHRÄNKUNG GILT FÜR VERLETZUNGEN ODER TODESFÄLLE, DIE DURCH GROBE FAHRLÄSSIGKEIT VON TEQBALL VERURSACHT WURDEN, ODER FÜR ANDERE SCHÄDEN, DIE NICHT DURCH GELTENDES RECHT BESCHRÄNKT WERDEN KÖNNEN. TEQBALL LEHNT UNTER ALLEN UMSTÄNDEN UND IN DEM NACH GELTENDEM RECHT ZULÄSSIGEN UMFANG ALLE MÖGLICHEN, INDIKREKTEN, SPEZIELLEN, ZUFÄLLIGEN, STRAF- ODER FOLGESCHÄDEN IN BEZUG AUF DAS PRODUKT AB, AUCH WENN SIE VORHER ÜBER DIE MÖGLICHKEIT EINER SOLCHEN INFORMIERT WURDEN.** Jeder Haftungsanspruch muss durch einen Nachweis begründet werden, der innerhalb von 5 Kalendertagen nach dem Eintreten des Schadens aufzeichnet und innerhalb von 10 Werktagen nach dem gleichen Datum an legal@teqball.com (oder per Fax an +353 (85) 748 5613) übermittelt wird, sofern keine längeren Anspruchsfenster gesetzlich vorgesehen sind.

BILDBESCHREIBUNG



Waagrecht halten



Vollständig festziehen (7 Nm)



Auf halbem Weg anhalten (2 Nm)

x2

Auf beiden Seiten wiederholen

UMWELT

Die Verpackung besteht vollständig aus recycelbaren Materialien, die bei Ihrem lokalen Recyclingcenter entsorgt werden können. Weitere Informationen zur Entsorgung Ihres alten Produkts erhalten Sie von Ihrem lokalen Abfallentsorgungsunternehmen. Zum Schutz der Umwelt entsorgen Sie das Produkt bitte ordnungsgemäß, wenn es das Ende seiner Lebensdauer erreicht hat, und entsorgen Sie es nicht zusammen mit Ihrem Hausmüll. Informationen zu Sammelstellen und Öffnungszeiten erhalten Sie von Ihrem Abfallentsorgungsunternehmen.



INFORMATION TIL BRUGERE

DANSK (DA,DK)

Før brug eller samling af produktet skal dokumentet læses meget omhyggeligt. Gem manualen, da du kan få brug for oplysningerne deri i fremtiden. Produktet er under international patent-, varemærke- og copyright-beskyttelse. Hvis du ikke kan finde instruktionerne på dit sprog, bedes du besøge www.teqball.com

PRODUKTSPECIFIKATION
 Udfoldede dimensioner:
 3000x1700x900 [mm]
 Samlet vægt: max. 168 kg
 Foldede dimensioner: 760x1700x1800 [mm]

KONTAKT: Teqball International Limited
 Gade: Expo tér 5-7
 By: Budapest
 Land: Ungarn
 Postnr.: 1101

Produktet kan bruges af kørestolsbrugere.



Dette produkt er certificeret af:

2001/95/EC General Product Safety Directive
 EN 14468-1:2015 (hvor relevant)



SIKKERHED OG ADVARSLER

Følg venligst disse instruktioner nøje, når bordet samles. Garantikrav er ikke gyldige, hvis samlingen er fejlbehæftet. TEQ Smart bordet er et specielt designet sportsudstyr, og det er ikke egnet til andre formål.

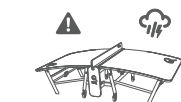

Det er forbudt at bruge bordet under ekstreme vejrforhold (storm, lynnedslag, under -20 °C og over +40 °C).



Opbevar bordet i ly for vinden, da der ellers kan ske ulykker.

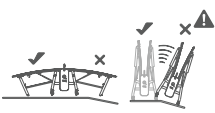

Det er forbudt at have bordet stående på et skrånende underlag, hverken foldet eller udfoldet ud.

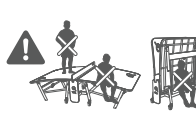

Det er forbudt at hoppe, stå, sidde på eller læne sig op ad bordet.



Bær ikke smykker eller ure under samling eller under spil.

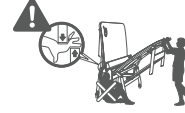

Rør ikke ved de bevægelige dele under flytning eller ud/indfoldning af bordet.

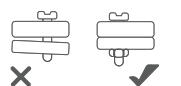

Må ikke bruges med manglende komponenter.

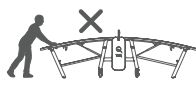

Det er forbudt at flytte bordet i udfoldet position.

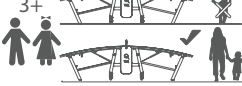

Lad ikke børn være uden opsyn omkring bordet (herunder også opsætnings- og opbevaringsperioder). Ikke tilladt for børn under 3 år.



Det er forbudt at opbevare bordet uden at låse hjulet.



Hvis sikkerhedsmærkatet med serienummeret beskadiges eller fjernes, er garantien ugyldig!



Det er forbudt at hoppe på eller sparke til bordet.

HÅNDTERING OG VEDLIGEHOLDELSE

TEQ Smart bordet skal opsættes korrekt. Det er ikke kun for en bedre spilleoplevelse, men også af hensyn til din sikkerhed. Følg disse instruktioner:

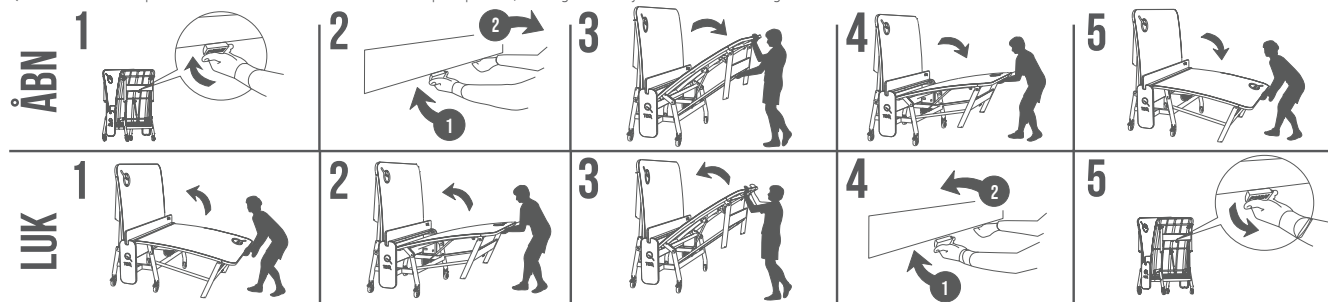

Renøg overfladen med varmt vand og brug en klud (brug IKKE slibende svampe). Regelmæssig vedligeholdelse er væsentlig for at holde TEQ Smart bordet sikkert og pålideligt. For hver brug skal TEQ Smart bordet kontrolleres om produktet er brugbart (alle dele er intakte, fri for deformation, revner og frakturer). Mindst to gange om måneden kontrolleres alle skruer, møtrikker for at sikre, at de fungerer korrekt (det anbefales at kontrollere boltene oftere ved regelmæssig brug). Boltene belagt med et fastgørende klæbemiddel, som virker under første samling da det forhindrer boltene i at løsne sig. Hvis TEQ Smart table skal skilles ad, mister klæbemidlet denne funktion. Fjern ikke klæbemidlet fra boltene. I perioder, hvor dit TEQ Smart er ude af brug, anbefales det at folde bordpladerne sammen, overdække produktet og opbevare det indendørs. På den måde får du en bedre chance for at undgå skader på grund af vejrligt, som f.eks. at bordpladen falmer, eller at stålstrukturen korroderer. Udskiftning af en komponent med en forkeret del gør bordet usikkert. Brug altid originale Teq Lite komponenter til udskiftning! I tvivlstilfælde bedes du kontakte os på support@teqball.com

TEQBALL PRODUKTGARANTI (EU,US)

Teqball er stolte af at tilvejebringe følgende garanti ("Garantien") for sine højkvalitetsprodukter til sine forbrugerkunder, ud over alle andre juridiske retsmidler eller garantier, de måtte have under gældende lov: Risici/omkostninger dækket af Garantien: Skjulte produktmangler i forbindelse med materialer og/eller udførelse. Forsendelse, emballage og kundegebyrer i forbindelse med reparation eller udskiftning af produkt. Risici/omkostninger undtaget fra Garantien: Overfladeskader på produktet (bortset fra skader på maling eller rust, der er forårsaget af fremstillingsdefekter, som er dækket). Skader forårsaget af misbrug, hærværk, uheld. Skader forårsaget af ikke at følge alle instruktioner i ejermanualen. Normalt slid. Skader, der sker under transport. Skader, der sker under eller efter en reparation eller installation af ikke-licenserede tredje-partier. Potentielle, indirekte, utilsigtede, specielle straffende eller påfølgende skader, også selv om der er informeret om muligheden af sådanne på forhånd. **Garantiperiode:** 2 (to) kalenderår fra leveringsdato til kunden. **Reklameringskrav:** Medmindre andet er specificeret i gældende lov, 10 (ti) kalenderdage fra den dato, hvor skaden blev bemærket, eller skulle være blevet bemærket. **Dokumentation for reklameret skade eller omkostninger:** Foto eller video af skaden ledsaget af foto af serienummer. **Omkostninger underbygget af skriftlig dokumentation. Format for reklameringskrav:** Email til support@teqball.com eller fax til + 353 (85) 748 5613, herunder (a) dokumentation af reklameret skade eller omkostninger, (b) dokumentation af køb herunder købsdato, og (c) dokumentation for gensalg, hvis gensolgt til anden forbruger. **Retsmiddel til reklameringskrav:** Indenfor 20 forretningsdage efter modtagelse af et gyldigt garantikrav skal Teqball, efter kundens valg og for Teqballs regning, tilvejebringe enten (1) fuld refundering af købsprisen til kundens bankkonto i købslandet, (2) udskiftning med et bord i samme serie, sendt til kundens adresse i købslandet, eller (3) reparation eller udskiftning af en beskadiget del (efter Teqballs skøn). I hvert tilfælde kan Teqball kræve det beskadigede bord eller del tilbage. **Krav efter garantiperioden:** Udover garantiperioden tilvejebringer Teqball kvalitetsreparationservice gennem sit netværk af certificerede fagfolk for kundens regning. Ingen distributør eller agent må ændre vilkårene i denne Garanti. Hvis garantivilkårene er i modstrid med vilkårene i en salgskontrakt, der er indgået af Teqball, skal de vilkår, der er specificeret i en sådan kontrakt, have forrang.

PRODUKTANSVAR

Det Teqball produkt, du har købt ("Produktet"), er fremstillet i henhold til de højeste branche- og sikkerhedsstandarder (herunder EN 14468-1:2015, UL 962), og Teqball udfører konstant kvalitets- og sikkerhedstestning for at sikre, at disse standarder bibeholdes eller overstiges. Ikke desto mindre er intet produkt, navnlig et med tunge eller bevægelige dele, fuldstændig risikofrit. **DER KAN SKE ALVORLIG PERSONSKADE ELLER DØDSFALD, HVIS INSTRUKTIONERNE I EJERMANUALEN IKKE FØLGES, I HVILKET TILFÆLDE TEQBALL OG DENNES ASSOCIEREDE ENHEDER FRALÆGGER SIG ETHVERT ANSVAR UNDER ALLE OMSTÆNDIGHEDER OG I DEN UDSTRÆKNING, DER ER TILLADT AF GÆLDENDE LOV. SKAL TEQBALLS ANSVAR VEDRØRENDE DIREKTE SKADE, DER SKER I FORBINDELSE MED PRODUKTET VÆRE BEGRÆNSET TIL (A) 100.000 USD (ET HUNDREDE TUSINDE USD) ELLER (2) FAKTISKE LIDTE SKADER, HVILKEN DER ER LAVEST. DER SKAL IKKE GÆLDE NOGEN ANSVARSBEGRÆNSNING FOR PERSONSKADE ELLER DØDSFALD, DER SKYLDES TEQBALLS GROVE FORSØMMELIGHED ELLER NOGEN ANDEN SKADE, DER IKKE ER BEGRÆNSET AF GÆLDENDE LOV, UNDER ALLE OMSTÆNDIGHEDER OG I DEN STØRSTE UDSTRÆKNING, DER ER TILLADT AF GÆLDENDE LOV, FRALÆGGER TEQBALL SIG ALLE POTENTIELLE, INDIREKTE, SPECIELLE, UTILSIGTEDE, STRAMMENDE ELLER PÅFØLGENDE SKADER, DER LIDES I FORBINDELSE MED PRODUKTET, SELV HVIS INFORMERET OM MULIGHEDEN AF SÅDANNE PÅ FORHÅND.** Ethvert ansvarskrav skal være underbygget af dokumentation, der er registreret inden for 5 kalenderdage efter skadens opståen og indsendt til legal@teqball.com (eller pr. fax til +353 (85) 748 5613) inden for 10 forretningsdage efter samme dato, medmindre gældende lov tilvejebringer længere kravindvur.

PIKTOGRAMBESKRIVELSE



Holdes horisontalt



Stram helt til (7 Nm)



Stop halvvejs (2 Nm)

x2

Gentag på begge sider

MILJØ

Alt emballage er lavet af genbrugsmateriale, som du kan skille dig af med på en lokal genbrugsplads. Kontakt din lokale affaldsmyndighed for flere oplysninger om, hvordan du skiller dig af med dit udtjente produkt. For at hjælpe med at beskytte miljøet, bedes du bortskaffe produktet korrekt, når det har nået udgangen af sin levetid. Smid det ikke ud sammen med dit husholdningsaffald. Oplysninger om indsamlingssteder og deres åbningstider kan fås fra din lokale myndighed.



TEAVE KASUTAJATELE

EESTI (EE)

Enne toote kasutamist või kokku panemist lugege see dokument väga hoolikalt läbi. Palun hoidke juhend alles, kuna selles antud teavet võib edaspidi vaja minna. Toode on kaitsitud rahvusvahelise patendi, kaubamärgi ning autoriõigusega. Kui Te ei leia juhiseid oma keeles, palume külastada saiti www.teqball.com

TOOTE KIRJELDUS
Lahti tõmmatud toote mõõtmed:
3000x1700x900 [mm]
Kogumass: max 168 kg
Kokku klappitud toote mõõtmed: 760x1700x1800 [mm]

KONTAKT: Teqball International Limited
Tänav: Expo tér 5-7
Linn: Budapest
Riik: Ungari
Postiindeks: 1101

Ratastooli kasutajad saavad seda toodet kasutada.



Toode on sertifitseeritud:

2001/95/EC General Product Safety Directive
EN 14468-1:2015 (vajaduse korral)



OHUTUS JA HOIATUSED

Palun järgige laua kokku panemisel täpselt juhendit, sest vigase kokkupanemise korral on garantiinõuded kehtetud. TEQ Smart laud on spetsiaalselt projekteeritud spordivaruks ning ei sobi muuks otstarbeks.

 Lauda on keelatud kasutada äärmuslikes ilmastikutingimustes (torm, äike, temperatuurid alla -20 ja üle +40 kraadi Celsiuse järgi).	 Palun hoidke lauda varjul tuule eest, sest vastasel juhul võib juhtuda õnnetusi.	 Lauda ei tohi hoida kokku klappitult ega lahti tõmmatult kaldpinnal.	 Lauale ei tohi hüppata, laul seista, istuda ega lauale toetuda.	 Eemaldage kokkumonteerimise või mängimise ajaks ehted ja käekell.	 Laua liigutamise või kokku/lahti klappimisel ärge puudutage liikuvaid osi.
 Osade puudumise korral ärge toodet kasutage.	 Lahti tõmmatud laua liigutamine on keelatud.	 Ärge jätke lapsi järelevalveta laua juurde (sh ka ülles panemise ja ladustamise ajal). Ei ole lubatud alla 3-aastaste lastele.	 Laua ladustamine ilma ratast lukustamata on keelatud.	 Kui turvasilt seerianumbriga on kahjustatud või eemaldatud, muutub garantii kehtetuks!	 Lauale hüppata või lauda lüüa on keelatud.

KÄSITLEMINE JA HOOLDAMINE

TEQ Smart laud tuleb õigesti üles panna. See on vajalik mitte ainult parema mängimiselamuse jaoks, vaid ka Teie ohutuse jaoks. Palun järgige neid juhiseid:

TEHKE LAHTI	 1	 2	 3	 4	 5
PANGE KINNI	 1	 2	 3	 4	 5

Puhastage pinda sooja veega ning kasutage moppi. (ÄRGE kasutage abrasiivseid käsnu). Regulaarne kooldus on oluline, et tagada TEQ Smart laua ohutus ja usaldusväärsus. Iga kord enne kasutamist teostage TEQ Smart laua visuaalne ülevaatus, et veenduda, et toode on kasutuskohtlik (kõik osad on terved, ei ole deformeerunud, pragunenud ega murdunud). Kontrollige vähemalt kaks korda kuus kõiki kruvisid ja mutreid, et kindlustada, et need toimivad korralikult (regulaarse kasutamise korral on soovitatav mutreid ja polte sagedamini kontrollida). Kinnitustdetailid on kaetud liimainega, mis toimib esimesel kokkupanemisel. Liimaine võib ära hoida kinnitustdetailide iseeneslikku lahti tulemist, nende lahti võtmisel aga liimaine toime kaob. Ärge eemaldage liimainet kinnitustdetailidelt. Kui TEQ Smart lauda ei kasutata, on soovitatav lauaplaadid kokku klappida, panna tootele kate peale ja hoida seda siseruumides. Nii on parem vältida ilmastikut tingitud kahjustusi (nt lauaplaadi pleekimist või terasstruktuuri roostetamist).

Osade asendamine ebasobiva osaga muudab olema ohtlikuks. Kasutage asendamiseks alati TEQ Smart'i originaalvaruosi. Küsimate korral palun võtta meiega ühendust aadressil support@teqball.com.

TEQBALL'I TOOTE GARANTII

Teqball annab oma klientidele lisaks kõikidele teistele seadusjärgsetele õiguskaitsevahenditele või tagatistele, mis neil on kohaldatava õiguse alusel, kvaliteettoodete kohta uhkusega järgmise garantii (Garantii). Garantii katab järgmisi riske/kulusid: varjatud tootmisdefektid seoses materjalide ja/või tööga; saatmis-, pakkimis-, käitlemis- ja tollikulud seoses toote parandamise või väljavahetamisega. Garantii ei kata järgmisi riske/kulusid: toote pinna kahjustused (v.a tootmisdefektidest tingitud värvi- või roostekahjustused, mida garantii katab); väärkasutusest, hooletusest, õnnetusest tingitud kahjustused; Omaniku käsiraamatu juhiste mitte järgimisest tingitud kahju; normaalne kulmine; transportimisel tekkinud kahjustused; tegevusloata kolmandate isikute tehtud parandus- või paigaldustööde käigus või pärast neid tekkinud kahjustused; potentsiaalsed, kaudsed, juhuslikud, spetsiaalsed, karistusselised või tagajärjena tekkinud teised kahjud, isegi kui nende võimalikkusest oli ette teavitatud.

Garantiaeg: 2 (kaks) kalendripäeva alates ostjale kätetoimetamise kuupäevast;

Garantiinõude esitamise ajavahemik: 10 (kümme) kalendripäeva alates kahju kuupäevast, millal kahju märgati või oleks pidanud märkama, kui kohaldatavast seadusest ei tulene teisiti; **kahju või kulude hüvitamise nõude tõend:** kahju foto või video koos seerianumbriga fotoga; kirjalku dokumentidega tõendatud kulud; **Garantiinõude vorm:** e-posti teel aadressil support@teqball.com või faksi teel numbril +353 (85) 748 5613, koos kaasapandud (a) kahju- või kulude hüvitamise nõude tõendiga, (b) ostu tõendiga, millel on märgitud ostu kuupäev, ja (c) edasimüügi tõendiga juhul, kui toode on edasi müüdüd teisele ostjale;

Garantiinõude käsitlemine: Teqball tagab 20 tööpäeva jooksul alates nõuetekohase garantiinõude saamise kuupäevast ostja valikul ja Teqball'i kulul, kas (1) ostuhinna täieliku tagasimakse ostja pangakontole ostu koha riigis või (2) väljavahetamise sama tootevaliku laua, mis saadetakse ostja aadressile ostu koha riigis, või (3) kahjustatud osa parandamise või asendamise (Teqball'i omal äranägemisel). Teqball võib igal juhul nõuda kahjustatud laua või osa tagastamist. **Nõuded pärast garantiiaega:** pärast garantiiaja lõppu osutab Teqball kvaliteetsel parandusteenusel oma sertifitseeritud spetsialistide võrgu kaudu ostja kulul. Ükski turustaja ega esindaja ei tohi käesoleva garantii tingimusi muuta. Kui selle garantii tingimused on vastuolus Teqball'i müüglepingu tingimustega, on ülekaalus selle lepingu tingimused.

TOOTEVASTUTUS

Teie ostetud Teqball'i toode („Toode“) on valmistatud kõige kõrgemate tööstus- ja ohutusstandardite järgi (sh standardi EN 14468-1:2015; UL 962 järgi), ning Teqball teeb pidevalt kvaliteedi- ning ohutuskatsetusi, et tagada nende standardite säilitamine ja ületamine. Ükski, eriti raskete või liikuvate osadega toode ei ole siiski täiesti riskivaba.

OMANIKU KÄSIRAAMATU JUHISTE MITTE JÄRGIMINE VÕIB PÕHIJUSTA RASKEID VIGASTUSI VÕI SURMA. MILLISEL JUHUL EI OLE TEQBALL JA TEMA KAASÜKSUSED JA TÖÖTAJAD VASTUTAVAD, IGAS OLUKORRAS NING KOHALDATAVA SEADUSEGA LUBATUD SUURIMAL MÄÄRAL PIIRDUB TEQBALL'I VASTUTUS SEOS TOOTEST TINGITUD OTSESE KAHJUGA (1) 100.000 \$ (SADA TUHAT USA DOLLARIT) VÕI (2) TEGELIKU TEKITATUD KAHJU SUURUSEGA, KUMB NEIST ON VÄIKSEM.

TEQBALL'I RASKET HOOLETUSEST TINGITUD VIGASTUSTE VÕI SURMA KORRAL VÕI MUUDE KAHJUDE KORRAL, MILLE EEST VASTUTUST EI OLE KOHALDATAVA SEADUSEGA LUBATUD PIIRATA, VASTUTUSE PIIRANGUID EI KEHTI. TEQBALL KEELDUB KÕIKIDEL ASJAOLUDEL JA KOHALDATAVA SEADUSEGA LUBATUD SUURIMAL MÄÄRAL VASTUTUSEST KÕIKIDE TOOTEGA SEOTUD POTENTSIAALSETE, KAUDSETE, SPETSIAALSETE, KARISTAVATE JA TAGAJÄRJENA TEKINUD TEISTEST KAHJUDE EEST, ISEGI KUI NENDE VÕIMALIKKUSEST ON ETTE TEAVITATUD.

Kõik vastutuse tuvastamise nõuded peavad olema tõendatud dokumentaalsete tõenditega, mis salvestatakse viie kalendripäeva jooksul alates kahju tekkimisest ja edastatakse 10 tööpäeva jooksul alates samast kuupäevast e-posti teel aadressile legal@teqball.com (või faksi teel numbril +353 (85) 748 5613), välja arvatud juhul, kui kohaldatava seadusega on sätestatud pikem nõude esitamise aeg.

PIKTOGRAMMIDE KIRJELDUSED



Hoida horisontaalasendis



Keerake lõpuni kinni (7 Nm)



Peatage poole peal (2 Nm)

x2

Korrata mõlemal poolel

KESKKOND

Pakend on valmistatud täielikult ringluses võetavatest materjalidest, mille võib kõrvaldada kohalikes ringlusvõturajatises. Võtke ühendust kohaliku jäätmekehtluse asutusega kasutusest kõrvaldatud toote kõrvaldamise kohta täpsema teabe saamiseks. Keskkonnakaitselisele kaasa aitamiseks palun kõrvaldage toode selle kasutusele sobiva nõuetekohaselt ja ärge visake seda ära koos olmejäätmetega. Teavet jäätmekehtluspunktide ja nende lahtiolekuaegade kohta saab kohalikest omavalitsustest.



INFORMACIÓN PARA USUARIOS

ESPAÑOL (ES)

Antes de usar o armar el producto, lea con detenimiento esta información. Guarde el manual ya que en el futuro puede necesitar la información incluida. El producto está bajo patente internacional, marca registrada y protección de derechos de autor. Si no puede encontrar las instrucciones en su idioma, visite www.teqball.com

ESPECIFICACIONES DEL PRODUCTO
Dimensiones desplegadas: 3000x1700x900 [mm]
Peso total: máx. 168 kg
Dimensiones plegadas: 760x1700x1800 [mm]

CONTACTO: Teqball International Limited
Calle: Expo tér 5-7.
Ciudad: Budapest
País: Hungría
Código Postal: 1101

El producto puede ser utilizado por usuarios de sillas de ruedas.



Este producto está certificado por:

2001/95/EC General Product Safety Directive
EN 14468-1:2015 (cuando corresponda)



SEGURIDAD Y ADVERTENCIAS

Por favor, siga atentamente estas instrucciones al armar la mesa; los reclamos de garantía no son válidos si el armado es defectuoso. La mesa TEQ Smart es un equipo deportivo especialmente diseñado y no es adecuado para ningún otro propósito.



Está prohibido usar la mesa en condiciones climáticas extremas (tormenta, relámpagos, temperatura inferior a -20°C y superior a +40°C).



Por favor, guarde la mesa protegida del viento. Los accidentes pueden suceder.

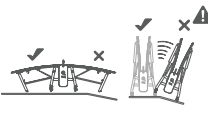

Está prohibido dejar la mesa en terreno inclinado, ya sea doblada o desplegada.

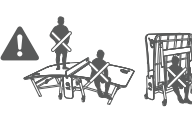

Está prohibido saltar, pararse, sentarse o apoyarse en la mesa.



¡No lleve joyas o reloj durante el ensamble del producto o durante el juego!



No toque los elementos móviles durante el movimiento o plegado hacia arriba / abajo de la mesa.



No utilizar con componentes faltantes.



Está prohibido mover la mesa en posición desplegada.



No deje a los niños sin supervisión alrededor de la mesa (incluidos los períodos de preparación y almacenamiento). Los niños menores de 3 años no pueden jugar con el producto.



Está prohibido guardar la mesa sin bloquear la rueda.



Si se retira o se daña la etiqueta del fabricante con el número de serie, se pierde la garantía.



Está prohibido saltar o patear la mesa.

MANEJO Y MANTENIMIENTO

La tabla TEQ Smart debe configurarse correctamente. Esto asegurará una mejor experiencia de juego y su seguridad. Siga las instrucciones a continuación:

ABRIR

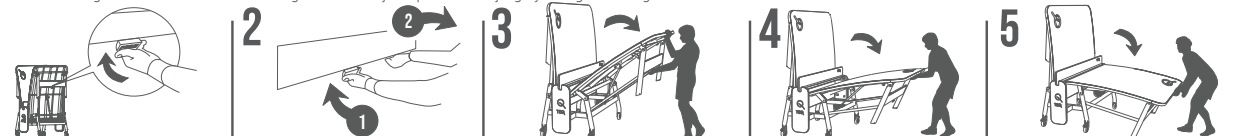

CERRAR

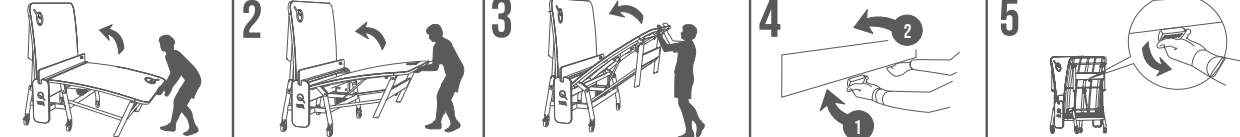

Limpie la superficie con agua tibia y use un trapeador (NO use esponjas abrasivas). El mantenimiento regular es esencial para que la mesa TEQ Smart sea segura y confiable. Examine la mesa TEQ Smart antes de cada uso y asegúrese del estado adecuado del producto para su uso (todas las piezas son intactas, no tienen deformaciones, grietas y roturas). Al menos dos veces al mes revise todos los tornillos y tuercas para asegurarse de que funcionen correctamente (en el caso de su uso frecuente se aconseja verificar los tornillos incluso con mayor frecuencia). Los tornillos tienen revestimiento roscado que empieza a funcionar en el primer montaje. El revestimiento disminuye la posibilidad evita el desvío de los tornillos de la rosca, y de perder su función durante el desmontaje. ¡Por favor, no quite el revestimiento de los tornillos! Durante los períodos en que su TEQ Smart está fuera de uso, se recomienda doblar las mesas, cubrir el producto y guardarlo en el interior. De esta manera se evitarán los daños causados por el clima, como la decoloración de la mesa o la corrosión de la estructura de acero. Si se reemplazan componentes por partes incorrectas la mesa ya no será segura. Utilice siempre componentes originales de TEQ Smart para los reemplazos. Si tiene preguntas, contáctenos en support@teqball.com

GARANTÍA DEL PRODUCTO TEQBALL (UE, EEUU)

Teqball se enorgullece de proporcionar la siguiente garantía (la "Garantía") de sus productos de alta calidad a sus Clientes consumidores, más allá de cualquier otro remedio legal o garantía que puedan tener según la ley aplicable: Riesgos / costos cubiertos por la Garantía: defectos latentes del producto relacionados con materiales y / o mano de obra; gastos de envío, embalaje, manipulación y aduanas relacionados con la reparación o sustitución de productos; costos de reparación; Riesgos / costos excluidos de la garantía: daños en la superficie del producto (excepto daños en la pintura u óxido causados por defectos de fabricación, que están cubiertos); daños causados por mal uso, negligencia, accidente; daño causado por no seguir las instrucciones del Manual del Propietario; uso y desgaste normal; daños sufridos durante el transporte; daños sufridos durante o después de una reparación o instalación por parte de terceros sin licencia; daño potencial, indirecto, incidental, especial, punitivo o consecuente, incluso si se le informa de la posibilidad de tal daño de antemano; **Periodo de garantía:** 2 (dos) años calendario a partir de la fecha de entrega al Cliente; **Periodo válido de reclamo de la garantía:** a menos que se especifique lo contrario en la ley aplicable, 10 (diez) días calendario a partir de la fecha en que se notó el daño o debería haberse notado; **Prueba de daños o costos reclamados:** foto o video del daño acompañado de una foto del número de serie; costos justificados por documentación escrita; **Formato del reclamo de garantía:** envíe un correo electrónico a support@teqball.com o envíe un fax al +353 (85) 748 5613, que incluya (a) prueba de daños o costos reclamados, (b) prueba de compra, incluida la fecha de compra, y (c) prueba de reventa si se revende a otro consumidor; **Recurso del reclamo de garantía:** dentro de los 20 días hábiles posteriores a la recepción de un reclamo de garantía válido, Teqball proporcionará, a opción del Cliente y a expensas de Teqball, (1) un reembolso completo del precio de compra a la cuenta bancaria del Cliente ubicada en el país de compra, (2) reemplazo con una mesa en el mismo rango enviado a la dirección del Cliente ubicada en el país de compra o (3) reparación o reemplazo de una pieza dañada (a discreción de Teqball). En cada caso, Teqball puede reclamar la mesa o parte dañada. **Reclamaciones después del periodo de garantía:** más allá del periodo de garantía, Teqball brinda servicios de reparación de calidad a través de su red de profesionales certificados, a costo del Cliente. Ningún distribuidor o agente puede variar los términos de esta Garantía. Si los términos de esta Garantía contradicen los términos de un contrato de venta celebrado por Teqball, prevalecerán las condiciones especificadas en dicho contrato.

RESPONSABILIDAD DEL PRODUCTO

El producto Teqball que ha comprado (el "Producto") se fabrica con los más altos estándares industriales y de seguridad (incluidos EN 14468-1: 2015; UL 962) y Teqball realiza constantemente pruebas de calidad y seguridad para garantizar que estos estándares se mantengan o superen. Sin embargo, ningún producto, especialmente uno con piezas pesadas o móviles, está completamente libre de riesgos. **PUEDEN RESULTAR LESIONES GRAVES O LA MUERTE SI NO SE SIGUEN LAS INSTRUCCIONES DEL MANUAL DEL PROPIETARIO. EN TAL CASO TEQBALL, SUS ENTIDADES ASOCIADAS Y SU PERSONAL RECHAZAN TODA RESPONSABILIDAD EN TODAS LAS CIRCUNSTANCIAS, Y EN LA MEDIDA MÁXIMA PERMITIDA POR LA LEY APLICABLE, LA RESPONSABILIDAD DE TEQBALL EN RELACIÓN CON DAÑOS DIRECTOS SUFRIDOS EN RELACIÓN CON EL PRODUCTO SERÁ LIMITADA A (1) \$ 100,000 (CIEEN MIL USD) O (2) DAÑOS SUSTANCIADOS REALES, LO QUE SEA MENOR. NINGUNA LIMITACIÓN DE RESPONSABILIDAD SE APLICARÁ A LESIONES O MUERTE CAUSADA POR LA NEGLIGENCIA GRAVE DE TEQBALL O A CUALQUIER OTRO DAÑO QUE NO PUEDA SER LIMITADO POR LA LEY APLICABLE. EN TODAS LAS CIRCUNSTANCIAS, Y EN LA MAYOR MEDIDA PERMITIDA POR LA LEY APLICABLE, TEQBALL RECHAZA TODO DAÑO POTENCIAL, INDIRECTO, ESPECIAL, INCIDENTAL, PUNITIVO O CONSECUENTE SUFRIDO EN RELACIÓN CON EL PRODUCTO, INCLUSO SI ESTÁ INFORMADO DE LA POSIBILIDAD DE MISMO CON ANTERIORIDAD.** Cualquier reclamo de responsabilidad debe fundamentarse en evidencia documental registrada dentro de los 5 días calendario posteriores al mantenimiento del daño y presentada a legal@teqball.com (o por fax al +353 (85) 748 5613) dentro de los 10 días hábiles de la misma fecha, a menos que la validez del reclamo provistas por la ley aplicable sean más largas.

DESCRIPCION DE PICTOGRAMAS



Mantener horizontal



Apriete completamente (7 Nm)



Para a mitad de camino (2 Nm)



x2
Repta en ambos lados

MEDIOAMBIENTE

El envase se prepara totalmente de materiales reciclables que se eliminan en el centro de reciclaje regional. Para informarse sobre otros detalles en relación con la eliminación del producto desgastado, póngase en contacto con la autoridad regional de tratamiento de residuos. Para proteger el medioambiente, por favor, desheche el producto al final de su vida útil en un vertedero adecuado. Puede informarse sobre los puntos de recogida y los horarios de apertura en las autoridades regionales.



TIETOA KÄYTTÄJILLE

SUOMI (FI)

Lue asiakirja huolellisesti ennen tuotteen käyttöä tai kokoamista. Säilytä ohjekirja, koska voit tarvita siinä olevia tietoja vielä myöhemmin. Tuotetta koskevat kansainvälinen patentti, tavaramerkki ja tekijänoikeussuojat. Jos et löydä ohjeita omalla kielelläsi, vieraile sivustollamme www.teqball.com

TUOTETIEDOT
 YHTEYSTIEDOT: Teqball International Limited
 Mitat avattuna: 3000 x 1700 x 900 [mm]
 Kokonaispaino: maks. 168 kg
 Mitat kokoonaitettuna: 760 x 1700 x 1800 [mm]

Katu: Expo tér 5-7.
 Kaupunki: Budapest
 Maa: Unkari
 Postinumero: 1101

Tuote soveltuu pyörätuolia käyttäville henkilöille



Tuote on sertifioitu seuraavasti:

2001/95/EC General Product Safety Directive
 EN 14468-1:2015 (tarvittaessa)



TURVALLISUUS JA VAROITUKSET

Noudata tarkkaan näitä ohjeita pöydän kokoamisen yhteydessä; tuotetakuu ei ole voimassa, jos kokoonpano on väärinen. TEQ Smart -pöytä on suunniteltu erityisesti urheiluvälineeksi, eikä se sovellu mihinkään muuhun tarkoitukseen.

 Pöydän käyttö on kielletty äärimmäisissä sääolosuhteissa. (myrsky, ukonilma, alle -20 °C ja yli +40 °C). Älä käytä tuotetta, jos osia puuttuu.	 Säilytä pöytä suojassa tuulelta, koska muutoin voi sattua onnettomuuksia.	 Pöydän säilyttäminen kaltevilla alustoilla on kielletty kokoonaitettuna sekä avattuna.	 Pöydällä ei saa hyppiä, seistä tai istua, eikä siihen saa nojata.	 Älä käytä koruja tai rannekelloa tuotteen asennuksen yhteydessä tai pelin aikana!	 Kun siirät tai taitat pöytää ylös/alas, älä koske liikkuviin osiin.
 Pöytää ei saa liikuttaa avattuna.	 Älä jätä lapsia ilman valvontaa pöydän ympärille (mukaan lukien kokoamisen ja säilyttämisen aikana). Ei sovellu alle 3-vuotiaille lapsille.	 Pöytää ei saa säilyttää lukitsematta pyöriä.	 Takuu mitätöidään, jos sarjanumerollinen turvaetiketti on vaurioitunut tai poistettu!	 Pöydälle ei saa hypätä, eikä sitä saa potkia.	

KÄSITTELY JA YLLÄPITO

TEQ Smart -pöytä on asennettava huolellisesti oikein. Ei pelkästään paremman pelikokemuksen vuoksi vaan myös turvallisuutesi kannalta. Noudata seuraavia ohjeita:

AVAA					
	SULJE				

Puhdista pinta lämpimällä vedellä ja käytä moppia (ÄLÄ käytä hankaavia sienii). Säännöllinen huolto on tärkeää, jotta TEQ Smart -pöytä pysyy turvallisenä ja luotettavana. Tarkista TEQ Smart -pöytä silmämääräisesti ennen jokaista käyttökertaa ja varmista, että tuote on käyttökelpoisessa kunnossa (kaikki osat ovat ehjiä; muodonmuutoksia, halkeamia ja murtumia ei esiinny)! Tarkista vähintään kaksi kertaa kuukaudessa kaikki ruuvit ja mutterit varmistaaksesi, että ne toimivat kunnolla (jos tuotetta käytetään säännöllisesti, ruuvit on syytä tarkistaa vielä useammin). Ruuvien pinnalla on kierteenlukituspinnoite, jonka vaikutus käynnistyy ensimmäisen asennuksen yhteydessä. Asennuksen jälkeen pinnoite lukitsee ruuvit siten, etteivät ne pääse löystymään itsestään, purkamisen yhteydessä kierteenlukitus menettää toimivuutensa. Älä poista kierteenlukitusta ruuveista! Kun TEQ Smart -pöytää ei käytetä, pöytätaas on suositeltavaa taittaa ja varastoida tuote peitettynä sisätiloihin. Näin on paremman mahdollisuuden välittää sään aiheuttamat vahingot, kuten pöydän haalistuminen tai teräsrakenteen korrosio. Minkä tahansa komponentin korvaaminen sopimattomalla osalla heikentää pöydän turvallisuutta. Käytä aina alkuperäisiä TEQ Smart -varaosia! Tuotetta koskevat kysymykset pyydämme lähettämään sähköpostiosoitteeseemme support@teqball.com

TEQBALL-TUOTETAKUU (EU,US)

Teqball tarjoaa kuluttaja-asiakkailleen korkealaatuisia tuotteitaan koskevan seuraavan takuun ("takuu"), lisänä kaikkiin muihin oikeussuojakeinoihin tai takeisiin, joita heillä sovellettavan lain nojalla voi olla: Takuun kattamat riskit/kustannukset: materiaaleihin ja/tai valmistukseen liittyvät piilevät tuotevirheet; tuotteen korjaamiseen tai vaihtoon liittyvät toimitus-, pakkaus-, käsittely- ja tullimaksut; korjauskulut; Takuu ei kata seuraavia riskejä/kustannuksia: tuotteen pintavaurio (paitsi valmistusvirheistä johtuvat maalivauriot tai ruoste, jotka takuu kattaa); väärinkäytöstä, laiminlyönnistä, onnettomuudesta aiheutunut vahinko; Omistajan käsikirjassa olevan ohjeistuksen laiminlyönnistä johtuva vahinko; normaali kuluminen; kuljetuskäsitteily; vahinko, joka on aiheutunut ilman valtuutusta olevien kolmansien osapuolten suorittamasta korjauksesta tai asennuksesta; mahdollinen, epäsuora, satunnainen, erityinen, rangaistava tai seurausena oleva vahinko, vaikka tällaisesta mahdollisuudesta ilmoitettaisiin etukäteen; **Takuuajaksi:** 2 (kaksi) kalenterivuotta tuotteen toimittamisesta kuluttajalle; **Takuuvaatimusaikakautena:** jollei sovellettavassa lainsäädännössä toisin määrätä, 10 (kymmenen) kalenteripäivää siitä, kun vahingosta ilmoitettiin tai olisi pitänyt ilmoittaa; **Todiste vahingosta tai kustannuksista:** kuva tai videotallenne vahingosta, jonka mukana kuva sarjanumerosta; kirjallisilla dokumenteilla oikeiksi todistetut kustannukset; **Takuuvaatimuksen muoto:** sähköpostitse osoitteen support@teqball.com tai faksilla numeroon +353 (85) 748 5613, mukaan lukien (a) todiste vahingosta tai kustannuksista, (b) ostodokumentti, mukaan lukien ostopäivä, ja (c) todiste jälleennyynnistä, jos tuote on myyty toiselle kuluttajalle; **Takuuvaatimuksen korvaaminen:** 20 työpäivän kuluessa voimassa olevan takuuvaatimuksen vastaanottamisesta Teqball joko, asiakkaan valinnan mukaan ja Teqballin kustannuksella, palauttaa (1) täyden ostohinnan asiakkaan ostomaassa sijaitsevalle pankkitilille, (2) korvaa pöydän samanlaisella pöydällä, joka lähetetään ostomaassa sijaitsevaan osoitteeseen, tai (3) korjaa tai vaihtaa vahingoittuneen osan (Teqballin valinnan mukaan). Kummassakin tapauksessa Teqball voi vaatia vahingoittuneen pöydän tai osan takaisin. **Vaatimukset takuujan jälkeen:** takuujan jälkeen Teqball tarjoaa laadukkaita korjauspalveluita sertifioitujen ammattilaisten verkoston kautta, asiakkaan kustannuksella. Jälleennytyt tai edustajat eivät saa muuttaa tämän takuun ehtoja. Jos tämän takuun ehdot ovat ristiriidassa Teqballin tekemän myyntisopimuksen ehtojen kanssa, myyntisopimuksessa määritellyt ehdot ovat etusijalla.

TUOTEVASTUU

Ostamasi Teqball-tuote ("tuote") on valmistettu korkeimpien teollisuus- ja turvallisuusstandardien mukaisesti (mukaan lukien EN 14468-1:2015; UL 962), ja Teqball suorittaa jatkuvasti laatu- ja turvallisuustestejä varmistaakseen, että nämä standardit ylläpidetään tai ylitetään. Mikään tuote, etenkin sellainen, jossa on raskaita tai liikkuvia osia, ei kuitenkaan ole täysin riskitön.

OMISTAJAN KÄSIKIRJAN OHJEIDEN LAIMINLYÖNTI VOI JOHTAA VAKAAN HENKILÖVAHINGKON TAI KUOLEMAAN, JOISTA TEQBALL JA SIIHEN LIITYVÄT YKSİKÖT JA HENKILÖSTÖ EIVÄT OLE VASTUUSIA. KAIKISSA OLOSUHTEISSA JA SOVELLETTAVAN LAINSÄÄDÄNNÖN SALLIMASSA LAAJUUDESSA TEQBALLIN VASTUU KÄRSITYSTÄ SUORASTA VAHINGOSTA, JOKA TUOTTEESEEN LIITTYY, RAJOITETAAN RAHALISEN SUMMAAN (1) 100 000 \$ (SATATUHATTA YHDSYSLÄIN DOLLARIA) TAI (2) TOSIASIALIISIIN TODISTETTUIHIN VAHINKOIHIN, JOS NE OVAT PIENEMMÄT. VASTUUNRAJOITUSTA EI SOVELLETA HENKILÖVAHINGKON TAI KUOLEMAAN, JOKA ON AIHEUTUNUT TEQBALLIN TÖRKEÄSTÄ HUOLIMATTOMUDESTA TAI MIHINKÄÄN MUUHAN VAHINGKON, JOKA SOVELLETTAVALLA LAINSÄÄDÄNNÖLLÄ EI VOIDA RAJOITAA. KAIKISSA OLOSUHTEISSA JA SOVELLETTAVAN LAINSÄÄDÄNNÖN SALLIMASSA SUURIMASSA LAAJUUDESSA TEQBALL EI OLE VASTUUSIA MISTÄÄN TUOTTEESEEN LIITTYVÄSTÄ KÄRSITYSTÄ MAHDOLLISESTA, EPÄSUORASTA, SATUNNAISESTA, ERITYISESTÄ, RANGAISTAVASTA TAI SEURAUKSENA OLEVASTA VAHINGOSTA, VAIKKA TÄLLÄISESTÄ MAHDOLLISUUDESTA ILMOITETTAISIIN ETUKÄTEEN.

Korvausvaatimus on aina perusteltava asiakirjatodisteilla, jotka on tallennettu viiden kalenteripäivän kuluessa vahingosta. Vaatimus tulee lähettää sähköpostitse osoitteeseen legal@teqball.com (tai faksilla numeroon +353 (85) 748 5613) 10 työpäivän kuluessa samasta päivämäärästä, paitsi jos sovellettava laki sallii pidemmän aikakautena.

KUVAKKEIDEN SELITTEET

 Pidä vaakasuorassa	 Kiristä kokonaan (7 Nm)	 Pysäytä puoleen väliin (2 Nm)	 Tee sama molemmille puoleille
------------------------	-----------------------------	-----------------------------------	-----------------------------------

YMPÄRISTÖ

Pakkaus on valmistettu täysin kierrätettävistä materiaaleista, jotka pitää hävittää paikallisessa kierrätyslaitoksessa. Saat lisätietoja loppuun käydyt tuotteen hävittämisestä paikalliselta jätehuoltoviranomaiselta. Ympäristönsuojelullisista syistä hävitä tuote asianmukaisesti, kun se on saavuttanut elinkaarensa pään, älä hävitä sitä talousjätteenä. Tietoja keräyspisteistä ja aukioloajoista saat paikallisilta viranomaisilta.



INFORMATIONS POUR LES UTILISATEURS

FRANÇAIS (FR)

Avant d'utiliser ou d'assembler le produit, lisez très attentivement cette notice.

Veillez conserver le manuel, car vous pourriez avoir besoin des informations qu'il contient à l'avenir. Le produit est protégé par un brevet international, une marque déposée et un copyright. Si vous ne trouvez pas les instructions dans votre langue, veuillez visiter le site www.teqball.com
 CONTACT: Teqball International Limited
 Rue : Expo tér 5-7.
 Localité : Budapest
 Pays : Hongrie
 Code postal : 1101

Le produit peut être utilisé par des personnes en fauteuil roulant.



Ce produit est certifié par:

2001/95/EC General Product Safety Directive
 EN 14468-1:2015 (le cas échéant)



SECURITE ET A VERTISSEMENTS

Veillez suivre attentivement ces instructions lors du montage de la table. En cas de montage inapproprié, la garantie sera caduque. La table TEQ Smart est un accessoire de sport spécialement conçue à cet effet et ne saurait être utilisée à d'autres fins.



Il est interdit d'utiliser la table dans des conditions météorologiques extrêmes (tempête, orages, températures inférieures à -20°C ou supérieures à +40°C).



Veillez ranger la table à l'abri du vent, pour éviter les accidents.

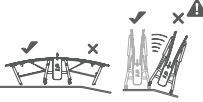

Il est interdit de ranger la table sur un sol en pente, qu'elle soit pliée ou non.



Il est interdit de monter ou de s'asseoir sur la table.



Ne porter ni bijoux ni montre lors de l'assemblage du produit ou de son utilisation !

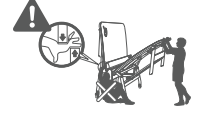

Ne touchez pas les éléments mobiles lors du déplacement ou du repliage de la table.

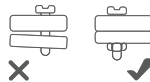

Ne pas utiliser avec des composants manquants.

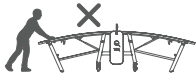

Il est interdit de déplacer la table en position dépliée.

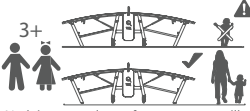

Ne laissez pas les enfants sans surveillance autour de la table (y compris lors des moments de préparation et de stockage). Interdit aux enfants de moins de 3 ans.



Il est interdit de ranger la table sans verrouiller la roue.



En cas de retrait ou d'endommagement de l'étiquette de sécurité comprenant le numéro de série du fabricant, la garantie devient caduque!



Il est interdit de sauter ou de taper sur la table.

MANIPULATION ET ENTRETIEN

La table TEQ Smart doit être montée correctement. Cela vaut pour une meilleure expérience de jeu, mais aussi pour votre sécurité. Veuillez suivre ces instructions:

OUVRIR

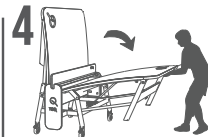
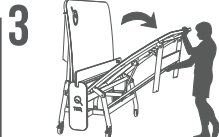
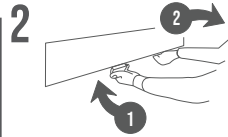
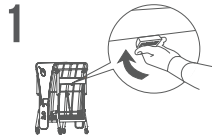

FERMER

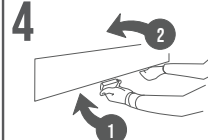
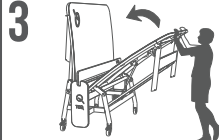
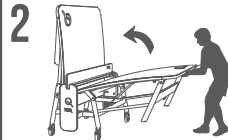

Nettoyez la surface avec de l'eau tiède et utilisez un chiffon (NE PAS utiliser d'éponges abrasives). Un entretien régulier est essentiel pour assurer la sécurité et la fiabilité de la table TEQ Smart.

Avant chaque utilisation vérifiez la table TEQ Smart pour vous assurer qu'elle est prête à l'emploi (toutes les pièces sont intactes, aucune déformation, fissure ou casse n'est visible)! Au moins deux fois par mois, vérifiez toutes les vis et tous les écrous pour vous assurer qu'ils sont bien serrés (en cas d'utilisation régulière, il est recommandé de vérifier les boulons plus fréquemment). Les boulons sont enduits de frein-filet qui s'active lors du premier assemblage réduisant ainsi le risque de desserrage. Lors du démontage, le frein-filet perd sa fonction. Veuillez ne pas retirer le frein-filet des boulons! Si votre TEQ Smart n'est pas utilisée, il est recommandé de plier les plateaux, de couvrir le produit et de le ranger à l'abri. De cette façon, vous pourrez le protéger contre les dommages causés par les intempéries, comme la décoloration de la table ou la corrosion des parties en acier. Le remplacement de tout élément par une pièce de rechange non appropriée diminue la sécurité de l'utilisation de la table. En cas de remplacement, utilisez toujours des pièces de rechange d'origine TEQ Smart. En cas de question, contactez-nous à l'adresse: support@teqball.com

GARANTIE PRODUIT TEQBALL (UE,US)

Teqball fournit à ses clients une garantie (la « garantie ») sur ses produits de haute qualité, sous réserve de tout autre recours légal ou garantie en vertu de la législation en vigueur: Risques / coûts couverts par la garantie: vices cachés du produit concernant les matériaux et / ou la fabrication; les frais d'expédition, d'emballage, de manutention et de douane relatifs à la réparation ou au remplacement du produit; coûts de réparation; Risques / coûts exclus de la garantie: dommages à la surface du produit (à l'exception des dommages de peinture ou de la rouille causés par des défauts de fabrication qui sont couverts); dommages causés par une mauvaise utilisation, négligence, accident; dommages causés par le non-respect des instructions du manuel d'utilisation; l'usure normale; dommages subis pendant le transport; les dommages subis pendant ou après une réparation ou une installation par des tiers non autorisés; dommages potentiels, indirects, accessoires, spéciaux, punitifs ou consécutifs, même s'ils en ont été informés au préalable; **Période de garantie:** 2 (deux) années civiles à compter de la date de livraison au client; **Délai réclamation de garantie:** sauf indication contraire de la loi applicable, 10 jours ouvrables à compter de la date à laquelle les dommages ont été constatés ou auraient dû être constatés; **Preuve des dommages réclamés ou des coûts:** photo ou vidéo du dommage accompagnée de la photo du numéro de série; coûts justifiés par une documentation écrite; **Format de la demande de garantie:** envoyez un courrier électronique à support@teqball.com ou faxez au +353 (85) 748 5613, en fournissant (a) une preuve des dommages réclamés ou des coûts, (b) une preuve d'achat comprenant la date d'achat, et de revente si revendue à un autre consommateur; **Réparation:** dans les 20 jours ouvrables suivant la réception d'une demande de garantie valable, Teqball fournira, au choix du client et à ses frais, soit (1) un remboursement complet du prix d'achat sur le compte bancaire du client situé dans le pays d'achat, (2) remplacement avec une table de la même gamme expédiée à l'adresse du client située dans le pays d'achat ou (3) réparation ou remplacement d'une pièce endommagée (au jugement sans appel de Teqball). Dans chaque cas, Teqball peut récupérer la table ou la pièce endommagée. **Réclamations après la période de garantie:** au-delà de la période de garantie, Teqball fournit des services de réparation de qualité par l'intermédiaire de son réseau de professionnels certifiés, aux frais du client. Aucun distributeur ou agent ne peut modifier les conditions de cette garantie. Si les conditions de cette garantie contredisent les termes d'un contrat de vente conclu par Teqball, les conditions spécifiées dans ce contrat prévaudront.

LA RESPONSABILITÉ DES PRODUITS

Le produit Teqball que vous avez acheté (le « Produit ») est fabriqué conformément aux normes de l'industrie et de sécurité les plus strictes (dont EN 14468-1: 2015; UL 962) et Teqball effectue en permanence des tests de qualité et de sécurité pour garantir le respect de ces normes. Néanmoins, aucun produit, notamment s'il comporte des pièces lourdes ou mobiles, n'est totalement sans risque.

DES BLESSURES GRAVES OU LA MORT PEUVENT RÉSULTER DU NON-RESPECT DES INSTRUCTIONS DU MANUEL D'UTILISATION, CAS DANS LEQUEL TEQBALL, SES FILIALES ET SON PERSONNEL DÉCLINENT TOUTE RESPONSABILITÉ QUELLES QUE SOIENT LES CIRCONSTANCES, ET DANS LES LIMITES DE LA LOI APPLICABLE. LA RESPONSABILITÉ DE TEQBALL RELATIVE AUX DOMMAGES DIRECTS SUBIS PAR LE PRODUIT EST LIMITÉE À (1) 100 000 DOLLARS USD (CENT MILLE DOLLARS USD) OU (2) DOMMAGES SUBSTANTIELS RÉELS, SI CELUI-CI EST INFÉRIEUR. AUCUNE LIMITE DE RESPONSABILITÉ NE S'APPLIQUERA AUX BLESSURES OU AUX DÉCÈS CAUSÉS PAR LA NÉGLIGENCE DE TEQBALL OU À TOUT AUTRE DOMMAGE QUI NE PEUT ÊTRE LIMITÉ PAR LA LOI APPLICABLE. QUELLES QUE SOIENT LES CIRCONSTANCES, ET DANS LES LIMITES DE LA LOI APPLICABLE, TEQBALL NE SAURAIT ÊTRE TENUE RESPONSABLE DES DOMMAGES POTENTIELS, INDIRECTS, SPÉCIAUX, ACCIDENTELS, PUNITIFS OU INDIRECTS CAUSÉS PAR LE PRODUIT.

Toute réclamation en matière de responsabilité doit être justifiée par une preuve documentaire enregistrée dans les 5 jours ouvrables suivant le dommage et soumise à legal@teqball.com (ou envoyée par fax au +353 (85) 748 5613) dans les 10 jours ouvrables suivant la même date, sauf si cela demande plus de temps. Les délais de réclamation sont établis par la loi applicable.

DESCRIPTION DU PICTOGRAMME



Contrôler le niveau



Serrer complètement (7 Nm)



Serrer à moitié (2 Nm)

x2

Répéter des deux côtés

ENVIRONNEMENT

L'emballage est entièrement fabriqué à partir de matériaux recyclables qui sont à neutraliser dans un centre local de recyclage. Pour de plus amples informations concernant la neutralisation du produit usé, renseignez-vous auprès d'une déchetterie locale. Lorsque le produit atteint sa fin de vie veuillez le déposer dans le centre de déchets approprié afin de protéger l'environnement. Les informations relatives aux points de collecte et heures d'ouvertures sont disponibles auprès des autorités locales.



ΠΛΗΡΟΦΟΡΙΕΣ ΓΙΑ ΤΟΥΣ ΧΡΗΣΤΕΣ

ΕΛΛΗΝΙΚΑ(GR, CY)

Πριν χρησιμοποιήσετε ή συναρμολογήσετε αυτό το προϊόν, διαβάστε αυτό το κείμενο προσεκτικά. Κρατήστε το φυλλάδιο αυτό, καθώς στο μέλλον μπορεί να χρειαστείτε τις πληροφορίες που περιέχει. Το προϊόν υπόκειται σε προστασία διεθνούς εμπορευματικής λογότυπου και πνευματικής ιδιοκτησίας. Αν δεν μπορείτε να βρείτε τις οδηγίες στην δική σας γλώσσα, επισκεφθείτε το ιστότοπο www.teqball.com
 ΔΕΔΟΜΕΝΑ ΤΟΥ ΠΡΟΪΟΝΤΟΣ: ΕΠΙΚΟΙΝΩΝΙΑ: Teqball International Limited
 Διεύθυνση: Οδός: Expro tér 5-7
 Πόλη: Βουδαπέστη
 Χώρα: Ουγγαρία
 Ταχυδρομικός κώδικας: 1101

Το προϊόν μπορεί να χρησιμοποιηθεί από άτομα με αμαξίδιο.



Το προϊόν είναι πιστοποιημένο σύμφωνα με τη:

2001/95/EC General Product Safety Directive
 EN 14468-1:2015 (όπου ισχύει)



ΑΣΦΑΛΕΙΑ ΚΑΙ ΠΡΟΦΥΛΑΞΕΙΣ

Παρακαλούμε, ακολουθήστε προσεκτικά τις ακόλουθες οδηγίες αυτές καθώς συναρμολογείτε το τραπέζι. Αιτήματα σχετικά με την εγγύηση δεν ισχύουν, αν η συναρμολόγηση είναι λανθασμένη. Το τραπέζι TEQ Smart είναι ένα ειδικά σχεδιασμένο προϊόν εξοπλισμού για αθλητισμό και είναι ακατάλληλο για άλλες χρήσεις.

Απαγορεύεται να χρησιμοποιείτε το τραπέζι σε ακραίες καιρικές συνθήκες (καταιγίδες, αστραπές, κάτω από -20 °C και πάνω από +40 βαθμούς Κελσίου).

Αποθηκεύστε το τραπέζι σε θέση προστατευμένη από τον άνεμο, διαφορετικά μπορεί να προκύψουν ατυχήματα.

Απαγορεύεται να τοποθετήσετε το τραπέζι σε επικίνδυνη θέση, είτε διπλωμένο, είτε ανοιχτό.

Απαγορεύεται να πηδάτε, να στέκεστε, να κάθεστε, ή να γέρνετε πάνω στο τραπέζι.

Μη φοράτε κοσμήματα ή ρολόι κατά τη διάρκεια της συναρμολόγησης ή ενόσω παίζετε.

Προσέξτε τα σημεία και τα εξαρτήματα σε κίνηση καθώς μετακινείτε ή διπλώνετε το τραπέζι.

Μην επεξεργάζεστε σε παιδιά να παίζουν χωρίς επίτηρησή κοντά στο τραπέζι (εικόνα κατά την απόσπηση και την συναρμολόγηση). Δεν επιτρέπεται για ηλικίες κάτω των 3ετών.

Απαγορεύεται να αποθηκεύσετε το τραπέζι χωρίς να κλειδοασφαλίσετε τους τροχούς.

Εάν η ετικέτα ασφαλείας με τον σειριακό αριθμό έχει καταστραφεί ή αφαιρεθεί, η εγγύηση είναι άκυρη!

Απαγορεύεται να πηδάτε πάνω στο τραπέζι ή να το κλωτσάτε.

ΧΕΙΡΙΣΜΟΣ ΚΑΙ ΣΥΝΤΗΡΗΣΗ

Το τραπέζι TEQ Smart πρέπει να συναρμολογηθεί σωστά. Αυτό είναι απαραίτητο, όχι μόνο για την μέγιστη αθλητική εμπειρία, αλλά και για την δική σας ασφάλεια. Παρακαλούμε, ακολουθήστε τις παρακάτω οδηγίες:

ΚΛΕΙΣΙΜΟ					
ΑΝΟΙΓΜΑ					

Καθαρίζετε την επιφάνεια με ζεστό νερό και πανί (ΜΗΝ χρησιμοποιείτε σφουγγάρι τριβής). Η τακτική συντήρηση είναι απαραίτητη για να είναι το τραπέζι TEQ Smart ασφαλές και αξιόπιστο. Πριν από κάθε χρήση, ελέγξτε οπτικά τον πίνακα TEQ Smart για να βεβαιωθείτε ότι το προϊόν είναι χρησιμοποιήσιμο (όλα τα μέρη είναι ανέπαφα, χωρίς παραμόρφωση, ρωγμές και σπασίματα). Τουλάχιστον δύο φορές το μήνα ελέγξτε όλες τις βίδες και τα εξαρτήματα πινακίας για να βεβαιωθείτε ότι λειτουργούν σωστά (συνιστάται να ελέγχετε συχνότερα τα μπουλόνια που χρησιμοποιούνται συντότερα σε κανονική χρήση). Οι συνδέτες επικαλύπτονται με κόλλα που δρα κατά την πρώτη συναρμολόγηση. Η κόλλα μπορεί να αποτρέψει την αυτο-καθάριση των συνδετήρων, σε περίπτωση απουσίας συναρμολόγησης ή κόλλα κάνει τη λειτουργικότητα της. Παρακαλείσθε να μην αφαιρείτε την κόλλα από τους συνδέτες. Για την περίοδο που δεν χρησιμοποιείτε το TEQ Smart σας, συνιστάται να διπλώσετε τις επιφάνειες, να το καλύψετε και να το αποθηκεύσετε σε εσωτερικό χώρο. Κατά αυτόν τον τρόπο, είναι ασφαλέστερο ότι θα αποφύγετε ζημιές που προκαλούνται από τις καιρικές συνθήκες, όπως το ξεθώριασμα της επιφάνειας ή η οξείδωση των μεταλλικών μερών. Η αντικατάσταση οποιουδήποτε εξαρτήματος από ακατάλληλα εξαρτήματα καθιστά το προϊόν ανασφαλές. Χρησιμοποιείτε πάντοτε αυθεντικά εξαρτήματα TEQ Smart για την αντικατάσταση άλλων! Για οποιαδήποτε ερωτήματα, επικοινωνήστε μαζί μας στην ηλεκτρονική διεύθυνση: support@teqball.com

ΕΓΓΥΗΣΗ ΠΡΟΪΟΝΤΟΣ TEQBALL (GR, CY)

Η Teqball βρίσκεται στην ευχάριστη θέση να προσφέρει την ακόλουθη εγγύηση (Εγγύηση) για τα υψηλής ποιότητας προϊόντα της στους ιδιώτες πελάτες της, πέρα από τις οποιαδήποτε αποζημιώσεις και εγγυήσεις που προσφέρουν οι ισχύοντες νόμοι. Κίνδυνος/κόστη που καλύπτονται από την Εγγύηση μη εμφανή ελαττώματα υλικών/κατασκευής/μεταφορικά έξοδα, έξοδα συσκευασίας/διαδικαστικά και εκτελεστικά/κόστη σχετικά με την επισκευή ή την αντικατάσταση του προϊόντος, κόστος επισκευής. Κίνδυνος/κόστη που δεν καλύπτονται από την Εγγύηση: επιφανειακή ζημία του προϊόντος (εκτός από ελαττώματα βαφής ή οξείδωση λόγω κατασκευαστικού λάθους, τα οποία καλύπτονται), ζημία που προέκυψε από μη σωστή χρήση, παράλειψη ατύχημα, ζημία που προέκυψε από την μη συμμόρφωση με τις οδηγίες του Εγχειριδίου Χρήστη/αυνητή φθορά/λόγους, ζημία κατά την μεταφορά, ζημία κατά την επισκευή ή συναρμολόγηση από τρίτα, μη εξουσιοδοτημένα πρόσωπα, δυνάμεις, τυχαία, ειδική ζημία, πρόσχημο ή συνακόλουθη ζημία, ακόμα και αν υπήρχε προηγούμενη γνώση της πιθανότητας του να προκύψει. **Περίοδος ισχύος της εγγύησης:** 2 (δύο) ημερολογιακά έτη από την ημερομηνία παράδοσης στον Πελάτη. **Περίωρο υποβολής εγγυητικού αιτήματος:** αν ο ισχύοντος νόμος δεν προβλέπει διαφορετικά, 10 (δέκα) ημερολογιακές ημέρες από την ημέρα που παρατηρήθηκε η ζημία ή θα έπρεπε να παρατηρηθεί. **Αποδεικτικά στοιχεία της ζημιάς ή του κόστους:** φωτογραφίες ή βίντεο της ζημιάς, συνοδευόμενα από φωτογραφία του αριθμού σειράς, έγγραφα για τα κόστη που προέκυψαν. **Τύπος εγγυητικού αιτήματος:** με ηλεκτρονικό ταχυδρομείο στη διεύθυνση support@teqball.com ή με φάξ στο +353 (85) 748 5613, επισυνάπτοντας: (α) αποδείξεις της ζημιάς ή του κόστους, (β) απόδειξη αγοράς όπου να εμφανίζεται η ημερομηνία αγοράς (γ) απόδειξη μεταπώλησης, αν μεταβιβάστηκε σε άλλον χρήστη. **Αποζημίωση για εγγυητικό αίτημα:** εντός 20 εργάσιμων ημερών από την λήψη ενός έγκυρου εγγυητικού αιτήματος, η Teqball θα προσφέρει, κατ' επιλογή του Πελάτη και με έξοδα της Teqball, είτε (1) πλήρη απόδοση του τιμήματος της αγοράς σε λογαριασμό τράπεζας του Πελάτη στην χώρα αγοράς, είτε (2) αντικατάσταση με άλλο τραπέζι παρόμοιων χαρακτηριστικών που θα παραδοθεί στην διεύθυνση του Πελάτη στην χώρα αγοράς, είτε (3) επισκευή ή αντικατάσταση (κατ' επιλογή της Teqball) του κατεστραμμένου μέρους του προϊόντος. Η Teqball μπορεί να ζητήσει να της παραδοθεί το κατεστραμμένο τραπέζι ή μέρος αυτού. **Αιτήματα μετά την λήξη της περιόδου εγγύησης:** μετά την περίοδο εγγύησης, η Teqball προσφέρει ποιοτικές υπηρεσίες επισκευής μέσω ενός δικτύου πιστοποιημένων επαγγελματιών, με έξοδα του Πελάτη. Κανένα μεταπωλητής ή εμπόρευμα αντιπροσώπων δεν μπορεί να τροποποιήσει τους όρους της Εγγύησης αυτής. Αν οι όροι αυτής της Εγγύησης αν τ'επιβλέπουν στους όρους κάποιου συμβολαίου πώλησης που σύνταξε η Teqball, τότε υπερισχύουν οι όροι του συμβολαίου.

ΕΥΘΥΝΗ ΠΡΟΪΟΝΤΟΣ

Το προϊόν Teqball που αγοράσατε (το «Προϊόν») έχει κατασκευαστεί σύμφωνα με τα υψηλότερα πρότυπα κατασκευής και ποιότητας (συμπεριλαμβανομένου των EN 14468-1:2015 και UL 962) και η Teqball πραγματοποιεί συνεχώς ελέγχους ποιότητας και ασφαλείας για να βεβαιωθεί ότι αυτά τα πρότυπα τηρούνται, ή και υπερκαλύπτονται. Ωστόσο, κανένα προϊόν, πόσο μάλλον εκείνα που περιέχουν βαριά ή κινούμενα μέρη, δεν είναι τελείως άσφαλτο. **ΜΠΟΡΕΙ ΝΑ ΠΡΟΚΛΗΘΕΙ ΣΟΒΑΡΟΣ ΤΡΑΥΜΑΤΙΣΜΟΣ/Ή ΘΑΝΑΤΟΣ ΑΠΟ ΤΗΝ ΜΗ ΤΡΗΝΗ ΤΩΝ ΟΡΓΑΝΩΝ ΣΤΟ ΕΧΓΕΙΡΙΔΙΟ ΤΟΥ ΙΔΙΟΚΤΗΤΗ, ΟΠΩΣ Η ΤΕQBALL ΚΑΙ ΟΙ ΣΥΝΔΕΔΕΜΕΝΕΣ ΟΝΤΟΤΗΤΕΣ ΚΑΙ ΤΟ ΠΡΟΣΩΠΙΚΟ ΤΗΣ ΑΡΝΟΥΝΤΑΙ ΚΑΘΕ ΕΥΘΥΝΗ ΣΧΕΤΙΚΗ ΜΕ ΤΗΝ ΣΥΜΜΟΡΦΩΣΗ Η ΚΑΙ ΤΗΝ ΑΣΦΑΛΕΙΑ ΤΟΥ ΠΡΟΪΟΝΤΟΣ. Η ΤΕQBALL ΘΑ ΠΑΡΟΧΕΥΕΙ ΤΟ ΠΡΟΪΟΝ ΠΕΡΙΟΡΙΖΕΤΑΙ (1) ΣΤΑ \$100.000 (ΕΚΑΤΟ ΧΙΛΙΑΔΕΣ USD), Η (2) ΣΤΟ ΠΡΑΓΜΑΤΙΚΟ ΥΦΟΣ ΤΩΝ ΖΗΜΙΩΝ ΠΟΥ ΠΡΟΚΛΗΘΕΙΝ, ΟΠΩΣ ΑΠΟ ΤΑ ΔΥΟ ΕΙΝΑΙ ΧΑΜΗΛΟΤΕΡΟ. ΔΕΝ ΙΣΧΥΟΥΝ ΚΑΝΕΝΑ ΠΕΡΙΟΡΙΣΜΟΣ ΕΥΘΥΝΗΣ ΔΙΟΓΩ ΣΧΕΤΙΚΗΣ ΒΛΑΒΗΣ Η ΘΑΝΑΤΟΥ ΠΟΥ ΟΦΕΙΛΕΤΑΙ ΣΕ ΒΑΡΙΑ ΑΜΕΛΙΑ ΤΗΣ ΤΕQBALL Η ΔΙΟΓΩ ΑΛΛΗΣ ΖΗΜΙΑΣ ΠΟΥ ΔΕΝ ΠΕΡΙΟΡΙΖΕΤΑΙ ΑΠΟ ΤΗΝ ΙΣΧΥΟΥΣΑ ΝΟΜΟΘΕΣΙΑ.**

Κάθε αίτημα σχετικά με την ευθύνη προϊόντος πρέπει να υποστηρίζεται από αποδεικτικά στοιχεία που ελήφθησαν εντός 5 ημερολογιακών ημερών από την ημερομηνία που προέκυψε η ζημία και να υποβάλλονται στη διεύθυνση legal@teqball.com (ή με φάξ στο +353 (85) 748 5613) εντός 10 εργάσιμων ημερών από την ίδια ημερομηνία, εκτός και αν ο ισχύοντος νόμος προβλέπει μεγαλύτερο περίωρο.

ΕΠΕΞΗΓΗΣΗ ΕΙΚΟΝΩΝ



Κρατήστε σε οριζόντια θέση

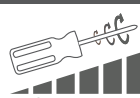

Βιδώστε τελείως (7 Nm)

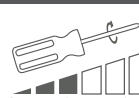

Βιδώστε μέχρι το μέσο (2 Nm)

x2

Επαναλάβετε και στις δύο πλευρές

ΠΕΡΙΒΑΛΛΟΝ

Η συσκευασία είναι κατασκευασμένη εξ ολοκλήρου από ανακυκλώσιμα υλικά, τα οποία μπορείτε να απορρίψετε σε τοπικές εγκαταστάσεις ανακύκλωσης. Επικοινωνήστε με την τοπική αρχή διάθεσης απορριμμάτων για περισσότερες λεπτομέρειες σχετικά με τον τρόπο απόρριψης του φθαμένου προϊόντος σας. Για να βοηθήσετε στην προστασία του περιβάλλοντος, απορρίψτε το προϊόν σωστά όταν έχει φτάσει στο τέλος της διάρκειας ζωής του και μην το απορρίψετε μαζί με τα οικιακά απορρίμματα. Πληροφορίες για τα σημεία συλλογής και τις ώρες λειτουργίας τους μπορούν να ληφθούν από την τοπική σας αρχή.



KORISNIČKE INFORMACIJE

HRVATSKI (HR)

Pažljivo pročitajte upute prije korištenja ili sastavljanja proizvoda.

Sačuvajte upute za slučaj da ćete te informacije trebati ubuduće. Proizvod je zaštićen međunarodnim patentom, zaštitnim znakom i autorskim pravima.

Ako ne možete naći upute na vlastitom jeziku posjetite stranicu www.teqball.com

SPECIFIKACIJE PROIZVODA
 Dimenzije rasklopljenog proizvoda: 3000x1700x900 [mm]
 Ukupna težina: maks. 168 kg
 Dimenzije sklopljenog proizvoda: 760x1700x1800 [mm]

KONTAKT: Teqball International Limited
 Ulica: Expo tér 5-7
 Grad: Budimpešta
 Država: Mađarska
 Poštanski kod: 1101

Proizvod mogu koristiti korisnici invalidskih kolica.



Proizvod je ovjeren:

2001/95/EC General Product Safety Directive
 EN 14468-1:2015 (ako je relevantno)



SIGURNOSNE MJERE I UPOZORENJA

Pažljivo slijedite ove upute pri sastavljanju stola jer jamstvo ne vrijedi kod pogrešnog sastavljanja. Stol TEQ Smart je posebno dizajnirana sportska oprema i nije namijenjena ni za jednu drugu svrhu.

 Zabranjeno je upotrebljavati stol na ekstremnim vremenskim uvjetima (oluja, munje, na temperaturama ispod -20 i iznad +40 stupnjeva Celzija).	 Držite stol podalje od vjetrova jer u protivnom može doći do nezgode.	 Zabranjeno je držati stol, bilo sklopljen ili rasklopljen, na stropnoj površini.	 Zabranjeno je držati stol, bilo sklopljen ili rasklopljen, na stropnoj površini.	 Nemojte nositi nakit ili ručni sat tijekom montaže ili igre.	 Ne dirajte pokretne dijelove pri pomicanju ili (ra)sklapanju stola.
 Ne koristite ako nedostaju dijelovi.	 Zabranjeno je pomicati stol ako nije sklopljen.	 Ne ostavljajte djecu bez nadzora u blizini stola (uključujući vrijeme postavljanja i spremanja stola). Nije dopušteno za djecu mlađu od 3 godine.	 Zabranjeno je skladištiti stol s otključanim kotačem.	 Ako se sigurnosna naljepnica sa serijskim brojem ošteti ili ukloni, jamstvo prestaje važiti!	 Zabranjeno je udarati o stol ili skakati po njemu.

RUKOVANJE I ODRŽAVANJE

Potrebno je pravilno postaviti stol TEQ Smart. Upute ne služe samo za bolje iskustvo prilikom korištenja, nego i za vašu sigurnost. Slijedite ove upute:

RASKLAPANJE	1	2	3	4	5
SKLAPANJE	1	2	3	4	5

Očistite površinu toplom vodom i krpom (NE koristite abrazivne spužve). Redovito održavanje nužno je za sigurno i pouzdano korištenje stola TEQ Smart. Prije svake uporabe, vizualno pregledajte TEQ Smart stol da biste se uvjerali da je proizvod upotrebljiv (svi dijelovi neoštećeni, bez deformacija, narpisina i prijeloma). Provjerite najmanje dvaput mjesečno jesu li svi vijci i matice pravilno postavljeni (preporučuje se da se vijci češće provjeravaju pri redovitoj uporabi). Pričvršni elementi obloženi su ljepljivom trakom koja djeluje tijekom prve montaže. Ljepljivo može sprječiti da se pričvršni elementi sami olabave, u slučaju demontaže ljepljivo gubi svoju funkciju. Nemojte uklanjati ljepljivo sa pričvršnog elementa. Kada ne upotrebljavate svoj stol TEQ Smart, preporučujemo da sklopite obje površine stola, prekrijte proizvod i čuvajte ga u zatvorenom prostoru. Na taj način ćete lakše izbjeći štete uzrokovane vremenskim neprikladima, kao što je izbljedjela boja površine stola ili korozija na metalnim komponentama. Zamjena bilo koje komponente neodgovarajućim dijelovima stol čini nesigurnim za korištenje. Uvijek upotrebljavajte originalne rezervne dijelove TEQ Smart! U slučaju bilo kakvih pitanja obratite nam se na support@teqball.com

JAMSTVO ZA PROIZVOD TEQBALL (EU, SAD)

Teqball s ponosom pruža sljedeće jamstvo („Jamstvo“) za svoje visokokvalitetne proizvode svojim kupcima, izvan granica svih drugih mogućih pravnih sredstava ili jamstva koje pružaju unutar primjenjivog zakona: Rizici/trškovi pokriveni jamstvom: skriveni nedostaci na proizvodu vezani uz materijale i/ili izradu; prijevoz, pakiranje, troškovi rukovanja i carinske pristojbe vezane uz popravak ili zamjenu proizvoda; troškovi popravka; Rizici/trškovi koji nisu pokriveni jamstvom: oštećenja na površini proizvoda (osim oštećenja boje ili hrđa uslijed nedostataka nastalih proizvodnjom, koji su pokriveni jamstvom); oštećenja uzrokovana pogrešnom uporabom, nemarom, nezgodom; oštećenja uzrokovana potpunim nepoštovanjem uputa korisničkog priručnika; istrošenost proizvoda; oštećenja nastala prilikom transporta; oštećenja nastala tijekom ili nakon popravka ili instalacija koje su izvršile neovlaštene treće strane; potencijalna, indirektna, slučajna, posebna, kaznena ili posljedična šteta, čak i ako je korisnik unaprijed svjestan navedenih mogućnosti; **Trajanje jamstva:** 2 (dvije) kalendarske godine od datuma isporuke klijentu; **Rok za podnošenje jamstvenog zahtjeva:** Osim ako je drugačije određeno primjenjivim pravom, unutar 10 (deset) kalendarskih dana od datuma kad je šteta primijećena ili trebala biti primijećena; **Dokazi navedene štete ili troškova:** fotografija ili videozapis štete zajedno s fotografijom serijskog broja; troškovi dokazani pismenom dokumentacijom; **Oblik jamstvenog zahtjeva:** e-poruka na support@teqball.com ili faks na +353 (85) 748 5613, uključujući (a) dokaz o navedenim oštećenjima ili troškovima, (b) dokaz o kupovini proizvoda uključujući datum kupnje, i (c) dokaz o daljnjoj prodaji u slučaju daljnje prodaje drugom klijentu; **Rješavanje jamstvenog zahtjeva:** unutar 20 radnih dana od zaprimanja valjanog jamstvenog zahtjeva, Teqball je dužan pružiti, po želji kupca i o vlastitom trošku, ili (1) pun povrat uložene novca na bankovni račun kupca u zemlji obavljene kupovine, (2) zamjenu stolom iste vrste dostavljenim na adresu kupca u zemlji obavljene kupovine ili (3) popravak ili zamjenu oštećenog dijela (o čemu odlučuje Teqball). U svakom slučaju, Teqball može zahtijevati povrat oštećenog stola ili dijela stola. **Zahtjevi nakon isteka jamstva:** Nakon isteka jamstva društvo Teqball nudi kvalitetne usluge popravka putem svoje mreže certificiranih stručnjaka, o trošku kupca. Nijedan distributer ili agent ne smije mijenjati uvjete Jamstva. Ako su uvjeti ovog Jamstva oprečni uvjetima kupoprodajnog ugovora sklopljenog s društvom Teqball, potrebno je slijediti uvjete tog ugovora.

ODGOVORNOST ZA PROIZVODE

Kupljeni Teqball proizvod („Proizvod“) proizveden je u skladu s najvišim industrijskim i sigurnosnim standardima (uključujući EN 14468-1; UL 962) i Teqball stalno provodi testiranja kvalitete i sigurnosti kako bi se osiguralo održanje ili podizanje tih standarda. Međutim, korištenje bilo kojeg proizvoda, pogotovo ako sadrži teške ili pomične dijelove, nije u potpunosti bez rizika. **OZBILJNE OZLJEDE Ili SMRTI SU MOGUĆI AKO SE NE SLIJEDU UPUTE U KORISNIČKOM PRIRUČNIKU. PRI ČEMU SE TEQBALL, ZAJEDNO SA SVOJIM SURADNICIMA, POSVE ODRIČE CJelokUPNE ODGOVORNOSTI U SVIM OKOLNOSTIMA I U NAJVEĆOJ MOGUĆOJ MJERI DOPUŠTENJOJ PREMA PRIMJENJIVOM PRAVU. ODGOVORNOST TEQBALL-A ZA IZRAVNE ŠTETE VEZANE UZ PROIZVOD SVODI SE NA (1) \$100.000 (STO TISUĆA USD) Ili (2) NA TOČNU UTVRĐENU ODŠTETU, OVISNO O TOMJE ŠTO JE NIŽE. NE POSTOJI OGRANIČENJE ODGOVORNOSTI U SLUČAJU OZLJEDE Ili SMRTI UZROKOVANE OČITIM NEMAROM DRUŠTVA TEQBALL Ili U SLUČAJU BILO KOJE DRUGE ŠTETE KOJA NIJE OGRANIČENA PRIMJENJIVIM ZAKONOM. U SVIM OKOLNOSTIMA I U NAJVEĆOJ MOGUĆOJ MJERI DOPUŠTENJOJ PREMA PRIMJENJIVOM PRAVU, TEQBALL NEGRIRA SVAKU POTENCIJALNU, INDIRECTNU, POSEBNU, SLUČAJNU, KAZNENU Ili POSLJEDICNU ŠTETU NASTALU U VEZI S PROIZVODOM, ČAK I U SLUČAJU PRETHodne INFORMIRANOSTI O TAKVOJ MOGUĆNOSTI.** Svaki zahtjev za odštetu mora biti potkrijepljen dokumentiranim dokazima zabilježenim unutar 5 kalendarskih dana od nastale štete i poslati na legal@teqball.com (ili faksom na +353 (85) 748 5613) unutar 10 radnih dana od istog datuma, osim ako su, u skladu s primjenjivim zakonom, omogućena duža razdoblja za podnošenje zahtjeva.

PIKTOGRAMSKI PRIKAZ

Držati u horizontalnom položaju	Potpuno zavrtnuti (7 Nm)	Zavrtnuti do polovice (2 Nm)	Ponoviti na obje strane

OKOLIŠ

Pakiranje je napravljeno potpuno od materijala koji se može reciklirati i koji možete zbrinuti u lokalnim pogonima za recikliranje. Obratite se lokalnoj organizaciji za zbrinjavanje otpada za više detalja o načinu na koji treba zbrinjavati svoj istrošeni proizvod. Da biste doprinijeli zaštiti okoliša, propisno zbrinite proizvod kada on dostigne kraj svog vijeka uporabe, i nemojte ga zbrinjavati zajedno s drugim kućnim smećem. Informacije o mjestima za prikupljanje otpada i njihovom radnom vremenu možete dobiti od odgovarajuće lokalne organizacije.



TÁJÉKOZTATÓ A FELHASZNÁLÓK SZÁMÁRA

MAGYAR (HU)

A termék összeállítása vagy használata előtt alaposan olvassa el ezt a dokumentumot. Őrizze meg ezt a kézikönyvet, mivel a benne leírtakra a jövőben szüksége lehet. A termék nemzetközi szabadalommal, szerzői jogdíj védelemmel és márkajeggyel védett. Ha nem találja az Ön nyelvén a tájékoztatót, látogasson el a következő honlagra: www.teqball.com

TERMÉKSPECIFIKÁCIÓK
Mérete könyvtár:
3000x1700x900 [mm]
Összsúly: max. 168 kg
Mérete összehajtatva: 760x1700x1800 [mm]

A terméket kerekesszékes személyek is használhatják.



A terméket tanúsította:

2001/95/EC General Product Safety Directive
EN 14468-1:2015 (ahol alkalmazható)



BIZTONSÁG ÉS FIGYELMEZTETÉSEK

A következő utasításokat szigorúan tartsa be, amikor az asztalt összeállítja; az asztal hibás összeszerelése esetén a garancia érvényét veszti. A TEQ Smart asztal egy speciális kialakítású sporteszköz, és más célokra nem felel meg.



Tilos az asztalt szélsőséges időjárási körülmények között használni (vihar, villámás, -20°C alatt és +40°C felett!)

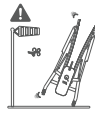

Az asztalt tárolja széltől védett helyen, ellenkező esetben baleset következhet be.

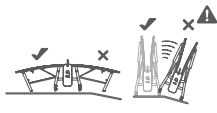

Tilos az asztalt, akár összecsuport, akár kinyitott állapotban lejtőn tárolni.

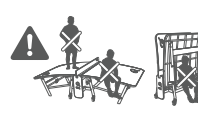

Tilos az asztalra ráugrani, ráállni, ráülni vagy ráfeküdni/ráhajolni.



Ne viseljen ékszert vagy korát a termék összeszerelése vagy a játék alatt!

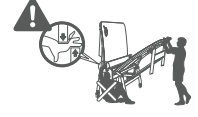

Ne érjen a mozgó alkatrészekhez, amikor az asztalt fel- vagy lehajtja, vagy mozgatja!

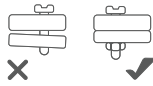

Ne használja hiányzó alkatrészek esetén!

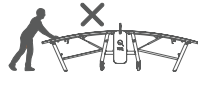

Tilos az asztalt mozgatni, ha nem összecsuport állapotban van!



Ne hagyja a gyerekeket az asztal környékén felöltött felügyelete nélkül (ebbe beletartozik az asztal felállítás, valamint a tárolási időszakok is)! 3 évesnél fiatalabb gyermek ne használja.



Tilos az asztalt a kerékek rögzítése nélkül tárolni!



Ha a gyári sorozatszámot tartalmazó biztonsági címke megsérült, vagy eltávolították, a garancia érvénytelen!

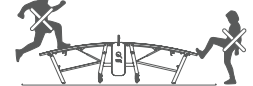

Tilos az asztalra ráugrani, vagy az asztalt rugdosni!

KEZELÉS ÉS KARBANTARTÁS

A TEQ Smart asztalt helyesen kell felállítani. Ez nem csak a játékot teszi élvezetesebbé, hanem biztonsági okai is vannak. Tartsa be a következő utasításokat:

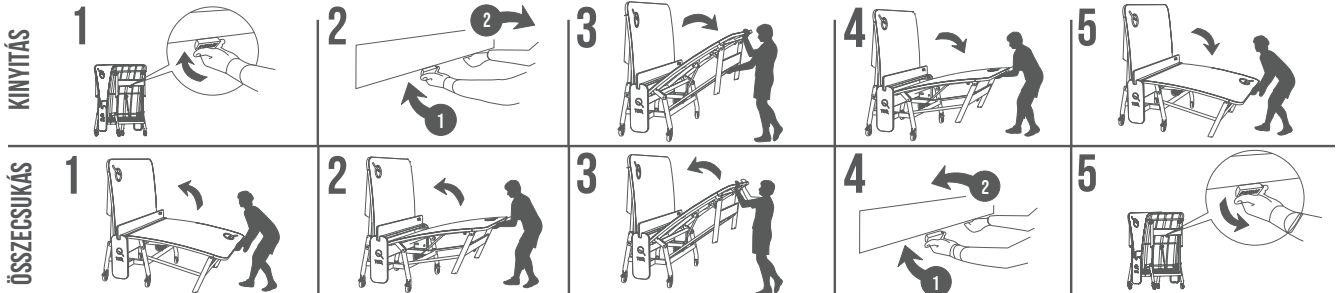

Tisztítsa az asztal felületét meleg vízzel és felmosófejjel (NEM SZABAD dörzsölő szivacsot használni)! A TEQ Smart asztal megbízhatóságának és biztonságának megőrzéséhez nagyon fontos a rendszeres karbantartás. Minden használat előtt szemrevételezze a TEQ Smart asztalt, és győződjön meg a termék használatra alkalmas állapotáról (minden alkatrész ép; deformációk, repedések és törések nem találhatók)! Legalább havonta kétszer ellenőrizze az összes csavart és csavaranyát megfelelő működésük biztosítására (rendszeres használat esetén ajánlott a csavarok menetrongtató rögzítő bevonat találatát, amely az első összeszerelés során lép működésbe. A bevonat az összeszerelés után csökkenti a csavarok kilazulásának esélyét, szétszerelésnél a menetrongtató bevonat funkcióját veszti. Kérjük, ne távolítsa el a bevonatot a csavarokról! Amikor a TEQ Smart nincs használatban, javasolt az asztalokat összehajtatni, és a terméket zárt helyen, letakarva tárolni. Így módon jobban megelőzhetőek az időjárás által okozott károsodások, mint pl. az asztallap kifakulása vagy az acélszerkezet rozsdásodása. Az asztal használatának biztonsága csökken, ha bármely komponensét nem megfelelő alkatrészsel cserélik ki. Mindig használjon eredeti TEQ Smart alkatrészeket, ha cserélni van szükség! Kérdés esetén vegye fel velünk a kapcsolatot: support@teqball.com

TEQBALL TERMÉKGARANCIA (EU,USA)

A Teqball büszke arra, hogy a kiváló minőségű termékeit megvásárló Ügyfeleinek a következő garanciát („Garancia”) biztosítja azokon a törvényileg előírt orvoslaton vagy garanciákon túl, amelyekre az érvényben lévő törvényi előírások alapján jogosult: A Garancia körébe tartozó kockázatok/költségek: látns termékhibák, amelyek anyaghibából és/vagy gyári hibából adódnak; a termék javításához vagy cseréjéhez kapcsolódó szállítási, csomagolási, rakodási és vámkezelési költségek; javítási költségek; A Garancia körébe nem tartozó kockázatok/költségek: termék felületi sérülése (kivéve az olyan festési hiba vagy rozsdásodás, amely gyártási hibából adódik, mivel ezek a Garancia körébe tartoznak); helytelen használatból, hanyagságból, balesetből fakadó károsodás; a Felhasználó kézikönyvben foglalt utasítások figyelmen kívül hagyásából származó károsodás; normál kopás és elhasználódás; a szállítás során bekövetkezett károsodás; jogosulatlan, harmadik fél által végrehajtott javítás vagy beszerelés során vagy az után bekövetkezett károsodás; potenciális, közvetett, véletlenszerű, speciális, büntető vagy következményes károk, még akkor is, ha előzetesen ennek lehetőségéről az Ügyfél tájékoztatást kapott; **Garancia időszak:** 2 (kettő) naptári év az Ügyfélhez való kiszállítás dátumától számítva; **Garancia érvényesítésének időszaka:** hacsak a vonatkozó jogszabályok másként elő nem írják, akkor 10 (tíz) naptári nap attól a dátumtól számítva, amikor a sérülést észrevették vagy amikor észre kellett volna venni; **A követeléssel kapcsolatos kár vagy költség bizonyítéka:** a sorozatszámról készült fényképpel együtt a sérülésről készült fénykép-, vagy videofelvétel; írásbeli dokumentáció a költségekről; **A garancia érvényesítésének formája:** email küldése a következő címre: support@teqball.com vagy fax küldése: +353 (85) 748 5613, mellékelni szükséges a követeléseket: (a) a követeléssel kapcsolatos kár vagy költség bizonyítéka, (b) a vásárlásról szóló bizonyíték a vásárlás dátumával együtt, és (c) a továbbértékesítés bizonyítéka, amennyiben a terméket egy másik fogyasztónak továbbadták; **A garanciaigény kielégítése:** az érvényes garanciaigény kézhezvételétől számított 20 munkanapon belül a Teqball az Ügyfél választása szerint és a Teqball költségére, a következők egyikét köteles biztosítani: (1) a vételár teljes visszatérítése az Ügyfél a vásárlás országában található bankszámlaszámára, (2) az asztal kicserélése egy ugyanolyan típusúval, az Ügyfélnek a vásárlási országban található címre kiszállítva, vagy pedig (3) a sérült rész javítása vagy cseréje (a Teqball döntése alapján). A Teqball minden esetben visszaveheti a károsodott asztalt vagy alkatrészt. **Garancia időszak utáni követelések:** a garancia időszak letelte után a Teqball jó minőségű szervizszolgáltatást kínál képzett szakembereinek hálózata által, amelynek költsége az Ügyfelet terheli. Visszonteladók vagy ügynökségek nem változtathatnak ennek a Garanciának a feltételein. Amennyiben a Garancia feltételei ellentmondanak a Teqball-lal kötött értékesítési szerződés feltételeinek, az adott szerződés feltételei a mérvadók.

TERMÉKFELELŐSSÉG

Az Ön által megvásárolt Teqball termék (a „Termék”) a legmagasabb ipari és biztonsági előírásoknak megfelelően kerül legyártásra (beleértve az EN 14468-1: 2015; UL 962 szabványokat), és a Teqball folyamatosan végez minőségi és biztonsági teszteknek annak érdekében, hogy ezeket a szabványokat betartsák vagy meghaladják. Azonban nincs olyan termék, főleg, ha nehéz vagy mozgó részekből áll, amely teljesen kockázatmentes lenne. **MINDEN KÖRÜLMÉNYEK KÖZÖTT, ÉS A VONATKOZÓ JOGSZABÁLYI ELŐÍRÁSOK ÁLTAL MEGENGEDETT MAXIMÁLIS MÉRTEKBE, A TEQBALL TERMÉKKEL KAPCSOLATOSAN BEKÖVETKEZŐ KÖZVETLEN KÁRESZTBE VONATKOZÓ FELELŐSSÉGE (1) \$100.000 (EGYSZÁZÉZER AMERIKAI DOLLÁR) ÖSSZEG VAGY (2) A VALÓS MEGALAPOZOTT KÁRTÉRÍTÉS KÖZÜL AZ ALACSONYABB ÖSSZEGRE KORLÁTOZÓDIK. A FELELŐSSÉG KORLÁTOZÁSA NEM ALKALMAZANDÓ ABBAN AZ ESETBEN, HA A TEQBALL SÜLYOS GONDÁTLANISÁGA VEZET SÉRÜLÉSHÉZ VAGY HALÁLHOZ, VAGY BÁRMILYEN MÁS OLYAN KÁROKHOZ, AMELYEKET A VONATKOZÓ TÖRVÉNY NEM KORLÁTOZ. MINDEN KÖRÜLMÉNYEK KÖZÖTT, ÉS A VONATKOZÓ JOGSZABÁLYI ELŐÍRÁSOK ÁLTAL MEGENGEDETT MAXIMÁLIS MÉRTEKBE, A TEQBALL ELUTASÍT MINDEN POTENCIÁLIS, KÖZVETETT, SPECIÁLIS, VÉLETLENSZERŰ, BÜNTETŐ VAGY KÖVETKEZMÉNYES KÁRTÉRÍTÉST, AMELY A TERMÉKKEL KAPCSOLATOSAN LÉP FEL, MÉG AKKOR IS, HA ELŐZETESEN ENNEK LEHETŐSÉGRŐL AZ ÜGYFÉL TÁJÉKOZTATÁST KAPOTT.** Minden felelősségbiztosítási követelést a káreset elsznevedésétől számított 5 naptári napon belül rögzített, dokumentált bizonyítékkal kell alátámasztani, és ugyanott a dátumtól számított 10 munkanapon belül benyújtani a legal@teqball.com e-mail címre (vagy a +353 (85) 748 5613 fax számra), hacsak a vonatkozó törvényi előírások hosszabb garancia-érvényesítési periódust nem határoznak.

PIKTOGRAMOK LEÍRÁSA



Tartsa vízszintesen



Teljesen húzza meg (7 Nm)



Félúton álljon meg (2 Nm)

x2

Mindkét oldalon ismétlje meg

KÖRNYEZET

A csomagolás teljes egészében újrahasznosítható anyagokból készül, amelyek a helyi újrahasznosítási központban ártalmatlaníthatók. Az elhasználdott termék ártalmatlanításával kapcsolatos további részletekről helyi hulladékkezelő hivatalnál érdeklődhét. A környezet védelme érdekében kérjük, az élettartama végét elért terméket a megfelelő hulladéklerakóban helyezze el. A gyűjtőhelyekre és a nyitvatartási időre vonatkozó információkról a helyi hatóságoknál érdeklődhét.



INFORMAZIONI PER GLI UTENTI ITALIANI

ITALIANO (IT)

Prima di utilizzare o assemblare il prodotto, leggere attentamente il documento. Conservare il manuale poiché in futuro potrebbero essere necessarie le informazioni che contiene. Il prodotto è protetto da brevetto internazionale, marchio e copyright. Se non riesce a trovare le istruzioni nella sua lingua, visita www.teqball.com

SPECIFICHE DEL PRODOTTO
Dimensioni da aperto:
3000x1700x900 [mm]
Peso totale: max 168 kg
Dimensioni da chiuso: 760x1700x1800 [mm]

CONTATTO: Teqball International Limited
Via: Expo tér 5-7.
Città: Budapest
Paese: Ungheria
Codice Postale: 1101

Il prodotto può essere utilizzato da utenti in sedia a rotelle.



Questo prodotto è certificato da:

2001/95/EC General Product Safety Directive
EN 14468-1:2015 (se del caso)



SICUREZZA E AVVERTENZE

Seguire attentamente le presenti istruzioni durante il montaggio del tavolo; i reclami in garanzia non sono validi se il montaggio è difettoso. Il tavolo TEQ Smart è un articolo appositamente progettato come equipaggiamento sportivo e non è adatto ad altri scopi.

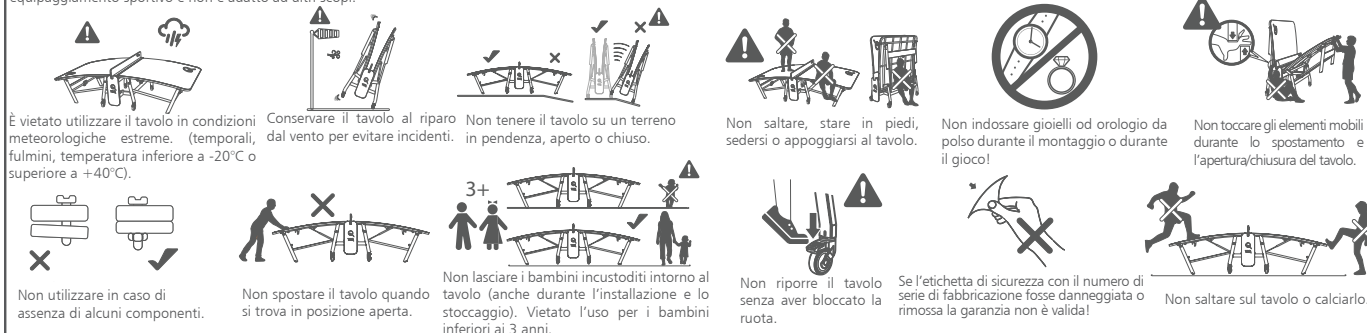

MANIPOLAZIONE E MANUTENZIONE

Il tavolo TEQ Smart deve essere montato correttamente, non soltanto per ottenere una migliore esperienza di gioco, ma anche per la vostra sicurezza. Si prega di attenersi alle seguenti istruzioni:

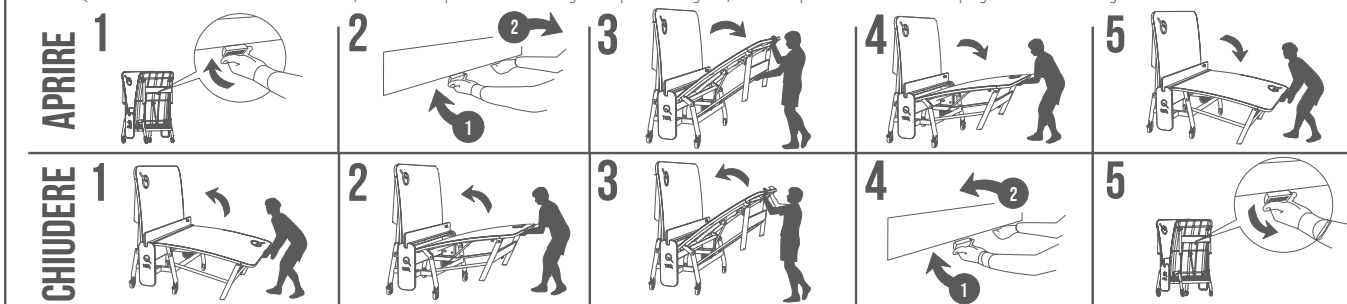

Pulire la superficie con acqua calda e utilizzare un mocio (NON utilizzare spugne abrasive). La manutenzione regolare è essenziale per mantenere il tavolo TEQ Smart sicuro e affidabile. Prima di ogni utilizzo controllare il tavolo TEQ Smart ed accertarsi che il prodotto sia in condizioni adatte all'utilizzo (controllare che tutti i componenti siano integri, non vi siano deformazioni, crepe o rotture). Almeno due volte al mese controllare tutte le viti e i dadi per assicurarsi che funzionino correttamente (In caso di utilizzo regolare si consiglia di controllare le viti con maggiore frequenza). Le viti presentano un rivestimento filettato per facilitare il fissaggio che funziona non appena il prodotto è stato montato. Il rivestimento riduce il rischio di allentamento delle viti, mentre se rimosso il rivestimento filettato perde la sua funzione. Si prega di non rimuovere il rivestimento dalle viti! Durante i periodi in cui non si utilizza TEQ Smart, si consiglia di ripiegare il tavolo, coprire il prodotto e riportarlo al chiuso. In questo modo vi saranno maggiori possibilità di evitare danni causati dalle intemperie, quali lo scolorimento del piano del tavolo o la corrosione della sua struttura in acciaio. La sostituzione di qualsiasi componente del tavolo con un pezzo non originale ne compromette la sicurezza. Utilizzare sempre componenti originali TEQ Smart per le sostituzioni! In caso di domande, non esitate a contattarci su support@teqball.com

GARANZIA DEL PRODOTTO TEQBALL (UE, USA)

Teqball è lieta di fornire la presente garanzia (la "Garanzia") sui suoi prodotti di alta qualità ai propri Clienti-Consumatori, oltre ad altri rimedi legali o garanzie di cui potrebbero godere ai sensi della legge applicabile. Rischi / costi coperti dalla Garanzia: difetti latenti del prodotto, relativi ai materiali e / o alla lavorazione; spese di spedizione, imballaggio, spostamento e tasse relative alla riparazione o alla sostituzione del prodotto; costi di riparazione; Rischi / costi esclusi dalla garanzia: danni alla superficie del prodotto (esclusi i danni alla vernice o alla ruggine causati da difetti di fabbricazione, che sono coperti); danni causati da uso improprio, negligenza, incidente; danni causati dalla mancata osservanza delle istruzioni nel Manuale d'uso; normale usura; danni subiti durante il trasporto; danni subiti durante o dopo una riparazione o installazione da parte di terzi senza licenza; danno potenziale, indiretto, incidentale, speciale, punitivo o consequenziale, anche se informati in anticipo della possibilità di tale danno;

Periodo di garanzia: 2 (due) anni di calendario dalla data di consegna al Cliente; **Finestra di richiesta della garanzia:** se non diversamente specificato dalla legge applicabile, 10 (dieci) giorni di calendario dalla data in cui il danno è stato riscontrato o avrebbe dovuto essere riscontrato; **Prova del danno o dei costi dichiarati:** foto o video del danno accompagnati da foto del numero di serie; costi comprovati da documentazione scritta; **Formato del reclamo in garanzia:** inviare un'e-mail a support@teqball.com o inviare un fax al numero +353 (85) 748 5613, includendo (a) la prova del danno o dei costi richiesti, (b) la prova dell'acquisto inclusa la data dell'acquisto e (c) la prova di rivendita, se rivenduto ad altro consumatore; **Rimedio in caso di ricezione del reclamo in garanzia:** entro 20 giorni lavorativi dal ricevimento di un reclamo in garanzia valido, Teqball fornirà, a discrezione del Cliente e a spese di Teqball, (1) un rimborso completo del prezzo di acquisto sul conto bancario del Cliente situato nel Paese di acquisto, (2) sostituzione con un tavolo della stessa fascia di prezzo, spedito all'indirizzo del Cliente situato nel paese di acquisto o (3) riparazione o sostituzione della parte danneggiata (a discrezione di Teqball). In ogni caso, Teqball può reclamare il tavolo o la parte danneggiata. **Reclami dopo il periodo di garanzia:** oltre il periodo di garanzia, Teqball fornisce servizi di riparazione di qualità attraverso la sua rete di professionisti certificati, a spese del Cliente. Nessun distributore o agente può variare i termini di questa garanzia. Se i termini di questa Garanzia sono in contrasto con i termini di un contratto di vendita stipulato da Teqball, prevarranno le condizioni specificate in tale contratto.

RESPONSABILITÀ DA PRODOTTO

Il prodotto Teqball acquistato (il "Prodotto") è fabbricato secondo i più alti standard di settore e di sicurezza (tra cui EN 14468-1:2015; UL962) e Teqball esegue costantemente test di qualità e sicurezza per garantire che tali standard vengano mantenuti o superati. Tuttavia, nessun prodotto, in particolare quelli aventi parti pesanti o in movimento, è completamente privo di rischi.

NON SEGUIRE LE ISTRUZIONI NEL MANUALE D'USO POTREBBE PROVOCARE GRAVI LESIONI O MORTE. NEL QUAL CASO TEQBALL, LE SUE ENTITÀ ASSOCIATE E IL SUO PERSONALE DECLINANO OGNI RESPONSABILITÀ. IN TUTTE LE CIRCOSTANZE, E NELLA MISURA MASSIMA CONSENTITA DALLA LEGGE APPLICABILE, LA RESPONSABILITÀ DI TEQBALL RELATIVA AL DANNO DIRETTO SUBITO IN RELAZIONE AL PRODOTTO SARÀ LIMITATA A (1) \$ 100.000 (centomila dollari) O AL (2) DANNI SOSTANZIALI EFFETTIVI, IL CUI AMMONTARE SARÀ COMUNQUE INFERIORE A TALE IMPORTO. NESSUNA LIMITAZIONE DI RESPONSABILITÀ SARÀ APPLICABILE ALLE LESIONI O ALLA MORTE CAUSATE DA GRAVE NEGLIGENZA DI TEQBALL O A QUALSIASI ALTRO DANNO CHE NON POSSA ESSERE LIMITATO DALLA LEGGE APPLICABILE. IN TUTTE LE CIRCOSTANZE, E NELLA MISURA MASSIMA CONSENTITA DALLA LEGGE APPLICABILE, TEQBALL DECLINA TUTTI I DANNI POTENZIALI, INDIRETTI, SPECIALI, INCIDENTALI, PUNITIVI O CONSEQUENZIALI, SUBITI IN RELAZIONE AL PRODOTTO, ANCHE NEL CASO IN CUI SIA A CONOSCENZA DELL'EVENTUALITÀ DELLA LORO INSORGENZA.

Qualsiasi richiesta di risarcimento deve essere comprovata da relativa documentazione che deve essere registrata entro 5 giorni di calendario dal momento del verificarsi del danno e presentata a legal@teqball.com (o via fax al numero +353 (85) 748 5613) entro 10 giorni lavorativi dalla data stessa, a meno che la legge applicabile non indichi diverse finestre temporali per l'invio del reclamo.

DESCRIZIONE DEL PITTGRAMMA



Mantenere orizzontale



Avvitare completamente (7 Nm)



Fermarsi a metà corsa (2 Nm)

x2

Ripetere su entrambi i lati

AMBIENTE

PL'imballaggio è realizzato materiali interamente riciclabili, che possono essere smaltiti presso le discariche locali. Per quanto riguarda lo smaltimento del prodotto in seguito ad usura, informarsi presso l'autorità locale responsabile per lo smaltimento dei rifiuti. Per la salvaguardia dell'ambiente al termine del ciclo di vita del prodotto si prega di trasportarlo alla discarica affinché si proceda al relativo smaltimento. Per maggiori informazioni in merito agli orari di apertura dei luoghi di raccolta si prega di informarsi presso le autorità locali.



取扱説明書

日本語 (JA)

製品の組み立て及びご使用前に、この説明書をお読みください。この取扱説明書に書いてある情報は将来必要になる可能性があるため、大切に保管ください。この製品は、国際特許、商標、および著作権法によって保護されています。ご希望の言語の説明書が見つからない場合、www.teqball.comをご参照ください。

製品仕様
 展開寸法: 3000x1700x900 [mm]
 折りたたみ寸法: 760x1700x1800 [mm]
 総重量: 最大168 kg



問い合わせ先: Teqball International Limited
 番地: Expo tér 5-7
 市: ブダペスト
 国: ハンガリー
 郵便番号: 1101

この製品は車椅子の方も使用できます。



この製品は以下の認定を受けています:

2001/95/EC一般製品安全指令EN 14468-1:2015 (該当する場合)

安全情報と警告

テーブルを組み立てるときは、以下の指示を厳守ください。組立に不備がある場合、保証は無効となります。TEQ Smartテーブルは、特別なスポーツ器具であり、他の目的には適応していません。

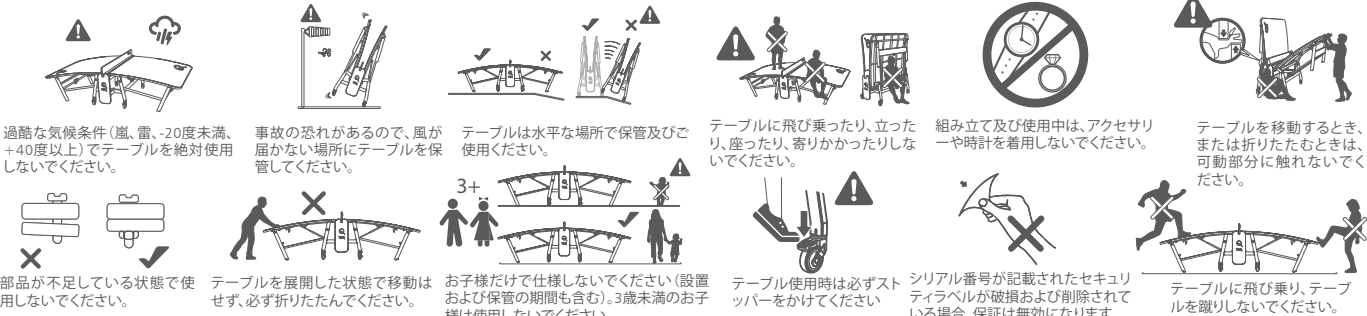

過酷な気候条件(嵐、雪、-20度未満、+40度以上)でテーブルを絶対使用しないでください。

事故の恐れがあるため、風が届かない場所にテーブルを保管してください。

テーブルは水平な場所で保管及びご使用ください。

テーブルに飛び乗ったり、立ったり、座ったり、寄りかかったりしないでください。

組み立て及び使用中は、アクセサリや時計を着用しないでください。

テーブルを移動するとき、または折りたたむときは、可動部分に触れないでください。

部品が不足している状態で使用しないでください。

テーブルを展開した状態で移動はせず、必ず折りたたんでください。

お子様だけで仕様しないでください(設置および保管の間も含む)。3歳未満のお子様は使用しないでください。

テーブル使用時は必ずストッパーをかけてください

シリアル番号が記載されたセキュリティラベルが破損および削除されている場合、保証は無効になります。

テーブルに飛び乗り、テーブルを蹴りしないでください。

取り扱いとメンテナンス

TEQ Smartテーブルは、安全に楽しくご使用いただくため、適切に設置してください。以下の指示に従ってください:

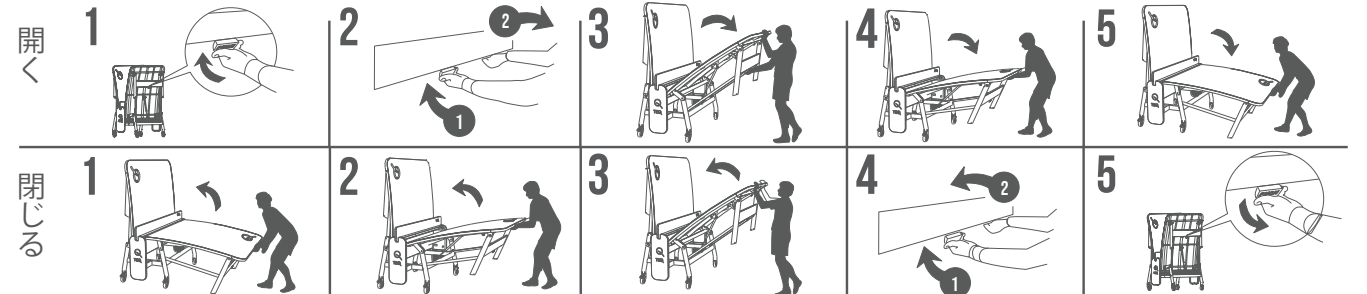

開く

閉じる

ぬるま湯とモップを使用して表面をきれいにします(研磨スポンジは使用しないでください)。TEQ Smartテーブルを安全で信頼できる状態に保つには、定期的なメンテナンスが不可欠です。使用する前に、毎回TEQ Smartテーブルを目視検査して、製品が使用可能であること(すべての部品に損傷がなく、変形、亀裂、破損がないこと)を確認してください。少なくとも月に2回、すべてのネジとナットを点検して、それらが適切に機能していることを確認します(頻繁に使用する場合は、より頻繁にボルトをチェックすることをお勧めします)。留具には、最初の組み立てるとき活性する接着剤がコーティングされています。この接着剤は、留具が自然に緩むのを防ぐことができます。分解した場合、接着剤は機能しなくなります。留具から接着剤を取り除かないでください。TEQ Smartテーブルを使用しない期間は、天板を折りたたみ、製品にカバーをかけて屋内に保管することをお勧めします。これにより、天板の退色や鉄骨構造の腐食など、天候による損傷を回避できる可能性が高くなります。部品を不適切なものに交換すると、テーブルの安全性が損なわれます。交換には常に正規のTEQ Smart部品を使用してください。不明な点がございましたら、support@teqball.comまでご連絡ください。

TEQBALL製品の保証について

Teqballは、適用法に基づく法的救済または保証を超えて、当社の高品質の製品に対して次の保証(以下「保証」)をお客様に提供することを誇りにしています。保証の対象となるリスク/費用: 素材および/または加工に関連する潜在的な製品の欠陥。製品の修理または交換に関わる送料、梱包費用、取り扱い費用、通関手数料、修理費。保証の対象外となるリスク/費用: 製品の表面の損傷(ただし製造上の欠陥による塗装の損傷や錆を除きます。これらは対象となります)。誤用、不注意、事故による損傷。取扱説明書の指示に従わなかったため生じた損傷。通常の損傷。輸送中に受けた損傷。ライセンスを受けていない第三者による修理または設置の最中またはその後には被った損害。的な損害事前にその可能性を知らされていたとしても、潜在的、間接的、偶発的、特別、懲罰的、または派生的な損害。

保証期間: お客様への納品日から2年間。保証請求期間: 適用法に別段の定めがない限り、損傷が通知された、または通知されるべきだった日から10日間(暦日)。請求対象の損傷または費用を証明するもの: シリアル番号の写真が添付された損傷箇所の写真またはビデオ。書面による裏付けのある費用。保証請求の形式: 次を記載した電子メールをsupport@teqball.comに送信してください: (a) 請求対象の損傷または費用を証明するもの、(b) 購入日が記載された購入を証明するもの、および(c) 別の消費者に転売された商品の場合は転売を証明するもの。

保証請求の賠償: Teqballは、有効な保証請求を受け取ってから20営業日以内に、お客様の選択に基づき、Teqballの費用で次のいずれかの対応を行います: (1) お客様が製品を購入した国にあるお客様の銀行口座への購入価格の全額返金する、(2) 購入製品と同等のテーブルを交換品としてお客様が製品を購入した国のお客様の住所に発送する、または(3) 損傷した部品を修理または交換する(Teqballの裁量による)。いずれの場合も、Teqballは破損したテーブルまたは部品を回収する場合があります。

保証期間終了後の請求: Teqballは、保証期間を超えて、認定プロフェッショナルのネットワークを通じてお客様の費用負担で高品質の修理サービスを提供します。

卸売業者または販売代理店は、この保証の条件を変更することはできません。この保証の条件がTeqballによって締結された販売契約の条件と矛盾する場合、かかる契約で指定された条件が優先されます。

製造物責任について

お客様が購入したTeqball製品(以下「製品」)は、業界最高の安全基準(EN 14468-1:2015、UL 962の基準も含む)に準拠して製造されています。Teqballは上記の基準に従う、またはそれを上回るため、継続的に品質と安全検査を行っています。しかしながら、重い部品や可動部のある製品には、必ずリスクがあります。

取扱説明書の指示に従わなかった場合、深刻な負傷や死亡事故が発生する可能性があります。その場合、TEQBALLとその関連会社および社員は、すべての責任を否認します。いかなる状況においても、および適用法で認められる最大限の範囲で、製品に関連する直接的な損害に関するTEQBALLの責任は、(1) 100,000米ドルまたは(2) 実質的な損害額のいずれか低い方に制限されるものとします。TEQBALLの重大な過失によって引き起こされた負傷または死亡事故、または適用法によって制限されないその他のいかなる損害にも、責任の制限は適用されません。TEQBALLは、いかなる状況においても、適用法で認められる最大限の範囲で、たとえその可能性について事前に知らされていたとしても、製品に関連する潜在的、間接的、特別、偶発的、懲罰的または派生的な損害をすべて拒否します。

損害賠償請求は、証拠書類によって立証されなければなりません。この証拠書類は、適用法によってさらに長い請求期間が規定されていない限り、損害の発生から5暦日以内に記入し、損害の発生から10営業日以内にlegal@teqball.comに提出する必要があります。

ピクトグラムの説明



水平に保ちます

完全に締めます(7 Nm)

途中で停止します(2 Nm)

x2 両側で繰り返します

環境について

梱包材はすべてリサイクル可能な素材でできており、地域のリサイクル施設で処分できます。不要になった製品の処分方法の詳細については、近くの廃棄物処理事業者にお問い合わせください。環境保護のため、製品が寿命に達したときは適切に廃棄してください。家庭ごと一緒に廃棄しないでください。廃棄物の収集場所とその営業時間に関する情報については、お近くの役所でご確認ください。



INFORMACIJA NAUDOTOJAMS

LIETUVIS (LT)

Prieš naudojant arba surenkant gaminį labai atidžiai perskaitykite šią dokumentaciją. Saugokitės šio naudotojo vadovo, nes jame atiteityje gali būti pateiktos papildomos informacijos. Šiam gaminiui taikoma tarptautinė patentinė, prekių ženklų bei autorių teisių apsauga. Jei neradote nurodymų savo kalba, apsilankykite www.teqball.com.
GAMINIO SPECIFIKACIJOS
 Nesulankstymo gaminio matmenys: 3000x1700x900 [mm]
 Bendras svoris: 168 kg
 Sulankstymo gaminio matmenys: 760x1700x1800 [mm]

Gaminį gali naudoti neįgalieji vežimėlių naudotojai.

Šis gaminys patvirtintas pagal:



2001/95/EC General Product Safety Directive
 EN 14468-1:2015 (kur taikoma)



SAUGA IR ĮSPĖJIMAI

Surenkant stalą kruopščiai laikykitės šios instrukcijos; garantinės pretenzijos nepriimamos, jei surinkta neteisingai. „TEQ SMART“ stalias yra specialiai suprojektuotas sporto įrenginys ir netinka jokiai kitam tikslui.



Stalą draudžiama naudoti ekstremaliomis oro sąlygomis (audra, žaibas, apsaugotoje vietoje, nes kitu mažiau nei +20 ir daugiau nei +40 atveju galimi nelaimingi laipsnių Celsijaus).



Laikykitės stalą nuo vėjo. Laikyti stalą ant neužlūnusių paviršių.

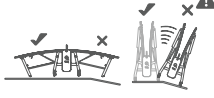

Draudžiama laikyti tiek sulankstytą, tiek nesulankstytą stalą ant neužlūnusių paviršių.



Draudžiama šokinėti, stovėti, sėdėti ant stalo arba remtis į jį.



Susirinkimo metu arba žaidžiant nedėvėkite papuošalų ar laikrodžio.



Perkeliant, atlenkiant arba sulankstant stalą nelieskite judančių elementų.

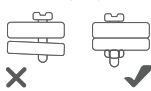

Nenaudokite, jei trūksta sudedamųjų dalių.

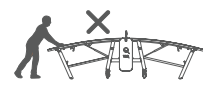

Nesulankstytą stalą draudžiama perkelti.

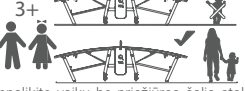

Nepalikite vaikų be priežiūros šalia stalo (įskaitant įrengimo bei sandėliavimo metu). Draudžiama jaunesniems nei 3 metų.



Draudžiama sandėliuoti stalą neužblokuavus rato.



Jei saugos etiketė su serijos numeriu sugadinama arba pašalinama, garantija negalioja!



Draudžiama šokinėti ant stalo ar spirti į jį.

TVARKYMAS IR PRIEŽIŪRA

„TEQ SMART“ stalias turi būti tinkamai surinktas. Tai būtina ne tik norint patirti kuo daugiau malonumo žaidžiant, bet ir norint užtikrinti jūsų saugumą. Laikykitės šių nurodymų:

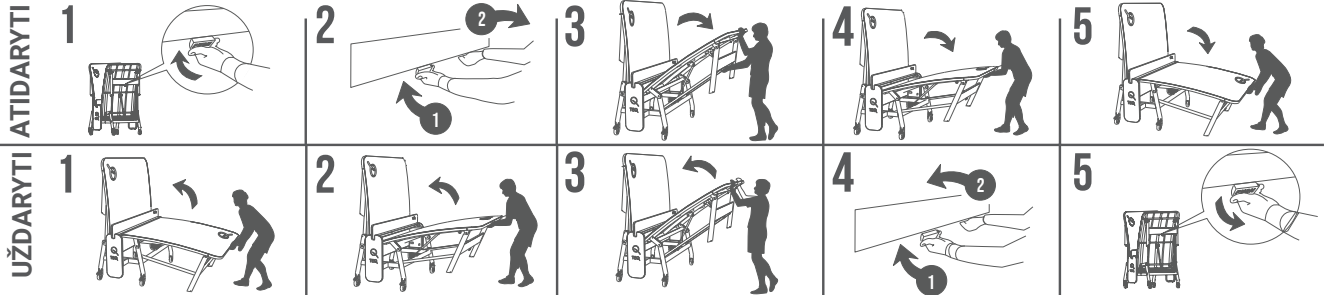

Paviršių valykite šiltu vandeniu ir naudokite šluostę (niekada NENAUDOKITE šveičiamųjų kempinių). Nuolatinė priežiūra svarbi, kad „TEQ SMART“ stalias būtų saugus bei patikimas. Prieš kiekvieną naudojimą optiškai apžiūrėdami „TEQ Smart“ stalą įsitikinkite, kad produktą galima naudoti (nei viena dalis nėra pažeista, deformuota, nėra įtrūkimų ar lūžių). Bent du kartus per mėnesį tikrinkite visus varžtus ir veržles, kad užtikrintumėte, jog visi veikia tinkamai (nuolat naudojant rekomenduojama varžtus patikrinti dažniau). Tvirtinimo detales yra padengtos klėjais, kurie suklijuoja pirmojo montavimo metu. Klėjai apsaugo tvirtinimo detales nuo savaiminio atsilaivimo, išmontuojant klėjai beveik nėra. Nepašalinkite klėjų nuo tvirtinimo detalių. Tų laikotarpiu metu, kai „TEQ SMART“ nenaudojate, rekomenduojama stalviršius sulankstyti, gaminį uždengti ir laikyti viduje. Taip galite išvengti oro sukeltos žalos, pvz., stalviršio išblukimo arba plieno konstrukcijos rūdijimo. Pakeitus bet kurią sudedamąją dalį netinkama dalimi, stalias tampa nesaugus. Pakeitimui visada naudokite originalias „TEQ SMART“ sudedamąsias dalis! Jei turite klausimų, susiekite su mumis support@teqball.com

TEQBALL GAMINIO GARANTIJA

„Teqball“ didžiuojasi suteikdama savo vartotojams, pirkejiams toliau nurodytą garantiją (toliau – „Garantija“) savo aukštos kokybės gaminiams, kurios neapima kitos teisių gynimo priemonės, kurios jiems priklauso pagal galiojančius įstatymus: rizika / išlaidos, kurioms taikoma kuriant, paslepti gaminio defektai, susiję su medžiagomis ir (arba) gamyba; siuntimas, pakavimas, tvarkymas bei mūitinės mokesčiai, susiję su produkto remontu bei pakeitimu; remonto išlaidos; rizika / išlaidos, kurioms garantija netaikoma: pažeistas produkto paviršius (išskyrus dėl gamybos klaidų pažeisti dažai bei rūdys – tokiai žalai garantija taikoma); žala dėl netinkamo naudojimo, aplaidumo nelaimingo atsitikimo; žala, sukelta nesilaikant naudojimo vadove pateiktų instrukcijų; įprastas nusidėvėjimas; žala, padaryta leidimo neturintį trečiųjų šalių atliekamo remonto ir montavimo metu arba po jo; galima, netiesioginė, atsitiktinė, specialioji, baudžiamoji arba pasekmėje atsiradusi žala, net jei prieš tai buvo pateikta informacija apie tokią galimybę. **Garantinis laikotarpis:** 2 (du) kalendoriniai metai nuo pristatymo Pirkejiui; **garantinio skundo pateikimo laikotarpis:** jei pagal galiojančius įstatymus nenustatyta kitaip, 10 (dešimt) kalendorinių dienų nuo datos, kai žala buvo pastebėta arba būtų turėjusi būti pastebėta; **reikalaujamos atlyginti žalos ar išlaidų įrodymas:** žalą įrodanti nuotrauka arba vaizdo įrašas kartu su serijos numerio nuotrauka; išlaidos, pagrįstos rašytiniais dokumentais; garantinio skundo forma: el. laiškas support@teqball.com arba faksas +353 (85) 748 5613, įskaitant: a) reikalaujamos atlyginti žalos ar išlaidų įrodymą, b) pirmą patvirtintą dokumentą, įskaitant pirkimo datą ir, c) perpardavimą įrodantį dokumentą, jei buvo perparduota kitam pirkejiui; **garantinio skundo tenkinimas:** per dvidešimt darbo dienų nuo galiojančio garantinio skundo gavimo, „TeqBall“ pagal Pirkejo pasirinkimą ir savo sąskaita arba: 1) atlieka visą pirkimo kainos išmoką į pirkimo šalįje esančią Kliento banko sąskaitą, 2) pakeičia tokiu pačiu stalu, pristatant stalą Kliento adresu šalįje, kurioje buvo atliktas pirkimas, 3) suremontuoja arba pakeičia sugadintą dalį (pagal „TeqBall“ nuožūrą). Kiekvienu atveju „TeqBall“ gali reikalauti grąžinti sugadintą stalą arba dalį. **Skundai po garantijos laikotarpio pabaigos:** po garantijos laikotarpio pabaigos „TeqBall“ teikia kokybiškas remonto paslaugas Pirkejo sąskaita per sertifikuotų specialistų tinklą. Platintojai arba atstovai negali keisti šios Garantijos sąlygų. Jei šios Garantijos sąlygos prieštarauja „TeqBall“ sudaryto pardavimo sutarties sąlygoms, tokioje sutartyje nurodytoms sąlygoms suteikiama pirmenybė.

ATSAKOMYBĖ UŽ GAMINĮ

Jūsų nupirktas „Teqball“ gaminys („Gaminys“) pagamintas pagal aukščiausius pramonės bei saugomos standartus, (įskaitant EN 14468-1:2015; UL 962), o „Teqball“ nuolat atlieka kokybės ir saugos bandymus, siekiant užtikrinti, kad šiu standartų laikomasi arba jie yra viršijami. Tačiau nei vienas gaminys, ypač turintis sunkias ar judančias dalis, yra visiškai nerizikingas.

NESILAIKANT PATEIKTŲ INSTRUKCIJŲ NAUDOJANT VADOVĖ GALIMI RIMTI SUŽEIDIMAI ARBA GALI ĮSTIKTI MIRTIS. TOKIU ATVEJU TEQBALL IR SUSIJĘ ĮMONĖS IR DUBRUOTOJAI NEPRISIMA ATSAKOMYBĖS! BET KOKIOMIS APLINKYBĖMIS IR PAGAL GALIOJANČIUS ĮSTATYMU APIMTI BENDROVĖS TEQBALL ATSAKOMYBĖ, SUSIJUSI SU TIESIOGINE DĖL GAMINIO PATIRTA ŽALA NEVIRŠIJA 11 100 000,00 (ŠIMTO TŪKSTANČIŲ JAV DOLERIŲ) ARBA 2) FAKTIŠKAI PATIRTA ŽALA, PRIKLAUSOMAI NUO TO, KURI SUMA YRA MAŽESNĖ. ATSAKOMYBĖS APRIBOJAMAS NETAIKOMAS DĖL BENDROVĖS TEQBALL DIDELIO APLAUDUMO SUKELTŲ SUŽALOJIMŲ AR MIRTIES ATVEJU ARBA BET KOKIOS KITOS ŽALOS ATVEJU, KURI NEGALI BŪTI APRIBOTA PAGAL GALIOJANČIUS ĮSTATYMUS. BET KOKIOMIS APLINKYBĖMIS IR LEIDŽIAMA PAGAL GALIOJANČIUS ĮSTATYMU APIMTAMI, TEQBALL ATSAKAO VISOS DĖL GAMINIP PATIRTOS GALIMOS, NETIESIOGINĖS, SPECIALIOSIOS, ATSTITIKINĖS ARBA PASEKMĖJE ATSIKADUSIOS ŽALOS, NET JEI PRIEŠ TAI BUVO PATEIKTA INFORMACIJA APIE TOKIĄ GALIMYBĖ.

Bet koks žalos atsakomybės reikalavimas turi būti pagrindžiant dokumentais per penkias kalendorines dienas nuo žalo patyrimo užregistruotas bei per dešimt darbo dienų nuo tos pačios datos išsiųstas el. paštu legal@teqball.com (arba faksu +353 (85) 748 5613), nebent galiojantys įstatymai numato ilgesnius skundų pateikimo laikotarpius.

PIKTOGRAMOS APRAŠAI



Laikykitės horizontalioje padėtyje



Plinai priveržti (7 Nm)



Sustoti įpusėjus (2 Nm)

x2

Pakartoti abiejose pusėse

APLINKA

Pakuotė yra vien tik iš perdirbamų medžiagų, kurias galite utilizuoti vietinėje perdirbimo įmonėje. Norėdami gauti daugiau informacijos apie nusidėvėjusio produkto utilizavimą, susisiekite su vietine atliekų šalinimo tarnyba. Norėdami padėti apsaugoti aplinką, tinkamai utilizuokite produktą jo gyvavimo ciklo pabaigoje ir neišmeskite kartu su buitineis atliekomis. Informacijos apie surinkimo vietas ir jų darbo laiką gaustis iš savo vietos valdžios institucijos.



INFORMĀCIJA LIETOTĀJIEM

LATVIEŠU VALODĀ (LV)

Pirms izstrādājuma lietošanas vai montāžas ļoti uzmanīgi izlasiet šo dokumentu. Lūdzu, saglabāiet rokasgrāmatu, jo nākotnē jums varētu būt nepieciešama taja lietverta informācija. Uz šo produktu attiecas starptautiska patentu, preču zīmju un autoritēsiu aizsardzība. Ja nevarat atrast instrukciju savā valodā, lūdzu, apmeklējiet vietni www.teqball.com

IZSTRĀDĀJUMA SPECIFIKĀCIJA
 Nesalocīta izstrādājuma izmēri: 3000x1700x900 [mm]
 Kopējais svars ne vairāk kā 168 kg
 Salocīta izstrādājuma izmēri: 760x1700x1800 [mm]

KONTAKTI: Teqball International Limited
 Iela: Expo tér 5-7
 Pilsēta: Budapešta
 Valsts: Ungārija
 Pasta indekss: 1101

Izstrādājumu var izmantot ratinārkreslu lietotāji.













Šis izstrādājums ir sertificēts saskaņā ar:

2001/95/EC General Product Safety Directive
 EN 14468-1:2015 (ja vajadzīgs)



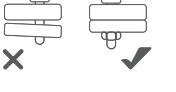
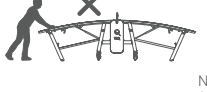



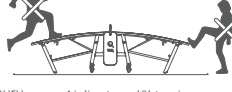

DROŠĪBA UN BRĪDINĀJUMI

Lūdzu, stingri ievērojiet šos norādījumus, saliecot galdus; garantijas prasības nav spēkā, ja montāža ir kļūdaina. TEQ SMART galds ir īpaši izstrādāts sporta aprīkojums, un tas nav piemērots citiem mērķiem.

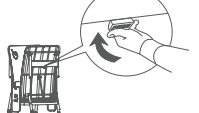
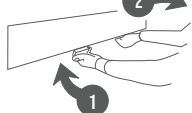
 Galdus aizliegts izmantot ekstremālos laika apstākļos (vētra, zibens, zem -20 un virs +40 grādiem pēc Celsija).	 Lūdzu, glabājiet galdus pasargātu no vēja, jo citādi var notikt nelaimes gadījumi.	 Aizliegts turēt galdus uz silpas virsmas, salocītu vai nesalocītu.	 Aizliegts lēkt, stāvēt, sēdēt vai noliekties uz galda.	 Montāžas laikā vai spēlējot neliekojiet rotas vai pulksteņi.	 Pārvietojot vai saliecot galdus uz augšu vai uz leju, nepieskarieties kustīgajiem elementiem.
 Nelietoj, ja trūkst sastāvdaļas.	 Galdus ir aizliegts pārvietot nesalocītā stāvoklī.	 Neatstājiet bērnus bez uzraudzības pie galda (ieskaitot arī iestādīšanas un uzglabāšanas periodus). Nav atļauts bērniem jaunākiem par 3 gadiem.	 Galdus ir aizliegts uzglabāt, nenobloķējot riteni.	 Ja drošības etiķete ar sērijas numuru ir bojāta vai noņemta, garantija nav spēkā!	 Aizliegts uzlēkt vai spert galdam.

DARBS UN APKOPE

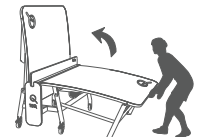
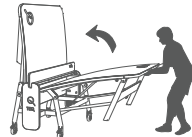
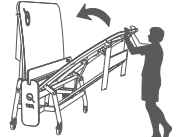
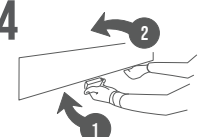
TEQ SMART galds ir jāiestata pareizi. Tas ir paredzēts ne tikai labākai spēles pieredzei, bet arī jūsu drošībai. Lūdzu, izpildiet šos norādījumus:

<p>ATVĒRT</p> 	<p>2</p> 	<p>3</p> 	<p>4</p> 	<p>5</p> 
<p>AIZVĒRT</p> 	<p>2</p> 	<p>3</p> 	<p>4</p> 	<p>5</p> 

Notīriet virsmu ar siltu ūdeni un izmantojiet mopu (NELIETOJĒT abrazīvus sūkļus). Regulāra apkope ir būtiska, lai TEQ SMART galds būtu drošs un uzticams. Pirms katras lietošanas vizuāli pārbaudiet TEQ Smart galdus, lai pārīcinātos, ka produkts ir lietojams (neviena detaļa nav bojāta, deformēta, nav plaisu vai lūzumus). Vismaz divas reizes mēnesī pārbaudiet visas skrūves, uzgriežņus, lai pārīcinātos, ka tie darbojas pareizi (regulāri lietojot, ieteicams biežāk pārbaudīt skrūves). Stiprinājumi ir pārīkti ar līmi, kas salīmē pirmās stiprinājuma un patstāvīgas atslāņošanās, demontāžas gadījumā līme zaudē savu funkcionalitāti. Lūdzu, nenopemiet līmi no stiprinājumiem. Laikā, kad jūs TEQ SMART netiek izmantots, ieteicams salocīt galdus virsmu, apsegt izstrādājumu un uzglabāt to telpās. Tādā veidā jums būs lielākas iespējas izvairīties no laika apstākļu radītiem bojājumiem, piemēram, galds virsmas izbalēšanas vai tēraudu konstrukcijas korozijas. Jebkura komponenta nomaīņa ar neparazi detaļu padara galdus nedrošus. Aizvietošanai vienmēr izmantojiet oriģinālās TEQ SMART detaļas! Ja rodas kādi jautājumi, lūdzu, sazinieties ar mums vietnē support@teqball.com

TEQBALL PRODUKTU GARANTĪJA (ES, ASV)

Teqball lepojas, ka saviem patērētājiem sniedz šādu garantiju ("garantiju") saviem augstas kvalitātes produktiem, papildus visiem citiem tiesiskās aizsardzības līdzekļiem vai garantijām, kuras tiem var būt saskaņā ar piemērojamajiem likumiem: Riski/izmaksas, uz kurām attiecas garantija: latentī produktā defekti, kas saistīti ar materiāliem un/vai izgatavošanu, nosūtīšanas, iesaiņošanas, apstrādes un muitas maksājumi saistībā ar izstrādājumu remontu vai nomaīņu; remonta izmaksas; Riski/izmaksas, uz kurām neattiecas garantija: izstrādājuma virsmas bojājumi (izņemot krāsas bojājumus vai rūsus, ko izraisījuši ražošanas defekti); bojājumi, kas radušies nepareizas izmantošanas, nolaidības, negadījuma rezultātā; bojājumi, kas radušies, neievērojot īpašnieka rokasgrāmatā sniegtos norādījumus; normāls nodilums; bojājumi, kas radušies transportēto; bojājumi, kas radušies nelicencētu trešo personu veiktā remonta vai uzstādīšanas laikā vai pēc tā; potenciāls, netiešs, nejaušs, ipašs, soda vai izrietošs kaitējums, pat, ja iepriekš ir sniegta informācija par šādu iespēju; **Garantijas periods:** 2 (divi) kalendārie gadi pēc piegādes klientam; **Garantijas pieprasījuma logs:** ja piemērojamos tiesību aktos nav noteikts citādi, 10 (desmit) kalendārās dienas no dienas, kad bojājums tika pamanīts vai to vajadzēja pamanīt; **Aplicinājums par zaudējumiem vai izmaksām:** bojājuma foto vai video kopā ar sērijas numura fotoattēlu; izmaksas, kas pamatotas ar rakstisku dokumentāciju; **Garantijas pieprasījuma formāts:** e-pasts uz support@teqball.com vai fakss pa tālruni +353 (85) 748 5613, norādot: a) pierādījumus par pieteiktajiem bojājumiem vai izmaksām, b) pirkuma pierādījumu, ieskaitot pirkuma datumu, un c) tālāk pārdošanas pierādījumu, ja tas pārdots citam patērētājam; **Garantijas pieprasījuma novērsšana:** 20 darba dienu laikā pēc derīgas garantijas prasības saņemšanas, Teqball pēc klienta izvēles un uz Teqball rēķina nodrošina: 1) pilnīgu pirkuma cenas atmaksu klienta bankas kontā, kas atrodas pirkšanas valstī, 2) aizvietošanu ar tās pašas kategorijas galdus, kas tiek nosūtīti uz klienta adresi, kas atrodas pirkšanas valstī vai 3) sabojātu detaļu salabo vai nomaīņa (pēc Teqball ieskatiem). Katrā ziņā Teqball var atprasīt bojāto galdus vai tā daļu. **Pretenzijas pēc garantijas perioda:** pārsniedzot garantijas periodu, Teqball piedāvā kvalitatīvus remonta pakalpojumus, izmantojot savu sertificēto speciālistu tīklu, uz klienta rēķina. Nevieni izplatītājs vai pārstāvis nedrīkst mainīt šīs garantijas noteikumus. Ja šīs garantijas nosacījumi ir pretrunā ar Teqball noslēgtā pārdošanas līguma noteikumiem, tad noteicošie ir nosacījumi, kas norādīti.

ATBILDĪBA PAR IZSTRĀDĀJUMU

Jūsu iegādātais Teqball produkts ("produkts") tiek ražots atbilstoši augstākajiem nozares un drošības standartiem (ieskaitot EN 14468-1:2015, UL 962), un Teqball pastāvīgi veic kvalitātes un drošības testus, lai nodrošinātu, ka šie standarti tiek ievēroti vai pārsniegti. Neskatoties uz to, neviena produkta, it īpaši ar smagām vai kustīgām detaļām, nav pilnīgi bez riska.

ĪPAŠNIEKA ROKASGRĀMATĀ SNiegto NORĀDĪJUMU NEIEVĒROŠANA VAR IZRAISĪT NOPIETNUS IEVAINOJUMUS VAI NĀVI, TĀDĀ GADĪJUMĀ TEQBALL UN AR TO SAISTĪTĀS IESTĀDES UN PERSONĀLS ATSAKĀS NO JEBKĀDAS ATBILDĪBAS JEBKURĀ GADĪJUMĀ, UN CIKTĀL TO PIELĀUJ PIEMĒROJAMĪE TIESĪBU AKTI, TEQBALL ATBILDĪBA PAR TIESĪEM ZAUDĒJUMIEM, KAS RADUŠIES SAISTĪBĀ AR PRODUKTU, IR IERobežOTA LĪDZ (1)100 000 \$ (VIENS SIMTS TŪKSTOŠĪEM USD) VAI (2) FAKTISKĀJIEM PAMATOTĀJIEM ZAUDĒJUMIEM, ATKARĪBĀ NO TĀ, KURŠ IR MAZĀKS. NEKĀDI ATBILDĪBAS IERobežĀJUMI NEATTIECAS UZ IEVAINOJUMIEM VAI NĀVI, KO IZRAISĪJUSI TEQBALL RUPJĀ NEUZMANĪBĀ, VAI UZ JEBKURU CĪTU KAITĒJUMU, KURU NEDRĪKST IERobežĀT PIEMĒROJAMĪE LIKUMI, JEBKURĀ GADĪJUMĀ, UN CIKTĀL TO PIELĀUJ PIEMĒROJAMĪE TIESĪBU AKTI, TEQBALL NORĀDA VISUS IESPĒJAMOS, NETIEŠOS, ĪPAŠOS, NEJAUŠOS, SODA VAI IZRIETOŠOS ZAUDĒJUMUS, KAS RADUŠIES SAISTĪBĀ AR IZSTRĀDĀJUMU, PAT, JA VINI BŪTI IEPRIEKŠ INFORMĒTI PAR ŠĀDAS IESPĒJAS IESPĒJAMĪBU.

Jebkura atbildības prasība jāpamato ar dokumentāriem pierādījumiem, kas reģistrēti 5 kalendāro dienu laikā pēc kaitējuma nodarīšanas, un jāiesniedz e-pastā legal@teqball.com (vai pa faksu +353 (85) 748 5613) 10 darba dienu laikā no tās pašas dienas, ja vien piemērojamie tiesību akti nenodrošina lielāku prasības iesniegšanas periodu.

PIKTOGRAMMAS APRAKSTS

 Turiet horizontāli	 Pievelciet pilnībā (7 Nm)	 Apstājieties pusceļā (2 Nm)	 x2 Atkārtojiet abās pusēs
---	--	---	---

VIDE

Iepakojums ir pilnībā izgatavots no pārstrādājamiem materiāliem, kurus jūs varat izlietot vietējā pārstrādes uzņēmumā. Lai iegūtu sīkāku informāciju par nolietotā izstrādājuma utilizāciju, sazinieties ar vietējo atkritumu savākšanas iestādi. Lai palīdzētu aizsargāt vidi, lūdzu, pareizi utilizējiet izstrādājumu, kad ir beidzies tā kalpošanas laiks, un neizmetiet to kopā ar sadzīves atkritumiem. Informāciju par savākšanas punktiem un to darba laiku var iegūt vietējā pašvaldībā.



INFORMAZZJONI GHALL-UTENTI

MALTI (MT)

Qabel ma tuza jew tgħaqquad il-prodott agra d-dokument bir-regqa. Jekk jogħġbok zomm il-manwal peress li jista' jkollok bżonn l-informazzjoni inkruza fil-futur. Il-prodott huwa taħt privattiva, trejdmark internazzjonali u protezzjoni tad-drittijiet tal-awtur. Jekk ma tistax issib l-istruzzjonijiet fil-lingwa tiegħek jekk jogħġbok żur www.teqball.com

SPEĊIFIKAZZJONIJIET DWAR IL-PRODOTT IKKUNTATTJA: Teqball International Limited
 Dimensjonijiet mhux mitwija: Triq: Expo tér 5-7
 3000x1700x900 [mm] Belt: Budapest
 Piż totali: 168 kg massimu Pajjiż: L-Ungerija
 Dimensjonijiet mitwija: 760x1700x1800 [mm] Kodiċi postali: 1101

Il-prodott jista' jintuza minn utenti ta' sigġijiet tar-roti.



Dan il-prodott huwa ċertifikat minn:
 2001/95/EC General Product Safety Directive
 EN 14468-1:2015 (fejn relevanti)



SIKUREZZA U TWISSIJET

Jekk jogħġbok, segwi mill-qrib dawn l-istruzzjonijiet meta timmonta l-mejda; talbiet ta' garanzija mhumiex validi jekk l-immuntar huwa difettuż. Il-mejda TEQ Smart hija biċċa ddisinjata apposta għal tagħmir sportiv u mhix adatta għal skopijiet oħra.

<p>Huwa pprojbit li tuza l-mejda f'kundizzjonijiet tat-temp estrem (maltemp, sajjetti, taħt l-20 taħt iż-zero u 1 fuq minn +40 grad Celsius).</p>	<p>Jekk jogħġbok aħżen il-mejda miskenna mir-riħ peress li incidenti jkunu jistgħu jgħru.</p>	<p>Huwa pprojbit li żżomm il-mejda fuq art inklinata kemm jekk mitwija jew le.</p>	<p>Huwa pprojbit li taqbeż toqgħod bil-wieqfa, toqgħod bil-qiegħda fuq il-mejda.</p>	<p>M'għandekx tilbes gojellerija jew arloġġ matul il-montaġġ jew waqt il-logħob.</p>	<p>Trmssx l-elementi li jimxu waqt il-mixi jew il-liwi 1 fuq/1 isfel tal-mejda.</p>
<p>Tużax b'komponenti nieqsa.</p>	<p>Huwa pprojbit li tiċċaqtaq il-mejda f'pozzjonijiet mhux mitwija.</p>	<p>Thallix tfa' mhux sorveljati madwar il-mejda (inkluż ukoll perjodi ta' twaqif u hażna). Mhux permiss taħt l-e'ta' ta' 3 snin.</p>	<p>Huwa pprojbit li taħżen il-mejda mingħajr ma ssakkar ir-rotta.</p>	<p>Jekk it-tikketta tas-sigurtà bin-numru serjali issirilha l-hsara jew tinqala', il-garanzija tiġi invalida!</p>	<p>Huwa pprojbit li taqbeż fuq jew Tagħti bis-sieq il-mejda.</p>

IMMANIĠĠJAR & MANUTENZJONI

Il-mejda TEQ Smart għandha tiġi mmuntata kif support. Dan mhux biss għall-esperjenza tal-logħob aħjar iżda wkoll għas-sikurezza tiegħek. Jekk jogħġbok segwi dawn l-istruzzjonijiet b'attenzjoni.

<p>MIFTUĦ</p>	<p>2</p>	<p>3</p>	<p>4</p>	<p>5</p>
<p>GHALAQ</p>	<p>2</p>	<p>3</p>	<p>4</p>	<p>5</p>

Naddaf il-wiċċ b' ilma shun u uza mopp (TUŽAX sponož li joborxu). Manutenzjoni regolari hija essenzjali biex iż-żamma tal-mejda TEQ Smart tkun sikura u affidabbli. Qabel kull użu, spezzjona viżwalment it-tabella TEQ Smart sabiex tassigura li l-prodott jista' jintuza (il-paritijiet kollha huma intatti, liberi minn diformazzjoni, xquq u ksar). Mill-inqas darbejn fix-xahar iċċekkja l-viti kollha, skorfini biex tiżgura li jiffunzjonaw kif support (huwa rakkomandat li tiċċekkja l-boltijiet aktra ta' spiss fużu regolari). Il-qaffiella huma miksjia b'kolla li tagħxi matul l-ewwel montaġġ. Il-kolla tista' tipprevinji li jinhallu l-qfiella waħedhom; f'każ ta' żarmar il-kolla tittief l-funzjonalità tagħha. Jekk jogħġbok neħhi l-kolla mill-qfieli. Matul il-perjodi meta t-TEQ Smart tiegħek ma tkunx qed tintuza, huwa rakkomandat li jintwew l-uċuħ tal-mejda, tghatti l-prodott u taħżen gewwa. B'dan il-mod ser ikollok cans aħjar li tevita hsarat ikkawzati mit-temp bħall-isfumar tal-mejda jew il-korrużjoni tal-istruttura tal-azzar. Is-sostituzzjoni ta' kwalunkwe komponent b'parti mhux xierqa tagħmel il-mejda mhix sikura. Dejjem uza komponenti originali ta' TEQ Smart għal sostituzzjonijiet! F'każ ta' kwalunkwe mistoqsija jekk jogħġbok ikkuntattjana support@teqball.com

GARANZIJA TAL-PRODOTT TEQBALL (UE, US)

Teqball hija kburiya li tipprovdi l-garanzija li ġeja (il-"Garanzija") fuq il-prodotti ta' kwalità għolja tagħha lil-Klijenti konsumaturi tagħha, li hinn minn kwalunkwe rimedju jew garanzija legali oħra li jista' jkollhom taħt il-ligi applikabbli. Riskji/spejjeż koperti mill-Garanzija: difetti tal-prodott moħbija relatati ma' materjali u/jew xogħol; tariffi ta' trasport, ippakkjar, immaniġġjar u dwana relatati mat-tiswija jew is-sostituzzjoni tal-prodott; spejjeż tat-tiswija; Riskji/spejjeż esklużi mill-Garanzija: hsara fil-wiċċ tal-prodott (nleif hsara fiz-zebgha jew sadid ikkawzata minn difetti fil-manifattura, li huma koperti); hsara kkawzata minn użu hażin, telqa, accident; hsara kkawzata minn ma ssewja l-ebda struzzjoni fil-Manwal tad-Detentur; xedd u kedd normali; hsara mgarrba fit-trasport; hsara mgarrba waqt jew wara tiswija jew installazzjoni minn partijiet terzi mhux licenzjati; dannu potenzjali, indirett, incidentali, speċjali, punitiv jew konsegwenzjali, anke jekk ikunu infurmati bil-possibbiltà ta' tali qabel; **Perjodu ta' garanzija:** Sentejn kalendarij mid-data tal-konsenja lil-Klijent; **Tieqa ta' talba għall-garanzija:** sakemm ma jkunx speċifikat mod ieħor fil-ligi applikabbli, 10 (għaxar) ijiem kalendarij mid-data li giet innotata l-hsara jew li s-suspett gew innotati; **Prova tal-hsara jew spejjeż mitluba:** ritratt jew vidjow tal-hsara akkumpanjat minn ritratt tan-numru tas-serje; spejjeż is-sostanzjali b'dokumentazzjoni bil-miktub; **Format tal-pretensjoni talgaranzija:** emejl lil support@teqball.com jew faks lil +353 (85) 748 5613, li jinkludu (a) prova ta' hsara jew spejjeż mitluba, (b) prova tax-xiri li tinkludi d-data tax-xiri, u (c) prova ta' bejgħ mill-gdid jekk jerga jnibiegh lil konsumatur ieħor; **Rimedju għat-talba tal-garanzija:** fi żmien 20 jum ta' xogħol minn meta tirċievi talba ta' garanzija valida, Teqball għandha tipprovdi, fuq l-għażla tal-Klijent u bi spejjeż għal Teqball, jew (1) rifuzjoni shiha tal-prezz tax-xiri lill-kont bankarju tal-Klijent li jinsab fil-pajjiż tax-xiri, (2) tibdil b'mejda fid-istess firxa mibgħuta fl-indirizz tal-Klijent li jinsab fil-pajjiż tax-xiri jew (3) tiswija jew tibdil ta' parti bil-hsara (fid-diskreżjon ta' Teqball). F'kull każ, Teqball tista' titlob lura l-mejda jew il-parti bil-hsara. **Talbiet wara l-perjodu tal-garanzija:** li hinn minn-perjodu ta' garanzija, Teqball tipprovdi servizzi ta' tiswija ta' kwalità permezz tan-netwerk tagħha ta' professjonisti ċertifikati, bi-spejjeż tal-Klijent. L-ebda distributtur jew aġent ma jista' jvarja l-patti ta' din il-Garanzija. Jekk il-patti ta' din il-Garanzija jikkontradixxu t-termini ta' kuntratt ta' bejgħ magħmul minn Teqball, il-kondizzjonijiet speċifikati f'dan il-kuntratt jipprevalu.

RESPONSABILITÀ TAL-PRODOTT

Il-prodott Teqball li xtrajt (il-"Prodott") huwa mmanifatturat skont l-oġhla standards tal-industrija u tas-sikurezza (li jinkludu EN 14468-1: 2015; UL 962) u Teqball kontinwament ttwettaq testijiet tal-kwalità u s-sikurezza biex tiżgura li dawn l-standards jinżammu jew jinqabzu. Madankollu, l-ebda prodott, speċjalment wieħed b'partijiet tqal jew li jicċaqilqu, ma huwa kompletament hieles mir-riskju.

HSARA SERJA JEW MEWT TISTA' TIRRIĠWARDI META MA JIĠUX SEGWITI L-ISTRUZZJONIJIET FIL-MANUAL TAD-DETENTUR, F'LIEMA KAŻ TEQBALL U L-ENTITAJIET ASSOĊJATI U L-PERSUNEL TAGHHA JIĊHDU KULL RESPONSABILITÀ. FIĊ-ĊIRKUMSTANZI KOLLHA, U FIL-FIRXA ESTIJA PERMESSA MILL-LIĠI APPLIKABBLI, IR-RESPONSABILITÀ TA' TEQBALL LI TIRRIĠWARDI L-HSARA DIRETTA SOFFERTA FIR-RIGWARD TAL-PRODOTT GĦANDHA TKUN LIMITATA GĦAL (1) \$100,000 (MITT EĦF DOLLARU) JEW (2) HSARA ATTWALI SOSTANZJATA, SKONT DAK LI HU L-AKTAR BAXX. L-EBDA LIMITAZZJONI TA' RESPONSABILITÀ MA GĦANDHA TAPPLIKA GĦALL-HSARA JEW IL-MEWT IKKAWZATA MINN NEGLIĠENZA GROSSA TA' TEQBALL, JEW KULL HSARA OĦRA LI MA TISTAX TIĠI RISTRETTA. MILL-LIĠI APPLIKABBLI, FIĊ-ĊIRKUMSTANZI KOLLHA, U GĦALL-AKTAR FIRXA WIESGHA PERMESSA MILL-LIĠI APPLIKABBLI, TEQBALL TIĊHAD KULL HSARA POTENZJALI, INDIRETTA, SPEĊJALI, INCIDENTALI, PUNITTIVA JEW KONSEGWENZJALI FIR-RIGWARD TAL-PRODOTT, ANKE Jekk tkun informata ta bil-possibbiltà ta' dawn minn qabel.

Kull talba għal responsabbiltà għandha tkun issostanzjata minn evidenza dokumentata rreġistrata fi żmien 5 ijiem kalendarij minn meta ġgarrab il-hsara u sottomessa lil legal@teqball.com (jew bil-faks lil +353 (85) 748 5613) fi żmien 10 ijiem ta' negozju mill-istess data, għajr meta tieqa itwal għat-talba tkun pprovdata mi-ligi applikabbli.

DESKRIZZJONI TAL-PITTOGRAMMA

<p>Żomhma orizzontali</p>	<p>Issikka kompletament (7 Nm)</p>	<p>leqaf fin-nofs (2 Nm)</p>	<p>x2</p> <p>Irrepeti fuq iż-żewġ naħat</p>
---------------------------	------------------------------------	------------------------------	---

AMBJENT

L-imballaġġ huwa magħmul kompletament minn materjal riciklabbli, li tista' tarmi f'faccilitajiet ta' riciklaġġ lokali. Ikkuntattja lill-awtorità lokali tiegħek għar-rimi tal-iskart għal aktar dettalji dwar kif tneħhi l-prodott mherri tiegħek. Biex tghin tiprotegi l-ambjent, jekk jogħġbok armi l-prodott kif support meta jkun wasal fit-tmien tal-hajja tiegħu, u tarmnih fil-mkmin mal-iskart tad-dar tiegħek. Informazzjoni dwar il-punti ta' għir u l-hinjiet tal-ftuħ tagħhom tista' tinkiseb mill-awtorità lokali tiegħek.



INFORMATIE VOOR GEBRUIKERS

NEDERLANDS (NL, BE)

Lees het document zorgvuldig voordat u het product gebruikt of monteert. Bewaar de handleiding, omdat u die bij eventuele informatie in de toekomst mogelijk nodig hebt. Het product valt onder internationale octrooi-, merk- en auteursrechtelijke bescherming. Als u de instructies in uw eigen taal niet kunt vinden, bezoekt u dan www.teqball.com

SPECIFICATIES VAN HET PRODUCT
Afmetingen indien niet opgeklapt: 3000x1700x900 [mm]
Totaal gewicht: max. 168 kg
Afmetingen indien opgeklapt: 760x1700x1800 [mm]

CONTACT: Teqball International Limited
Straat: Expo tér 5-7
Gemeente: Boedapest
Land: Hongarije
Postcode: 1101

Het product kan door rolstoelgebruikers gebruikt worden.



Dit product is gecertificeerd door:

2001/95/EC General Product Safety Directive
EN 14468-1:2015 (indien van toepassing)



VEILIGHEIDSVOORSCHRIFTEN EN WAARSCHUWINGEN

Volg deze instructies nauwkeurig bij de montage van de tafel; garantieclaims zijn niet geldig als de montage fout is. De TEQ Smart tafel is een speciaal ontworpen sportuitrusting en is niet geschikt voor andere doeleinden.



Het is verboden omdetafel bij extreme weersomstandigheden te gebruiken (storm, bliksem, onder -20 en boven +40 graden Celsius).

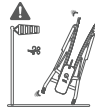

Bewaar de tafel beschermd tegen de wind om ongelukken te voorkomen.

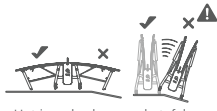

Het is verboden om de tafel op een hellende ondergrond, opgeklapt of niet opgeklapt te bewaren.



Het is verboden op de tafel te springen, te staan, te zitten of er tegenaan te leunen.



Drag geen sieraden of een horloge tijdens de montage of tijdens het spelen!



Raak de bewegende delen niet aan tijdens het verplaatsen of het op- en neerklappen van de tafel.

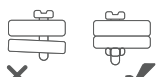

Niet gebruiken indien onderdelen ontbreken.



Het is verboden omdetafel in uitgeklapte positie te bewegen.

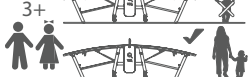

Laat kinderen niet zonder toezicht bij de tafel (ook tijdens de opstelling en opslag). Niet toegestaan voor kinderen jonger dan 3 jaar.



Het is verboden de tafel op te slaan zonder de wielen te blokkeren.



Als het veiligheidslabel met het serienummer beschadigd of verwijderd is, is de garantie ongeldig!



Het is verboden op de tafel te springen of er tegenaan te schoppen.

BEHANDELING EN ONDERHOUD

De TEQ Smart tafel moet goed opgesteld zijn. Dit is niet alleen voor een betere spel-ervaring, maar ook voor uw veiligheid. Volg deze instructies:

OPENEN

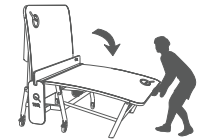
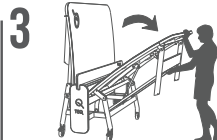
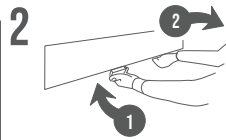
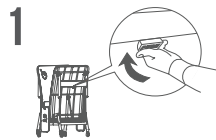

SLUITEN

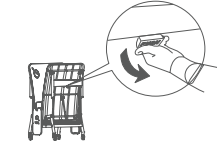
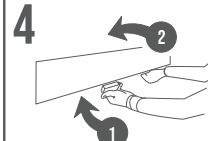
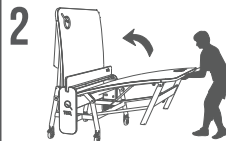

Reinig het oppervlak met warm water en gebruik een mop (gebruik GEEN schuurspongjes). Regelmatig onderhoud is essentieel om de TEQ Smart tafel veilig en betrouwbaar te houden. Controleer voor elk gebruik de TEQ Smart-tafel visueel om er zeker van te zijn dat het product bruikbaar is (alle onderdelen zijn intact, vrij van vervorming, scheuren en breuken)! Controleer minstens twee keer per maand alle schroeven en moeren om er zeker van te zijn dat ze goed functioneren (het wordt aanbevolen om de bouten bij regelmatig gebruik vaker te controleren). De bouten zijn gecoat met lijm die werkt tijdens de eerste montage. De lijm kan voorkomen dat de bouten zelf loskomen. Bij demontage verliest de lijm zijn functionaliteit. Verwijder de lijm niet van de bouten! Tijdens de periodes dat uw TEQ Smart niet gebruikt wordt, is het aan te raden om de tafelbladen op te klappen, het product af te dekken en binnen te bewaren. Op deze manier heeft u meer kans om door het weer veroorzaakte schade, zoals het vervagen van het tafelblad of corrosie van de stalen structuur, te voorkomen. Het vervangen van een onderdeel door een onjuist onderdeel maakt de tafel onveilig. Gebruik altijd originele TEQ Smart onderdelen voor vervanging! Bij vragen kunt u contact met ons opnemen via support@teqball.com

TEQBALL PRODUCTGARANTIE (NL, BE)

Teqball is er trots op om deze garantie (de "Garantie") op haar kwalitatief hoogwaardige producten aan haar klanten (de "Klant") aan te bieden. Deze garantie gaat verder dan andere rechtsmiddelen of garanties die ze onder de toepasselijke wetgeving hebben. Risico's/kosten die door de Garantie worden gedekt: verborgen productdefecten met betrekking tot materialen en/of vakmanschap; verzend-, verpakings-, behandelings- en douanekosten met betrekking tot reparatie of vervanging van het product; risico's/kosten uitgesloten door de Garantie: schade aan het oppervlak van het product (met uitzondering van lakschade of roest veroorzaakt door fabricagefouten, die gedekt zijn); schade veroorzaakt door verkeerd gebruik, verwaarlozing of ongelukken; schade veroorzaakt door het niet opvolgen van enige instructie in de gebruikershandleiding; normale slijtage; schade geleden tijdens het transport; schade geleden tijdens of na een reparatie of installatie door niet-gecertificeerde derden; potentiële, indirecte, incidentele, speciale, bestraffende schade of gevolgschade, zelfs indien vooraf op de hoogte gebracht van de mogelijkheid van dergelijke schade; **Garantieperiode:** 2 (twee) kalenderjaren vanaf de leveringsdatum aan de Klant; **Garantieclaim periode:** tenzij anders bepaald in de toepasselijke wetgeving, 10 (tien) kalenderdagen vanaf de datum waarop de schade werd vastgesteld of had moeten worden vastgesteld; **Bewijs van geclaimde schade of kosten:** foto of video van de schade vergezeld van een foto van het serienummer; kosten gestaafd door schriftelijke documentatie; **Formaat van de garantieclaim:** e-mail aan support@teqball.com of fax naar +353 (85) 748 5613, inclusief (a) bewijs van geclaimde schade of kosten, (b) bewijs van aankoop inclusief datum van aankoop, en (c) bewijs van wederverkoop bij doorverkoop aan een andere klant; **Remedie van de garantieclaim:** binnen 20 werkdagen na ontvangst van een geldige garantieclaim zal Teqball, naar keuze van de Klant en op kosten van Teqball, ofwel (1) de volledige aankoop prijs terugbetalen op de bankrekening van de Klant in het land van aankoop, (2) het product vervangen door een tafel in hetzelfde assortiment en naar het adres van de Klant in het land van aankoop verzenden of (3) het beschadigde onderdeel repareren of vervangen (naar keuze van Teqball). In alle gevallen kan Teqball de beschadigde tafel of het beschadigde onderdeel terugvorderen. **Claims na de garantieperiode:** Na afloop van de garantieperiode biedt Teqball kwalitatief hoogwaardige reparatieservices via haar netwerk van gecertificeerde professionals aan, op kosten van de Klant. Distributeurs of agenten mogen van de voorwaarden van deze Garantie niet afwijken. Indien de voorwaarden van deze Garantie in strijd zijn met de voorwaarden van een door Teqball gesloten verkoopovereenkomst dan prevaleren de voorwaarden van een dergelijke overeenkomst.

PRODUCTAANSPRAKELIJKHEID

Het Teqball product dat u hebt gekocht (het "Product") wordt vervaardigd volgens de hoogste industrie- en veiligheidsnormen (waaronder EN 14468-1:2015; UL 962). Teqball voert voortdurend kwaliteits- en veiligheidstests uit om ervoor te zorgen dat deze normen worden gehandhaafd of overschreden. Toch is geen enkel product, vooral niet een product met zware of bewegende delen, volledig risicoloos.

ERNSTIG OF DODELIJK LETSEL KAN HET GEVOLG ZIJN VAN HET NIET OPVOLGEN VAN DE INSTRUCTIES IN DE GEBRUIKERSHANDLEIDING. IN DIT GEVAL WIJZEN TEOBALL EN DE DAARMEE VERBONDEN ENTITEITEN EN PERSONEEL ALLE AANSPRAKELIJKHEID AF. DE AANSPRAKELIJKHEID VAN TEOBALL MET BETREKKING TOT DE DIRECTE SCHADE DIE IN VERBAND MET HET PRODUCT WORDT GELEDEN IS IN ALLE OMSTANDIGHEDEN EN VOOR ZOVER DE TOEPASSELIJKE WETGEVING DIT TOESTAAT. BEPERKT TOT (1) \$100.000 (ÉÉNHONDERDDUIZEND USD) OF (2) DE DAADWERKELIJKE GESTAAFDE SCHADE, AFHANKELIJK VAN WELK BEDRAG HET LAAGST IS. GEEN BEPERKING VAN DE AANSPRAKELIJKHEID GELDT VOOR LETSEL OF OVERLUDIG VERVOORZAAKT DOOR GROVE NALATIGHEID VAN TEOBALL OF VOOR ENIGE ANDERE SCHADE DIE NIET BEPERKT IS DOOR DE TOEPASSELIJKE WETGEVING. TEOBALL WIJST IN ALLE OMSTANDIGHEDEN, EN VOOR ZOVER DE TOEPASSELIJKE WETGEVING DIT TOESTAAT, ALLE POTENTIËLE, INDIRECTE, BIJZONDERE, INCIDENTELE, PUNITIEVE OF GEVOLGSCHADE MET BETREKKING TOT HET PRODUCT AF, ZELFS INDIEN ZE VAN TEVOREN OP DE HOOGTE IS GESTELD VAN DE MOGELIJKHEID VAN DERGELIJKE SCHADE.

Elke aansprakelijkheidsclaim moet worden gestaafd door bewijsstukken die binnen 5 kalenderdagen na het ontstaan van de schade worden gemaakt en binnen 10 werkdagen na dezelfde datum worden ingediend bij legal@teqball.com (of per fax op +353 (85) 748 5613), tenzij de toepasselijke wetgeving langere termijnen voor het indienen van claims voorziet.

BESCHRIJVING PICTOGRAMMEN



Horizontaal houden



Volledig vastdraaien (7 Nm)



Halvervege stoppen (2 Nm)

x2

Herhaal aan beide kanten

MILIEU

De verpakking is volledig gemaakt van recyclebare materialen, die u kunt afvoeren bij de plaatselijke recyclingbedrijven. Neem contact op met uw lokale bevoegde afvalverwerker voor meer details over hoe u uw versleten product moet afvoeren. Om het milieu te helpen beschermen, dient u het product op de juiste wijze weg te werpen wanneer het het einde van zijn levensduur heeft bereikt, en het niet samen met uw huishoudelijk afval weg te werpen. Informatie over de inzamelpunten en hun openingstijden kunt u opvragen bij uw gemeente.



INFORMACJE DLA UŻYTKOWNIKÓW

POLSKA (PL)

Przed użyciem lub montażem produktu należy uważnie przeczytać niniejszy dokument. Instrukcje należy zachować, ponieważ zawarte w niej informacje mogą być przydatne w przyszłości. Produkt jest chroniony międzynarodowym patentem, znakiem towarowym i prawami autorskimi. Jeśli nie możesz znaleźć instrukcji w swoim języku, wejdź na stronę www.teqball.com

SPECYFIKACJA PRODUKTU
Wymiary w stanie rozłożonym: 3000x1700x900 mm
Waga całkowita: maks. 168 kg
Wymiary w stanie złożonym: 760x1700x1800 mm

KONTAKT: Teqball International Limited
Ulica: Expo tér 57.
Miasto: Budapest
Kraj: Węgry
Kod pocztowy: 1101

Z produktu mogą korzystać użytkownicy wózków inwalidzkich



Ten produkt spełnia wymagania następujących norm i certyfikatów:

2001/95/EC General Product Safety Directive
EN 14468-1:2015
(tam, gdzie ma zastosowanie)



BEZPIECZEŃSTWO UŻYTKOWANIA I OSTRZEŻENIA PRZED ZAGROŻENIAMI

Podczas montażu stołu należy ściśle przestrzegać niniejszej instrukcji. Gwarancja utraci ważność, jeśli montaż został wykonany nieprawidłowo. Stół TEQ Smart jest specjalnie zaprojektowanym sprzętem sportowym i nie jest przeznaczony do innych celów.



Zabrania się używania stołu w ekstremalnych warunkach pogodowych (burza, piorun, poniżej -20°C i powyżej +40°C).

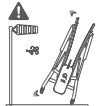

Stół należy przechowywać w miejscu osłoniętym od wiatru; w przeciwnym razie może dojść do wypadku.

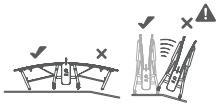

Zabrania się przechowywania stołu na pochylej powierzchni, zarówno w stanie złożonym, jak i rozłożonym.

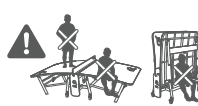

Na stole nie wolno skakać. Stać lub siedzieć na nim, ani się o niego opierać.



Nie nosić biżuterii lub zegarka podczas montażu produktu lub gry!



Podczas rozkładania, składania oraz przemieszczania stołu nie wolno dotykać jego ruchomych elementów.

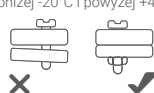

Nie wolno używać stołu w stanie Niekompletnym (brak części).

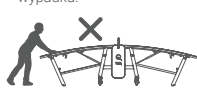

Zabrania się przemieszczania stołu w stanie rozłożonym.

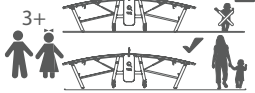

W pobliżu stołu nie wolno pozostawiać dzieci bez nadzoru (także podczas rozstawiania i przechowywania). Nie nadaje się do użytku przez dzieci poniżej 3 roku życia.



Zabrania się przechowywania stołu bez zablokowania kół.



Jeśli etykieta zabezpieczająca zawierająca fabryczny numer seryjny zostanie uszkodzona lub usunięta, gwarancja traci ważność!

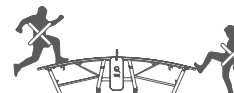

Po stole nie wolno skakać ani go kopać.

OBSŁUGA I KONSERWACJA

Stół TEQ Smart powinien być rozłożony w odpowiedni sposób. Służy to nie tylko lepszym wrażeniom z gry, lecz również bezpieczeństwu użytkownika. Należy przestrzegać poniższych instrukcji:

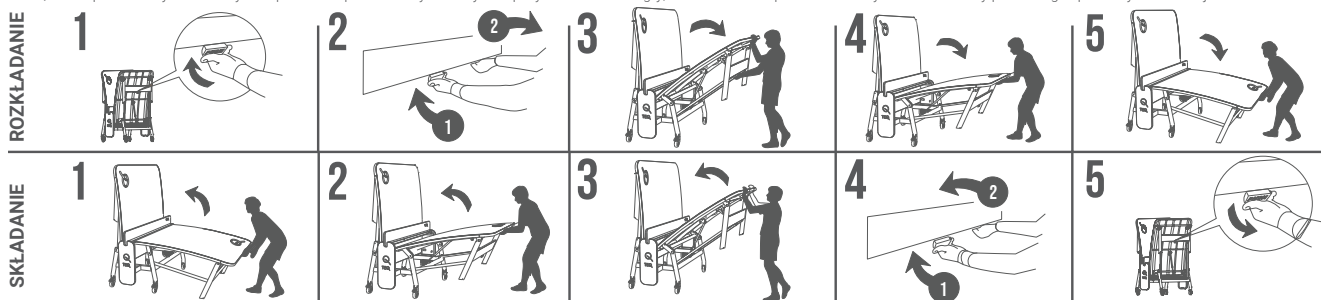

Powierzchnię stołu należy czyścić ciepłą wodą i mopem (NIE używać szorstkich gąbek). Regularna konserwacja jest niezbędna, aby zapewnić bezpieczeństwo i niezawodność stołu TEQ Smart. Przed każdym użyciem sprawdź stół TEQ Smart i upewnij się, czy produkt nadaje się do użytku (każda część jest cała, nie występują deformacje, pęknięcia i złamania)! Co najmniej dwa razy w miesiącu należy sprawdzać wszystkie śruby i nakrętki, aby upewnić się, że są prawidłowo dokręcone (w przypadku regularnego użytkownika zalecane jest częstsze sprawdzanie śrub). Na śrubach znajduje się powłoka blokująca gwint, który znacznie działa przy pierwszym montażu zmniejsza szansę poluzowania śrub, ale po demontażu przestaje pełnić swą funkcję. Prosimy nie usuwać powłoki ze śrub! Gdy stół TEQ Smart nie jest używany, zalecamy, aby złożyć blat, przykręcić stół i przechowywać go w pomieszczeniu. Dzięki temu można uniknąć uszkodzeń spowodowanych warunkami atmosferycznymi, takich jak blaknięcie blatu lub korozja konstrukcji stalowej. Zastosowanie nieodpowiedniej części zamiennej sprawia, że stół staje się niebezpieczny. Zawsze należy używać oryginalnych części zamiennych TEQ Smart! W razie pytań prosimy o kontakt pod adresem support@teqball.com

GWARANCJA NA PRODUKTY TEQBALL (PL)

Na swoje wysokiej jakości produkty firma Teqball udziela swoim klientom następującej gwarancji („Gwarancja”) wykraczającej poza inne środki prawne lub gwarancje, które mogą im przysługiwać na mocy obowiązującego prawa: Ryzyko/koszty objęte Gwarancją: ukryte wady produktu związane z materiałami i/lub wykonawstwem; koszty wysyłki, pakowania, transportu i opłaty celne związane z naprawą lub wymianą produktu; koszty napraw. Ryzyko/koszty nieobjęte Gwarancją: uszkodzenia powierzchni produktu (z wyjątkiem uszkodzenia farby lub wystąpienia rdzy w wyniku wad produkcyjnych, które są objęte Gwarancją); uszkodzenia spowodowane niewłaściwym użytkowaniem, zaniedbaniem, wypadkiem; uszkodzenie spowodowane nieprzestrzeganiem niniejszych instrukcji; normalne zużycie; uszkodzenie w transporcie; uszkodzenie powstałe w trakcie lub po naprawie lub instalacji przez nieuprawnione osoby trzecie; szkody potencjalne, pośrednie, przypadkowe, szczególne, moralne lub będące następstwem, nawet jeśli wcześniej poinformowano o możliwości ich wystąpienia.

Okres obowiązywania Gwarancji: 2 (dwa) lata kalendarzowe od daty dostawy do klienta. **Termin zgłaszania reklamacji:** o ile przepisy prawa nie stanowią inaczej, 10 (dziesięć) dni kalendarzowych od daty zauważenia szkody lub od daty, w której powinna ona zostać zauważona; **Dowód wystąpienia szkody lub kosztów:** zdjęcie lub nagranie wideo szkody wraz ze zdjęciem numeru seryjnego; koszty potwierdzone pisemną dokumentacją; **Format roszczenia gwarancyjnego:** e-mail na adres support@teqball.com lub faks na numer +353 (85) 748 5613 zawierający (a) dowód stwierdzonej szkody lub kosztów, (b) dowód zakupu zawierający datę zakupu, (c) dowód odsprzedaży w przypadku odsprzedaży innemu konsumentowi; **Rozwiązanie roszczenia gwarancyjnego:** w ciągu 20 dni roboczych od otrzymania ważnego zgłoszenia roszczenia gwarancyjnego, firma Teqball zapewni, według uznania Klienta i na koszt firmy Teqball, (1) pełny zwrot ceny zakupu na konto bankowe Klienta zlokalizowane w kraju zakupu lub (2) wymianę na stół z tego samego asortymentu wysłany na adres Klienta zlokalizowany w kraju zakupu, lub (3) naprawę lub wymianę uszkodzonej części (według uznania firmy Teqball). W każdym przypadku firma Teqball może zażądać zwrotu uszkodzonego stołu lub jego części. **Roszczenia po okresie gwarancyjnym:** po zakończeniu okresu gwarancyjnego firma Teqball na koszt klienta świadczy wysokiej jakości usługi serwisowe za pośrednictwem sieci autoryzowanych specjalistów. Żaden dystrybutor ani agent nie może zmieniać warunków niniejszej Gwarancji. Jeśli warunki niniejszej Gwarancji są sprzeczne z warunkami umowy sprzedaży zawartej przez firmę Teqball, pierwszeństwo mają warunki określone w tej umowie.

ODPOWIEDZIALNOŚĆ ZA PRODUKT

Zakupiony produkt firmy Teqball („Produkt”) jest wytwarzany zgodnie z najwyższymi standardami przemysłowymi i dotyczącymi bezpieczeństwa (w tym PN-EN 14468-1:2015, UL 962), a firma Teqball stale przeprowadza testy jakości i bezpieczeństwa, aby zagwarantować, że standardy te są utrzymane lub nawet przewyższone. Mimo to żaden produkt, zwłaszcza taki z ciężkimi lub ruchomymi częściami, nie jest całkowicie wolny od ryzyka.

NIEPRZESTRZEGANIE TEJ INSTRUKCJI MOŻE SPÓWODOWAĆ POWAŻNE OBRAŻENIA LUB ŚMIERĆ. W TAKIM PRZYPADKU FIRMA TEQBALL I POWIĄZANE Z NIA PODMIOTY ORAZ PERSONEL NIE PONOSZĄ ŻADNEJ ODPOWIEDZIALNOŚCI. WE WSZYSTKICH OKOLICZNOŚCIACH I W NAJSZERSZYM ZAKRESIE DOZWOLONYM PRZEZ OBOWIĄZUJĄCE PRAWO ODPOWIEDZIALNOŚĆ FIRMY TEQBALL W ODNIENIENIU DO BEZPOŚREDNICH SZKÓD PONIESIONYCH W ZWIĄZKU Z PRODUKTEM JEST OGRANICZONA DO (1) 100 000 USD (STO TYSIĘCY USD) LUB (2) ZRZECZYWIŚTYCH I UDOKUMENTOWANYCH SZKÓD, W ZALEŻNOŚCI OD TEGO, KTÓRA Z KWOT JEST NIŻSZA. OGRANICZENIE ODPOWIEDZIALNOŚCI NIE DOTYCZY OBRAŻENI LUB ŚMIERCI SPÓWODOWANYCH PRZEZ RAŻĄCE ZANIEDBANIE ZE STRONY FIRMY TEQBALL LUB WSZELKICH INNYCH SZKÓD, KTÓRE NIE MOGĄ BYĆ OGRANICZONE PRZEZ OBOWIĄZUJĄCE PRAWO. WE WSZYSTKICH OKOLICZNOŚCIACH I W NAJSZERSZYM ZAKRESIE DOZWOLONYM PRZEZ OBOWIĄZUJĄCE PRAWO FIRMA TEQBALL NIE PONOSI ODPOWIEDZIALNOŚCI ZA WSZELKIE SZKODY POTENCJALNE, POŚREDNIE, PRZYPADKOWE, SZCZEGÓLNE, MORALNE LUB BĘDĄCE NASTĘPSTWEM, NAWET JEŚLI WCZEŚNIEJ POINFORMOWANO O MOŻLIWOŚCIACH WYSTĄPIENIA. Wszelkie roszczenia gwarancyjne muszą być poparte dowodami zarejestrowanymi w ciągu 5 dni kalendarzowych od poniesienia szkody i przesłane na adres legal@teqball.com (lub faksem na numer +353 (85) 748 5613) w ciągu 10 dni roboczych od tego dnia, chyba że prawo przewiduje dłuższe terminy wnoszenia roszczeń.

OBJAŚNIENIE PIKTOGRAMÓW



Należy trzymać poziomo



Mocno dokręcić (7 Nm)



Dokręcić połowicznie (2 Nm)

x2

Powtórzyć po obu stronach

ŚRODOWISKO

Opakowanie jest wykonane w całości z materiałów nadających się do recyklingu, które można utylizować w lokalnym centrum recyklingu. Aby uzyskać bardziej szczegółowe informacje na temat utylizacji zużytego produktu, o dalsze szczegóły można pytać w lokalnym urzędzie gospodarki odpadami. Aby chronić środowisko prosimy, żeby produkt wycofany z eksploatacji oddać do odpowiedniego punktu zbiórki, nie należy wyrzucać go wraz z odpadami komunalnymi. Skontaktuj się z lokalnymi urzędami, aby uzyskać informacje na temat punktów zbiórki i godzin otwarcia.



INFORMAÇÃO PARA UTILIZADORES

PORTUGUÊS (PT)

Antes de utilizar ou montar o produto, leia atentamente o documento. Conserve o manual visto que, de futuro, poderá precisar das informações incluídas. O produto está sob patente internacional, marca registada e protecção de direitos de autor. Se não encontrar as instruções na sua língua, visite www.teqball.com

ESPECIFICAÇÕES DO PRODUTO
 Dimensões do produto desdobrado: 3000x1700x900 [mm]
 Peso total: máx. 168 kg
 Dimensões do produto dobrado: 760x1700x1800 [mm]

CONTACTO: Teqball International Limited
 Rua: Expo tér 5-7
 Cidade: Budapeste
 País: Hungria
 Código postal: 1101

O produto pode ser utilizado por pessoas em cadeiras de rodas.



Este produto é certificado por:

2001/95/EC General Product Safety Directive
 EN 14468-1:2015 (quando relevante)



SEGURANÇA E AVISOS

Siga atentamente estas instruções ao montar a mesa; as reclamações de garantia não são válidas se o conjunto estiver defeituoso. A mesa TEQ SMART é uma peça de equipamento desportivo especialmente concebida e não é adequada para quaisquer outros fins.



É proibido utilizar a mesa contra condições climáticas extremas (tempestades, relâmpagos, temperaturas inferiores a -20 °C e superiores a +40 °C).



Guarde a mesa protegida do vento, visto que podem ocorrer acidentes.

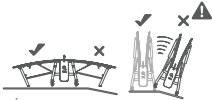

É proibido manter a mesa dobrada ou desdobrada em terrenos inclinados.



É proibido saltar, estar em cima, sentar ou apoiar-se na mesa.



Não use bijuteria nem relógios durante a montagem ou durante a utilização.



Não toque nos elementos em movimento durante a deslocação ou dobragem para cima/baixo da mesa.

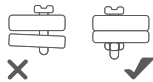

Não utilize com componentes em falta.

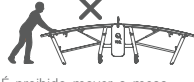

É proibido mover a mesa na posição desdobrada.



Não deixe crianças sem vigilância perto da mesa (inclusive durante a montagem e o armazenamento). O produto não pode ser utilizado por crianças com menos de 3 anos.



É proibido guardar a mesa sem travar as rodas.



Se a etiqueta de segurança com o número de série estiver danificada ou tiver sido removida, a garantia será inválida!

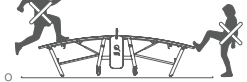

É proibido saltar em cima ou pontapear a mesa.

MANUSEIO E MANUTENÇÃO

A mesa TEQ Smart deve ser montada corretamente. Não só para uma melhor experiência de jogo, mas também para a sua segurança. Siga estas instruções:

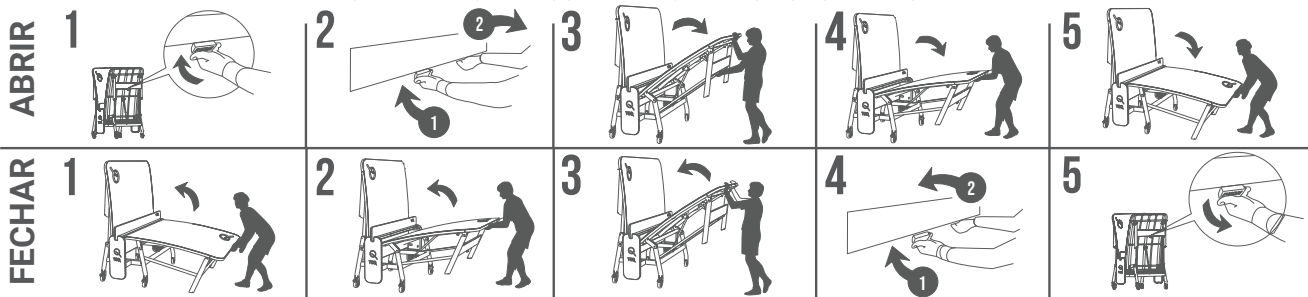

Limpe a superfície com água morna e utilize uma esfregona (NÃO utilize esponjas abrasivas). A manutenção regular é essencial para manter a mesa TEQ Smart segura e fiável. Antes de cada utilização, inspecione visualmente a mesa TEQ Smart para garantir que o produto está funcional e pronto a ser utilizado (todas as peças devem estar intactas, sem qualquer deformação, fissura ou fratura). Verifique todos os parafusos e porcas pelo menos duas vezes por mês para garantir que estão a funcionar corretamente (em caso de uso regular recomenda-se inspecionar os parafusos com mais frequência). Os parafusos tem um revestimento de fixação da rosca que atua desde a primeira montagem. O revestimento ajuda evitar que os elementos de fixação se desprendam; em caso de desmontagem, o revestimento de fixação perde a sua funcionalidade. Não remova o revestimento de fixação dos parafusos. Durante os períodos em que o TEQ Smart não estiver a ser utilizado, é recomendável dobrar os tampo, cobrir o produto e armazená-lo no interior. Desta forma, terá uma melhor oportunidade de evitar danos causados pelo clima, como a descoloração do tempo ou a corrosão da estrutura de aço. A substituição de qualquer componente por uma peça imprópria torna a mesa insegura. Utilize sempre componentes TEQ Smart originais para substituições! Em caso de dúvida, entre em contacto conosco através de support@teqball.com

GARANTIA DO PRODUTO TEQBALL (PT)

A Teqball orgulha-se de fornecer a seguinte garantia (a "Garantia") dos seus produtos de alta qualidade aos seus Clientes particulares, além de quaisquer outros recursos ou garantias legais que possam ter nos termos da lei aplicável: Riscos/custos cobertos pela garantia: defeitos latentes do produto relacionados com materiais e/ou fabrico; taxas de remessa, embalagem, manuseio e aduaneiras relacionadas com a reparação ou substituição de produtos; custos de reparação; Riscos/custos excluídos da garantia: danos na superfície do produto (exceto danos na pintura ou ferrugem causados por defeitos de fabrico, os quais são cobertos); danos causados por utilização indevida, negligência, acidente; danos causados devido ao incumprimento das instruções do Manual do Proprietário; desgaste normal; danos sofridos no transporte; danos sofridos durante ou após uma reparação ou instalação por terceiros não licenciados; danos potenciais, indiretos, incidentais, especiais, punitivos ou consequentes, independentemente de o proprietário ter sido previamente informado da possibilidade de ocorrência dos mesmos; **Prazo de garantia:** 2 (dois) anos civis a partir da data de entrega ao Cliente; **Período de reclamação de garantia:** a menos que especificado de outra forma na lei aplicável, 10 (dez) dias decorridos a partir da data em que o dano foi ou deveria ter sido detetado; **Comprovação de danos ou custos reclamados:** fotografia ou vídeo do dano acompanhado de fotografia do número de série; custos comprovados por documentação escrita; **Formato da reclamação de garantia:** envie um e-mail para support@teqball.com ou envie um fax para +353 (85) 748 5613, incluindo (a) comprovativo de danos ou custos reclamados, (b) comprovativo de compra, incluindo a data de compra e (c) comprovativo de revenda em caso de revenda a outro consumidor; **Recurso da reclamação de garantia:** no prazo de 20 dias úteis após a receção de uma reclamação de garantia válida, a Teqball fornecerá, a critério do Cliente e a custo da Teqball, (1) um reembolso total do preço de compra na conta bancária do Cliente localizada no país da compra, (2) a substituição por uma mesa da mesma gama enviada para a morada do Cliente localizada no país da compra ou (3) a reparação ou substituição de uma peça danificada (a critério da Teqball). Em cada caso, a Teqball pode reclamar a mesa ou parte danificada. **Reclamações após o prazo de garantia:** além do prazo de garantia, a Teqball fornece serviços de reparação de qualidade através da sua rede de profissionais certificados, a custo do Cliente. Os termos da presente Garantia não podem ser alterados por nenhum distribuidor ou agente. Se os termos da presente Garantia contradizerem os termos de um contrato de venda celebrado pela Teqball, prevalecerão as condições especificadas no mesmo.

RESPONSABILIDADE DO PRODUTO

O produto Teqball que adquiriu (o "Produto") é fabricado seguindo os mais altos padrões de segurança e indústria (incluindo a norma EN 14468-1:2015; UL 962) e a Teqball realiza constantemente testes de qualidade e segurança para garantir que os padrões são mantidos ou excedidos. No entanto, nenhum produto, especialmente um com peças pesadas ou móveis, está totalmente isento de riscos.

PODEM OCORRER LESÕES GRAVES OU MORTE DEVIDO AO INCUMPRIMENTO DAS INSTRUÇÕES NO MANUAL DO PROPRIETÁRIO. NESTE CASO, A TEQBALL, AS ENTIDADES ASSOCIADAS E A EQUIPA RECUSAM TODA A RESPONSABILIDADE. EM TODAS AS CIRCUNSTÂNCIAS, E NO MÁXIMO PERMITIDO PELA LEI APLICÁVEL, A RESPONSABILIDADE DA TEQBALL EM RELAÇÃO A DANOS DIRETOS SOFRIDOS EM RELAÇÃO AO PRODUTO ESTARÁ LIMITADA A (1) 100.000 \$ (CEM MIL DÓLARES) OU (2) DANOS REAIS FUNDAMENTADOS, CONSOANTE O QUE FOR MAIS BAIXO. NÃO SERÁ APLICADA NENHUMA LIMITAÇÃO DA RESPONSABILIDADE A LESÕES OU MORTE CAUSADA POR NEGLIGÊNCIA GRAVEDA TEQBALL OU QUALQUER OUTRO DANO QUE NÃO POSSA SER LIMITADO PELA LEI APLICÁVEL. EM TODAS AS CIRCUNSTÂNCIAS, E NA MÁXIMA EXTENSÃO PERMITIDA PELA LEI APLICÁVEL, A TEQBALL RECUSA TODOS OS DANOS POTENCIAIS, INDIRETOS, ESPECIAIS, INCIDENTAIS, PUNITIVOS OU CONSEQUENTES, INDEPENDENTEMENTE DE O PROPRIETÁRIO TER SIDO PREVIAMENTE INFORMADO DA POSSIBILIDADE DE OCORRÊNCIA DOS MESMOS.

Qualquer reclamação de responsabilidade deve ser fundamentada por provas documentais registadas no prazo de 5 dias decorridos após o dano e enviada para legal@teqball.com (ou por fax para +353 (85) 748 5613) no prazo de 10 dias úteis a partir da mesma data, a menos que sejam fornecidas mais janelas de reclamação pela lei aplicável.

DESCRIÇÃO DO PICTOGRAMA



Manter na horizontal



Apertar por completo (7 Nm)



Parar a meio (2 Nm)

x2

Repetir nos dois lados

AMBIENTE

A embalagem é totalmente feita a partir de materiais recicláveis, podendo eliminá-la no centro de reciclagem local. Contacte a autoridade local responsável pela eliminação de resíduos para obter mais informações sobre como eliminar o seu produto gasto. No interesse da protecção do ambiente, quando chegar ao final da sua vida útil, descarte o produto num recipiente apropriado de resíduos. Para obter informações sobre pontos de recolha e o respetivo horário de abertura, consulte a sua autoridade local.



INFORMAȚII PENTRU UTILIZATORI

ROMÂNĂ (RO)

Înainte de a utiliza sau asambla produsul, citiți cu mare atenție documentul. Vă rugăm să păstrați manualul, deoarece veți putea avea nevoie de informațiile incluse și în viitor. Produsul este sub protecție internațională de brevet, marcă comercială și drepturi de autor. Dacă nu găsiți instrucțiunile în limba dvs., vizitați site-ul www.teqball.com

SPECIFICAȚIILE PRODUSULUI
 Dimensiuni nepliate:
 3000x1700x900 [mm]
 Greutate totală: max 168 kg
 Dimensiuni pliate: 760x1700x1800 [mm]

CONTACT: Teqball International Limited
 Strada: Expo tér 5-7,
 Oraș: Budapesta
 Țara: Ungaria
 Cod poștal: 1101

Produsul poate fi folosit de utilizatori de scaune cu rotile.



Acest produs este certificat de:

2001/95/EC General Product Safety Directive
 EN 14468-1:2015 (acolo unde este relevant)



SIGURANȚĂ ȘI ATENȚIONĂRI

Vă rugăm să urmați îndeaproape aceste instrucțiuni la asamblarea mesei; cererile de garanție nu sunt valabile dacă asamblarea a fost efectuată defectuos. Masa TEQ Smart este un echipament sportiv special conceput, și nu este indicată în alte scopuri.



Este interzisă folosirea mesei în condiții meteorologice extreme (furtună, fulgere, temperaturi de sub -20°C și peste +40°C).



Vă rugăm să păstrați masa protejată de vânt, deoarece altfel pot surveni accidente.

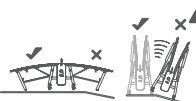

Este interzisă păstrarea mesei pliate sau desfăcute pe sol înclinat.



Este interzisă sărirea, urcarea, șederea sau aplecarea pe masă.



Nu purtați bijuterii sau ceas de mână în timpul asamblării produsului sau în timp ce vă jucați!



Nu atingeți elementele mobile în timpul transportului, plierii sau desfacerii mesei.

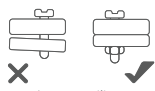

A nu se utiliza cu componente lipsă.

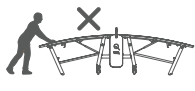

Este interzisă mutarea mesei în poziție desfăcută.



A nu se lăsa copii nesupravegheați în jurul mesei (inclusiv în perioada de instalare și depozitare). A nu se folosi de către copiii sub 3 ani.



Este interzisă depozitarea mesei fără blocarea roții.



Dacă eticheta de securitate care conține lotul de fabricație este deteriorată sau îndepărtată, garanția devine invalidă!

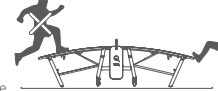

Este interzis să săriți sau să loviți masa.

MANIPULARE ȘI ÎNTREȚINERE

Masa TEQ Smart trebuie instalată corect. Aceasta nu este necesară doar pentru o experiență de joc mai bună, ci și pentru siguranța dvs. Vă rugăm să urmați aceste instrucțiuni:

Deschidere

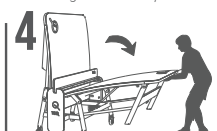
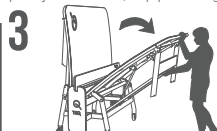
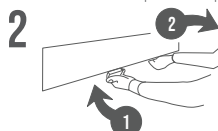
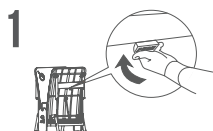

Închidere

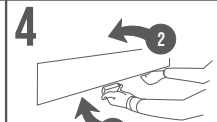
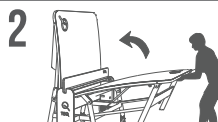
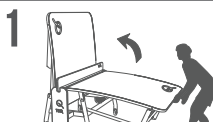

Curățați suprafața cu apă caldă și folosiți un mop (NU folosiți bureți abrazivi). Întreținerea regulată este esențială pentru a menține masa TEQ Smart sigură și fiabilă. Înainte de fiecare utilizare, inspecția vizuală masa TEQ Smart și asigurați-vă că produsul este într-o stare adecvată pentru utilizare (toate piesele sunt intacte; nu prezintă deformări, fisuri sau rupturi)! Cel puțin de două ori pe lună verificați toate șuruburile și piulițele pentru a vă asigura că acestea funcționează corect (în caz de utilizare regulată, se recomandă o verificare mai frecventă a șuruburilor). Șuruburile au un înveliș de blocare a filetelui, care este activat la prima asamblare. Învelișul reduce șansele de slăbire a șuruburilor după asamblare și o dată cu dezasamblarea, își pierde funcția de blocare a filetelui. Vă rugăm să nu îndepărtați învelișul de pe șuruburi! În perioadele în care TEQ Smart nu este folosit, se recomandă să pliați tabla mesei, să acoperiți produsul și să îl depozitați în interior. Astfel veți avea o șansă mai bună de a evita daunele cauzate de intemperii, cum ar fi decolorarea tablei mesei sau corozivitatea structurii din oțel. Înlocuirea oricărui component cu o parte necorespunzătoare face ca masa să devină nesigură. Utilizați întotdeauna componente originale TEQ Smart pentru înlocuiri! Dacă aveți întrebări, vă rugăm să vă adresați la support@teqball.com

GARANȚIA PRODUSELOR TEQBALL (UE, SUA)

Teqball este mândră să ofere clienților săi următoarea garanție („Garanția”) pentru produsele sale de înaltă calitate, dincolo de orice alte remedii legale sau garanții pe care le-ar putea avea în conformitate cu legislația aplicabilă: Riscuri/costuri acoperite de garanție: defecte de produs latente legate de materiale și/sau manoperă; costuri de expediere, ambalare, manipulare și taxe vamale aferente reparației sau înlocuirii produselor; costuri de reparație; Riscuri/costuri excluse din garanție: deteriorarea suprafeței produsului (cu excepția deteriorării vopselei sau rugini cauzate de defectele de fabricație, care sunt acoperite); daune cauzate de utilizare necorespunzătoare, neglijență, accidente; daune cauzate de nerespectarea vreunei instrucțiuni din manualul utilizatorului; uzură normală; pagube suferite la transport; daune suferite în timpul sau după o reparație sau instalare de către terți neautorizați; daune potențiale, indirecte, incidentale, speciale, punitive sau pe cale de consecință, chiar dacă sunt informați despre această posibilitate în prealabil. **Perioada de garanție:** 2 (doi) ani calendaristici de la data livrării către Client; **Perioada de timp de revendicare a garanției:** cu excepția cazului când se specifică altfel în legea aplicabilă, 10 (zece) zile calendaristice de la data când deteriorarea a fost sau ar fi trebuit observată. **Dovada daunei sau a costurilor revendicate:** fotografie sau video a daunei, însoțite de fotografia numărului de fabricație; costuri susținute prin documentație scrisă; **Formatul cererii de garanție:** e-mail la support@teqball.com sau fax la 353 (85) 748 5613, cuprinzând (a) dovada daunei sau a costurilor revendicate, (b) dovada achiziției, inclusiv data cumpărării și (c) dovada revânzării în cazul revinderii către un alt consumator. **Rezolvarea cererii de garanție:** în termen de 20 de zile lucrătoare de la primirea unei cereri de garanție valabile. Teqball va asigura, la alegerea Clientului și pe cheltuiela Teqball, fie (1) rambursarea completă a prețului de achiziție către contul bancar al Clientului situat în țara de achiziție, (2) înlocuirea cu o masă din aceeași gamă și livrată la adresa Clientului din țara de achiziție sau (3) repararea sau înlocuirea unei părți deteriorate (la discreția Teqball). În fiecare caz, Teqball poate solicita recuperarea mesei sau a părții deteriorate. **Revendicări după perioada de garanție:** după expirarea perioadei de garanție, Teqball oferă servicii de reparație de calitate, prin intermediul rețelei sale de profesioniști certificați, pe cheltuiela Clientului. Niciun distribuitor sau agent nu poate schimba condițiile prezentei garanții. În cazul în care condițiile prezentei Garanții contrazic termenii vreunui contract de vânzare încheiat de Teqball, vor prevala condițiile specificate într-un astfel de contract.

RĂSPUNDEREA PENTRU PRODUS

Produsul Teqball pe care l-ați achiziționat („Produsul”) este fabricat la cele mai înalte standarde industriale și de securitate (inclusiv EN 14468-1:2015; UL 962), iar Teqball efectuează în mod constant teste de calitate și securitate pentru a se asigura că aceste standarde sunt menținute sau depășite. Cu toate acestea, niciun produs, în special unul cu piese grele sau mobile, nu este în totalitate lipsit de risc.

NERESPECTAREA INSTRUCȚIUNILOR DIN MANUALUL PROPRIETARULUI POATE DUCE LA VĂTĂMARE GRAVĂ SAU DECES, CAZ ÎN CARE TEQBALL, ENTITĂȚILE ASOCIATE ȘI PERSONALUL ACESTUIA DECLINĂ ORICE RĂSPUNDERE ÎN TOATE CIRCUMSTANȚELE ȘI ÎN MĂSURA PERMISĂ DE LEGEA APLICABILĂ, RESPONSABILITATEA CE REVINE TEQBALL PRIVIND DAUNE DIRECTE SUFERITE ÎN LEGĂTURĂ CU PRODUSUL VA FI LIMITATĂ LA (1) 100.000 USD (UNA SUTĂ DE MII USD) SAU (2) DAUNELE ACTUALE DOVEDITE, CARE ESTE MAI MICĂ, NICI O LIMITARE A RESPONSABILITĂȚII NU SE APLICĂ LA VĂTĂMĂRI SAU DECES CAUZAT DE NEGLIJENȚA GRAVĂ A TEQBALL-ULUI SAU LA ALTE DAUNE CARE NU POT FI LIMITATE PRIN LEGEA APLICABILĂ, ÎN TOATE CIRCUMSTANȚELE ȘI ÎN MĂSURA PERMISĂ DE LEGEA APLICABILĂ, TEQBALL DECLINĂ TOATE DAUNELE POTENȚIALE, INDIRECTE, SPECIALE, INCIDENTALE, PUNITIVE SAU PE CALE DE CONSECINȚĂ SUFERITE ÎN LEGĂTURĂ CU PRODUSUL, CHIAR DACĂ ESTE INFORMATĂ ÎN PREALABIL DE ASTFEL DE POSIBILITĂȚI.

Orice cerere vizând răspunderea trebuie să fie justificată prin dovezi documentare înregistrate în termen de 5 zile calendaristice de la suferirea pagubei și trimisă la adresa legal@teqball.com (sau prin fax la +353 (85) 748 5613) în termen de 10 zile lucrătoare de la aceeași dată, cu excepția cazului în legea aplicabilă prevede termen de timp mai lung pentru depunerea cererii.

DESCRIEREA PICTOGRAMELOR



Păstrați orizontal



Strângeți complet (7 Nm)



Oprțiți la jumătate (2 Nm)

x2

Repețați pe ambele părți

MEDIUL ÎNCONJURĂTOR

Ambalajul este fabricat în totalitate din materiale reciclabile care pot fi eliminate la centrul local de reciclare. Pentru informații detaliate privind eliminarea produsului uzat, vă rugăm să contactați autoritatea locală pentru gestionarea deșeurilor. Pentru a proteja mediul înconjurător, vă rugăm să predați produsul cu durata de viață expirată la un depozit de deșeuri adecvat. Pentru informații privind punctele de colectare și programul de funcționare al acestora contactați autoritățile locale.



ИНФОРМАЦИЯ ДЛЯ ПОЛЬЗОВАТЕЛЕЙ

РУССКИЙ ЯЗЫК (ЕС, США)

Перед использованием или сборкой изделия внимательно прочтите документ. Сохраните эту инструкцию, поскольку информация, содержащаяся в ней, может понадобиться вам в будущем. Изделие находится под защитой международного патента, торговой марки и авторских прав. Если у вас нет инструкций на вашем языке, посетите наш сайт www.teqball.com

ТЕХНИЧЕСКИЕ ХАРАКТЕРИСТИКИ
ИЗДЕЛИЯ
 Размеры в разложенном виде: 3000x1700x900 [мм]
 Общий вес: максимум 168 кг
 Размеры в сложенном виде: 760x1700x1800 [мм]

КОНТАКТЫ: ООО «Текбалл Интернешнл» (Teqball International Limited)
 Улица: Expo tér 5-7. (площадь Экспо 5-7.)
 Город: Будапешт
 Страна: Венгрия
 Почтовый индекс: 1101

Изделие может использоваться лицами на инвалидных креслах.



Этот продукт сертифицирован

2001/95/EC General Product Safety Directive
 EN 14468-1:2015
 (там, где она применяется)



БЕЗОПАСНОСТЬ И МЕРЫ ПРЕДОСТОРОЖНОСТИ

Внимательно придерживайтесь этих инструкций при сборке стола, гарантийные претензии не принимаются, если сборка произведена неправильно. Стол «TEQ Smart» – это специально разработанная единица спортивного инвентаря, которая не может применяться ни для каких других целей.

 Запрещается использовать стол при неблагоприятных погодных условиях (гроза, молния, ниже -20° C и выше +40° C).	 Храните стол в защищенном от ветра месте, иначе вероятны несчастные случаи.	 Запрещено устанавливать стол на наклонной поверхности как в сложенном, так и в разложенном виде.	 Запрещено прыгать, стоять, сидеть на столе или опираться на него.	 Не носите украшения или наручные часы во время сборки изделия или во время игры!	 Не прикасайтесь к движущимся элементам при перемещении, складывании и раскладывании стола.
 Не используйте при неполной комплектации.	 Запрещено перемещать стол в разложенном виде.	 Не оставляйте детей без присмотра рядом со столом (как во время эксплуатации, так и во время хранения). Не применять детям до 3 лет.	 Запрещено хранить стол с незаблокированными колесами.	 Если защитная этикетка с заводским серийным номером повреждена или удалена, гарантия аннулируется!	 Запрещено прыгать на столе или ударять по нему.

УХОД И ТЕХНИЧЕСКОЕ ОБСЛУЖИВАНИЕ

Стол «TEQ Smart» должен быть собран правильно. Это необходимо не только для более удобной игры, но и для вашей безопасности. Придерживайтесь следующих инструкций:

<p>ОТКРЫТИЕ</p>				
<p>СКЛАДЫВАНИЕ</p>				

Поверхность необходимо мыть теплой водой. Можно использовать швабру (НЕ используйте абразивные губки). Для обеспечения безопасности и надежности стола «TEQ Smart» необходимо регулярное техническое обслуживание. Перед каждым использованием визуально осмотрите стол «TEQ Smart» и убедитесь, что изделие находится в пригодном для использования состоянии (все детали целы (не видно деформаций, трещин и разломов)! Не менее двух раз в месяц проверяйте все винты и гайки, чтобы убедиться в их нормальном функционировании (рекомендуется еще чаще проверять винты при регулярном использовании). Болты имеют резьбовое крепежное покрытие, которое активируется при первой сборке. Покрытие снижает вероятность ослабления болтов после сборки, при разборке покрытие теряет свою крепежную функцию. Пожалуйста, не удаляйте покрытие с винтов! Когда ваш стол «TEQ Smart» не используется, рекомендуется складывать крышки стола, накрывать изделие и хранить его в закрытом помещении. В этом случае будет больше шансов избежать повреждений, вызванных погодными условиями, таких как выцветание поверхности стола или коррозия стальной конструкции. Замена какого-либо из компонентов ненадлежащей деталью делает стол небезопасным. Для замены всегда используйте оригинальные компоненты «TEQ Smart». В случае возникновения каких-либо вопросов обращайтесь к нам по адресу support@teqball.com

ГАРАНТИЯ НА ПРОДУКЦИЮ КОМПАНИИ «TEQBALL» (ЕС, США)

Компания «Текбалл» с гордостью предоставляет следующую гарантию (Гарантию) на свою высококачественную продукцию своим Клиентам помимо каких-либо иных средств правовой защиты или гарантий, которые они могут иметь в соответствии с действующим законодательством. Риск/затраты, покрываемые Гарантией, скрытые дефекты продукта, связанные с материалами и/или качеством изготовления, доставка, упаковка, перемещение и таможенные сборы, связанные с ремонтом или заменой изделия, затраты на ремонт. Риск/затраты, исключенные из Гарантии: повреждения поверхности изделия (кроме повреждений краски или ржавчины), вызванных производственными дефектами, которые покрываются гарантией; ущерб, вызванный неправильным использованием, небрежным обращением, несчастным случаем, ущербом, вызванным небрежностью или нарушением инструкций; производственный естественный износ/ущерб, причиненный при транспортировке/ущерб, понесенный во время или после ремонта, или установкой третьими сторонами, не имеющими надлежащей квалификации; потенциальный или реальный случайный, штрафной или ковенантный ущерб, даже если информация о возможности такого ущерба была предоставлена заблаговременно. **Гарантийный срок:** 2 (два) календарных года с даты поставки Клиенту. **Определение гарантии:** если иное не предусмотрено действующим законодательством, 10 (десять) календарных дней с даты поставки. **Подтверждение заявленного ущерба и затрат:** фото или видео повреждение, сопроводяемое фотографией серийного номера, расходуемые документально оформленные в виде: **Формат гарантийного требования:** отправьте электронное письмо по адресу support@teqball.com или факсовое сообщение на номер +353 (85) 748 5613, включая (a) подтверждение заявленного ущерба или затрат, (b) подтверждение факта покупки, включая дату покупки и (c) подтверждение перепродажи, если имело место перепродажа другому потребителю. **Удовлетворение гарантийного требования:** в течение 20 рабочих дней с момента получения действительного гарантийного требования компания «Текбалл» обязуется предоставить замену или ремонт изделия компании «Текбалл» или отремонтировать изделие (1) по выбору заявителя, если повреждение незначительное, (2) заменить изделие на новое, если повреждение значительное, (3) заменить изделие на новое, если повреждение значительное. В любом случае компания «Текбалл» может потребовать обратного поврежденного изделия и его стоимость. **Претензии по истечении гарантийного срока:** по истечении гарантийного срока компания «Текбалл» предоставляет бесплатную консультацию по телефону через сертифицированных специалистов в области продаж. Ни один дистрибутор или агент не может изменять условия настоящей гарантии. Если условия настоящей гарантии противоречат условиям договора купли-продажи, заключенного компанией «Текбалл», условия, указанные в таком договоре, имеют преимущественную силу.

ОТВЕТСТВЕННОСТЬ ПРОИЗВОДИТЕЛЯ

Приобретенное вами изделие компании «Текбалл» (Изделие) изготовлено в соответствии с самыми высокими отраслевыми стандартами и стандартами безопасности (включая EN 14468-1:2015, UL 962), и компания «Текбалл» постоянно проводит испытания качества и безопасности с целью обеспечения поддержания или превышения уровня требований этих стандартов. Тем не менее, ни одно изделие, особенно в состав которого входят тяжелые или движущиеся детали, не является полностью безопасным. **В РЕЗУЛЬТАТЕ НЕИСПОЛНЕНИЯ ИНСТРУКЦИЙ, ИЗЛОЖЕННЫХ В РУКОВОДСТВЕ ПОЛЬЗОВАТЕЛЯ, МОЖЕТ ПРОИЗОЙТИ СЕРЬЕЗНОЕ ТРАВМИРОВАНИЕ ИЛИ СМЕРТЬ. В ЭТОМ СЛУЧАЕ КОМПАНИЯ «ТЕQBALL» И СВЯЗАННЫЕ С НЕЙ ПРЕДПРИЯТИЯ И ИХ ПЕРСОНАЛ НЕ НЕсут КАКУЮ-ЛИБО ОТВЕТСТВЕННОСТЬ ПРИ ЛЮБЫХ ОБСТОЯТЕЛЬСТВАХ И В ПОЛНОЙ МЕРЕ СОГЛАСНО ДЕЙСТВУЮЩЕМУ ЗАКОНОДАТЕЛЬСТВУ ОТВЕТСТВЕННОСТЬ КОМПАНИИ «ТЕQBALL» ЗА ПРЯМОЙ УЩЕБ, СВЯЗАННЫЙ С ИЗДЕЛИЕМ, ОГРАНИЧИВАЕТСЯ (1) \$100000 (СТАТЬЯ ЧАМПИ ДОЛЛАРОВ США) ИЛИ (2) РАЗМЕРОМ ДЕЙСТВИТЕЛЬНОГО ОСНОВАННОГО УЩЕБРА, В ЗАВИСИМОСТИ ОТ ТОГО, ЧТО МЕНЬШЕ. ОГРАНИЧЕНИЕ ОТВЕТСТВЕННОСТИ НЕ ПРИМЕНЯЕТСЯ К ТРАВМИРОВАНИЮ ИЛИ СМЕРТИ, ПРИЧИНОЙ КОТОРЫХ ЯВЛЯЕТСЯ ГРУБАЯ НЕБРЕЖНОСТЬ КОМПАНИИ «ТЕQBALL», ИЛИ К ДРУГОМУ УЩЕБРУ, ЕСЛИ ОТВЕТСТВЕННОСТЬ НЕ МОЖЕТ БЫТЬ ОГРАНИЧЕНА СОГЛАСНО ДЕЙСТВУЮЩЕМУ ЗАКОНОДАТЕЛЬСТВУ. ПРИ ЛЮБЫХ ОБСТОЯТЕЛЬСТВАХ И В ПОЛНОЙ МЕРЕ СОГЛАСНО ДЕЙСТВУЮЩЕМУ ЗАКОНОДАТЕЛЬСТВУ КОМПАНИЯ «ТЕQBALL» ОТКЛОНЯЕТ КАКОЙ-ЛИБО ПОТЕНЦИАЛЬНЫЙ, НЕПРЯМОЙ, ОСОБЫЙ, СЛУЧАЙНЫЙ, ШТРАФНОЙ ИЛИ КОВЕНАНТНЫЙ УЩЕБ, СВЯЗАННЫЙ С ИЗДЕЛИЕМ, ДАЖЕ ЕСЛИ ИНФОРМАЦИЯ ВОЗМОЖНОСТИ ТАКОГО УЩЕБРА БЫЛА ПРЕДОСТАВЛЕНА ЗАБЛАГОВРЕМЕННО.**

Какое-либо требование об ответственности должно быть подтверждено документальными доказательствами, зарегистрированными в течение 5 календарных дней с момента причинения ущерба и отправленными по адресу legal@teqball.com

ОПИСАНИЕ ПИКТОГРАММ

 Хранить в горизонтальном положении	 Затянуть до упора (7 Нм)	 Затянуть наполовину (2 Нм)	 Повторить с обеих сторон
--	------------------------------	--------------------------------	------------------------------

ОКРУЖАЮЩАЯ СРЕДА

Упаковка полностью изготовлена из материалов, пригодных для вторичной переработки, которые можно утилизировать в местном центре переработки. Для получения более подробной информации об утилизации вашего изношенного изделия, пожалуйста, свяжитесь с местным центром переработки отходов. В интересах защиты окружающей среды, изделие, которое достигло срока своей службы, пожалуйста, утилизируйте в соответствующем свалочном месте. Свяжитесь с местными властями для получения информации о точках сбора и их часы работы.



INFORMACIJE ZA UPORABNIKE

SLOVENSKI (SI)

Pred uporabo ali montažo izdelka natančno preberite dokument. Prosimo, da ohranite priročnik, saj boste mogoče v prihodnosti potrebovali vsebovane podatke. Izdelek je zaščiten z mednarodnim patentom, blagovno znamko in z avtorskimi pravicami. Če ne najdete navodil za uporabo v svojem jeziku, vas prosimo da obiščete www.teqball.com.

SPECIFIKACIJE IZDELKA
Ne zložene dimenzije:
3000 x 1700 x 900 [mm]
Skupna teža: maks. 168 kg
Zložene dimenzije: 760 x 1700 x 1800 [mm]

KONTAKT: Teqball International Limited
Ulica: Expo tér 5-7.
Kraj: Budimpešta
Država: Madžarska
Poštna številka: 1101

Izdelek lahko uporabljajo uporabniki invalidskih vozičkov.



Certifikat za ta izdelek je izdal:

2001/95/EC General Product Safety Directive
EN 14468-1:2015 (tam, kjer je relevantno)



VARNOST IN OPOZORILA

Pri sestavljanju mize natančno upoštevajte ta navodila; garancijski zahtevki niso javljani, če je sklop napačen. Miza TEQ Smart je posebej oblikovana kos športne opreme in ni primeren za nobene druge namene.

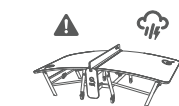

Mize ne uporabljajte v ekstremnih vremenskih okoliščinah (nevihta, strele, pod -20 °C in nad +40 °C).

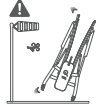

Mizo zavaruje pred vetrom, saj v nasprotnem lahko pride do nezgode.

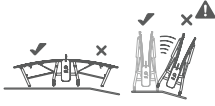

Prepovedano je hraniti mizo na nagljenih tleh odprto ali zaprto.



Prepovedano je sedeti, se nasloniti ali stati na mizo.



Med sestavljanjem izdelka ali igranjem ne nosite nakita ali ure!

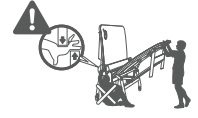

Gibljivih delov se ne dotikajte med gibanjem, zlaganjem, odpiranjem ali zapiranjem mize.

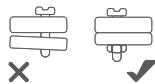

Ne uporabljajte, če manjkajo deli izdelka.

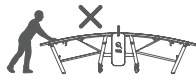

Ne premikajte mize v neodprtem stanju.

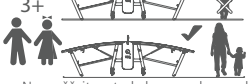

Ne puščajte otrok brez nadzora okrog mize (vključno z obdobji nastavitve in shranjevanja). Izdelka naj ne uporabljajo otroci mlajši od 3.



Ne skladiščite mize, ne da bi zaklenili kolo.



Če je varnostna nalepka s serijsko številko poškodovana ali odstranjena, je garancija neveljavna.

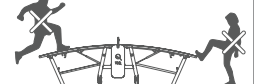

Prepovedano je skakati na mizo ali brcati mizo.

RAVNANJE IN VZDRŽEVANJE

Tabela TEQ Smart mora biti pravilno nastavljena. Vzrok za to ni samo boljša igra, ampak tudi vaša varnost. Upoštevajte ta navodila:

ODPRTO

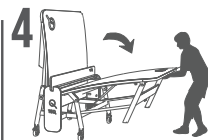
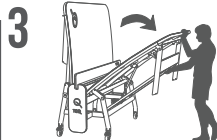
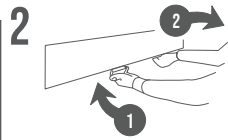

ZAPRT

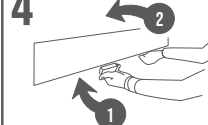
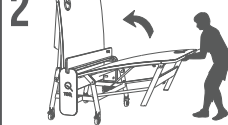

Očistite površino s toplo vodo in uporabite krpo (NE uporabljajte abrazivnih gob). Redno vzdrževanje je ključnega pomena za varno in zanesljivo uporabo mize TEQ Smart. Pred vsako uporabo vizualno preverite tablico TEQ Smart in se prepričajte, da je izdelek v uporabnem stanju (vsi deli so nedotaknjeni; brez deformacij, razpok ali zlomov)! Vsaj dvakrat mesečno preverite vse vijake, matice, da zagotovite pravilno delovanje (priporočamo, da vijake ob redni uporabi še pogosteje preverjate). Vijaki imajo navojno pritrilno prevleko, ki se aktivira med prvo montažo. Premaz zmanjšuje možnost, da se vijaki po montaži odlepijo in med demontažo izgubi funkcijo prevleke z navojem. Prosimo, da ne odstranite prevleke z vijakov! V obdobjih, ko TEQ Smart ne uporabljate, je priporočljivo, da zložite mizo, jih pokrijete in shranite v zaprtih prostorih. Tako boste imeli boljše možnosti, da se izognete poškodbam, ki jih povzročajo vremenske razmere, kot so zbledelo namizja ali korozija jeklene konstrukcije. Če zamenjate kateri koli sestavni del z nepravilnim delom, je miza nevarna. Za zamenjavo vedno uporabljajte originalne komponente TEQ Smart. Ob kakršnih koli vprašanjih nas kontaktirajte na support@teqball.com.

GARANCIJA IZDELKA (EU)

Teqball je ponosen, da svojim kupcem zagotavlja naslednje garancije („garancija“) za svoje visokokakovostne izdelke, razen drugih pravnih sredstev ali garancij, ki jih lahko imajo skladno z veljavno zakonodajo: Tveganja/Stroški, ki jih krije garancija: latentne napake na izdelkih v povezavi z materiali in/ali izdelavo; pristojbine za pošiljanje, pakiranje, ravnanje in carine v povezavi s popravilom ali z zamenjavo izdelka; stroški popravila. Tveganja/Stroški, izključeni iz garancije: poškodbe površine izdelka (razen poškodb barve ali rje, ki jih povzročijo proizvodne okvare) škoda zaradi zlorabe, zanemarjanja, nesreč; škoda zaradi neupoštevanja navodil v priročniku za uporabo; normalna obraba; škoda v prometu; škoda, ki so jo utrpeli med popravilom ali namestitvijo tretje osebe ali po njej; morebitna posredna, naključna, posebna, kaznovalna ali posledična škoda, tudi če je predhodno obveščen o možnosti takega. **Garancijsko obdobje:** 2 (dve) koledarski leti od datuma dostave stranki. **Garancijski zahtevki:** razen če ni drugače določeno v veljavni zakonodaji, 10 (deset) koledarskih dni od datuma, ko je bila škoda opažena ali bi morala biti opažena. **Dokazilo o zahtevani škodi ali stroški:** fotografija ali video škode, ki jo spremlja fotografija serijske številke; stroški, utemeljeni s pisno dokumentacijo. **Oblika garancijskega zahtevka:** pošljite e-pošto na support@teqball.com ali faks na +353 (85) 748 5613, vključno z a) dokazilom o škodi ali stroških, b) dokazilom o nakupu, vključno z datumom nakupa, in c) dokazilom nadaljnje prodaje, če je bila ponovno prodana drugemu potrošniku. **Ukrep garancijskega zahtevka:** Teqball v roku 20 delovnih dni od prejema veljavnega garancijskega zahtevka po želji stranke in na stroške podjetja Teqball zagotovi (1) popolno vračilo kupnine na bančni račun stranke, ki se nahaja v državi države nakup, (2) zamenjava s mizo v istem obsegu, odposlano na kupčev naslov, ki se nahaja v državi nakupa, ali (3) popravilo ali zamenjavo poškodovanega dela (po lastni presoji Teqball). Teqball lahko v vsakem primeru povrne poškodovano mizo ali del. **Zahtevki po garancijskem roku:** po garancijskem roku Teqball zagotavlja storitve kakovostnih popravil prek svoje mreže pooblaščenih strokovnjakov. Noben distributer ali zastopnik ne sme spreminjati pogojev te garancije. Če pogoji te garancije nasprotujejo pogojem prodajne pogodbe, ki jo je sklenil Teqball, veljajo pogoji iz te pogodbe.

ODGOVORNOST IZDELKA

Kupljeni izdelek Teqball ("izdelek") je izdelan skladno z najvišjimi industrijskimi in varnostnimi standardi (vključno z EN 14468-1: 2015; UL 962) in Teqball nenehno izvaja preskuse kakovosti in varnosti, da zagotovi ohranjanje ali preseganje teh standardov. Kljub temu noben izdelek, zlasti tisti s težkimi ali z gibljivimi deli, ni popolnoma brez tveganja.

ZARADI NESPOŠTOVANJA NAVODIL LAHKO PRIDE DO RESNIH POŠKODB ALI CELO SMRTI. V TEH PRIMERIH TEQBALL, ZDRUŽENA PODJETJA IN OSEBJE ZAVRČAJA ODGOVORNOST V VSEH OKOLIŠČINAH DECLINE ALL LIABILITY DO MERE, KI JO DOVOLJUJE PRISTOJNA ZAKONODAJA. ODGOVORNOST TEQBALL'S ZARADI NEPOSREDNE ŠKODE, DO KATERE PRIDE V POVEZAVI Z IZDELKOM, JE OMEJENA NA (1)\$100.000 (STO TISOČ DOLARJEV ZDA) ALI (2) ALI NA ZADEVNO VREDNOST ŠKODE. V TEM PRIMERU VELJA NIŽJA VSOTA. NI VELJAVNA OMEJITEV ODGOVORNOSTI ZARADI POŠKODBE ALI SMRTI, DO KATERE PRIDE ZARADI NESKLADNOSTI TEQBALL ALI KATERE KOLI DRUGE POŠKODBE, KI JE NE ZAJEMA NANAŠAJOČA SE ZAKONODAJA. V VSEH OKOLIŠČINAH IN DO PO ZAKONODAJI DOVOLJENE MERE, TEQBALL ODKLANJA VSE POTENCIALNE NEPOSREDNE, POSEBNE, NAKLJUČNE, POSLEDIČNE ALI KAZENSKOODŠKODNINSKE ŠKODE, DO KATERE PRIDE POVEZANO Z IZDELKOM, TUDI ČE JE BILA MOŽNOST VNAPREJ NAVEDENA.

Vsak zahtevek za odgovornost je treba utemeljiti z dokumentarnimi dokazi, zajetimi v petih koledarskih dneh od uveljavitve škode, in jih predložiti na legal@teqball.com (ali po faksu na +353 (85) 748 5613) v 10 delovnih dneh istega datuma, razen če traja dlje trdi, da okna zagotavljajo veljavno pravo. Vsak zahtevek za odgovornost je treba utemeljiti z dokumentarnimi dokazi, zajetimi v petih koledarskih dneh od uveljavitve škode, in jih predložiti na legal@teqball.com (ali po faksu na +353 (85) 748 5613) v 10 delovnih dneh istega datuma, razen če traja dlje trdi, da okna zagotavljajo veljavno pravo.

PICTOGRAMSKI OPIS



Držite vodoravno



Privijte do konca (7 Nm)



Ustavite se na pol poti (2 Nm)

x2

Ponovite na obeh straneh

OKOLJE

Embalaža je v celoti izdelana iz materialov, ki se lahko reciklirajo in jih lahko odložite v lokalnem centru za recikliranje. Za podrobnejše informacije o odstranjevanju starega izdelka se obrnite na lokalno mestno pisarno. Za zaščito okolja izrabljene proizvode odložite na primerno odlagalnišče. Za informacije o zbirnih mestih in odpiralnem času se obrnite na lokalne organe.



INFORMÁCIE PRE POUŽÍVATEĽOV

SLOVENSKÝ (SK)

Pred použitím alebo zmontovaním výrobku si pozorne prečítajte tento dokument. Uchovajte si túto príručku, pretože v budúcnosti budete môcť potrebovať priložené informácie. Produkt je chránený medzinárodnými patentmi, ochrannými známkami a autorskými právami. Ak nemôžete nájsť pokyny vo Vašom jazyku, navštívte stránku www.teqball.com

SPECIFIKÁCIE VÝROBKU
Rozmery v rozloženom stave:
3000x1700x900 [mm]
Celková hmotnosť: max 168 kg
Rozmery v zloženom stave: 760x1700x1800 [mm]

KONTAKT: Teqball International Limited
Ulica: Expo tér 5-7,
Mesto: Budapešť
Krajina: Maďarsko
PSČ: 1101

Výrobok môžu používať používatelia invalidného vozíka.



Tento produkt je certifikovaný spoločnosťou:

2001/95/EC General Product Safety Directive
EN 14468-1:2015 (ak je to relevantné)



BEZPEČNOSŤ A VAROVANIA

Pri zostavovaní stola dôsledne dodržiavajte tieto pokyny, v prípade chybných montáže nebude možné uplatniť reklamačné nároky. Stôl TEQ Smart je špeciálne navrhnuté športové zariadenie a nie je vhodný na žiadne iné účely.



Je zakázané používať stôl v extrémnych poveternostných podmienkach (búrka, blesky, pod -20°C a nad +40°C).



Uchovávajte stôl chránený pred vetrom, aby nedošlo k nehode.

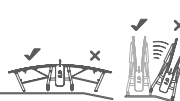

Je zakázané uchovávať stôl na šikmej ploche, či už v zloženom alebo rozloženom stave.



Je zakázané skákať, stáť, sedieť alebo opierať sa o stôl.



Pri skladaní produktu alebo počas hry nenoste šperky alebo hodinky!



Počas posúvania alebo sklápania/vyklápania sa nedotýkajte pohyblivých prvkov.

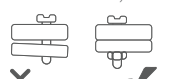

Stôl nepoužívajte, ak niektoré komponenty chýbajú.

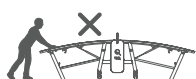

Je zakázané posúvať stôl v rozloženej polohe.

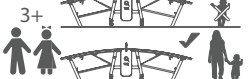

Nenechávajte deti okolo stola bez dozoru (vrátane nastavovania a uskladnenia). Zákaz používania deťmi vo veku do 3 rokov.



Je zakázané skladovať stôl bez zaistenia kolesa.



Ak je bezpečnostný štítok s továrenským sériovým číslom poškodený alebo bol odstránený, záruka je neplatná!



Je zakázané skákať po stole alebo doň kopat.

MANIPULÁCIA A ÚDRŽBA

Stôl TEQ Smart musí byť správne nastavený. Dôvodom nie je len lepšie hranie, ale aj Vaša bezpečnosť. Postupujte podľa týchto pokynov:

OTVORENIE

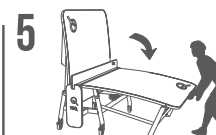
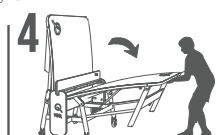
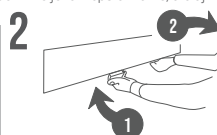

ZATVORENIE

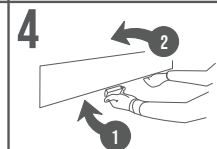
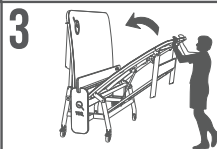
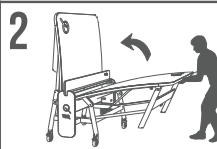
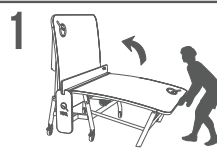

Vyčistite povrch teplou vodou a použite mop (NEPOUŽÍVAJTE žiadne abrazívne spongie). Pravidelná údržba je nevyhnutná na zachovanie bezpečnosti a spoľahlivosti stola TEQ Smart. Pred každým použitím vizuálne skontrolujte TEQ Smart stôl, a presvedčte sa, že produkt je v stave vhodnom na používanie (žiadna súčiastka nie je poškodená, nenachádzajú sa na ňom deformácie, praskliny a odlomeniny)! Aspoň dvakrát mesačne skontrolujte všetky skrutky a matice, aby ste sa uistili, že fungujú správne (v prípade pravidelného používania sa odporúča skrutky kontrolovať ešte častejšie). Na skrutkách sa nachádza upevňovací povlak, ktorý začne fungovať pri prvej montáži. Povlak po zmontovaní znižuje možnosť uvoľnenia sa skrutiek, pri rozobratí stratí svoju funkciu upevnenia skrutiek. Neodstraňujte povlak zo skrutiek, prosím! V období, keď sa TEQ Smart nepoužíva, sa odporúča sklopit dosky stola, zakryť výrobok a uložiť ho v interiéri. Týmto spôsobom budete mať väčšiu šancu vyhnúť sa poškodeniam spôsobeným počasím, ako je vyblednutie stola alebo korózia oceľovej konštrukcie. Výmena akéhokoľvek komponentu za nesprávny komponent spôsobí, že stôl sa stane nebezpečným. Na výmenu používajte vždy výlučne originálne komponenty TEQ Smart! V prípade akýchkoľvek otázok nás kontaktujte na support@teqball.com

ZÁRUKA NA VÝROBKOV TEQBALL (SK)

Spoločnosť Teqball je hrdá na to, že svojim zákazníkom poskytuje nasledujúcu záruku („záruka“) na svoje vysokokvalitné výrobky nad rámec akýchkoľvek iných právnych prostriedkov nápravy alebo záruk, ktoré môžu mať podľa platných právnych predpisov: riziká/náklady pokryté zárukou: skryté chyby výrobku týkajúce sa materiálov a/alebo spracovania; prepravné, balné, manipulačné a colné poplatky týkajúce sa opravy alebo výmeny výrobkov; náklady na opravu; riziká/náklady vylúčené zo záruky: poškodenia povrchu produktu (okrem poškodenia farby alebo hrdze spôsobené výrobnými chybami, ktoré sú pokryté); škody spôsobené nesprávnym používaním, zanedbaním, nehodou; škody spôsobené nedodržaním pokynov v užívateľskej príručke; normálne opotrebenie; škody spôsobené pri preprave; škody vzniknuté počas alebo po opravě alebo inštalácii nelicencovanými tretími stranami; potenciálne, nepriame, náhodné, špeciálne, represívne alebo následné škody, aj ke ste boli o takejto možnosti vopred informovaný; **Záručná lehota:** 2 (dva) kalendárne roky od dátumu dodania zákazníkovi; **Okno záručného nároku:** ak nie je platnými právnymi predpismi stanovené inak, 10 (desať) kalendárnych dní odo dňa, kedy bolo alebo malo byť zistené poškodenie; **Dôkaz o nárokovanej škode alebo nákladoch:** fotografia alebo video poškodenia spolu s fotografiou sériového čísla; náklady odôvodnené písomnou dokumentáciou; **Formát záručného nároku:** email na support@teqball.com alebo fax na +353 (85) 748 5613, vrátane a) dôkazu o nárokovanej škode alebo nákladoch, b) dôkazu o kúpe vrátane dátumu nákupu a c) dôkazu o aľsom predaji, ak sa opätovne predá inému spotrebiteľovi; **Náprava v rámci reklamácie:** Do 20 pracovných dní od prijatia platnej reklamácie Teqball podľa voľby zákazníka a na náklady Teqball bu (1) vráti celú kúpnu cenu na bankový účet zákazníka v krajine, kde si výrobok zakúpil, (2) vymení ho za stôl v rovnakom rozsahu, ako bol zaslaný na adresu zákazníka, ktorá sa nachádza v krajine zakúpenia alebo (3) oprava alebo výmena poškodenej časti (podľa uváženia Teqball). V každom prípade môže Teqball vymáhať späť poškodený stôl alebo jeho časť. **Nároky po uplynutí záručnej doby:** po uplynutí záručnej doby poskytuje spoločnosť Teqball kvalitné opravárske služby prostredníctvom siete certifikovaných odborníkov na náklady zákazníka. Žiadny distribútor alebo agent nemôže meniť podmienky tejto záruky. Ak sú podmienky tejto záruky v rozpore s podmienkami kúpnej zmluvy uzatvorenej Teqball, majú prednosť podmienky uvedené v tejto zmluve.

ZODPVEDNOSŤ ZA VÝROBKOV

Výrobok Teqball, ktorý ste si zakúpili (ďalej len „výrobok“), sa vyrába v súlade s najprísnejšími priemyselnými a bezpečnostnými normami (vrátane EN 14468-1:2015; UL 962) a spoločnosť Teqball neustále vykonáva testy kvality a bezpečnosti, aby zabezpečila, že tieto normy sa dodržiavajú alebo presahujú. Napriek tomu žiadny výrobok, najmä výrobok s ťažkými alebo pohyblivými časťami, nie je úplne bezpečný.

VÝSLEDKOM NEDODRŽANIA POKYNOV UVEDENÝCH V PRÍRÚČKE MAJTEĽA MÔŽE BYŤ ZRANENIE ALEBO SMŔŤ. V TAKOM PRÍPADE SPOLOČNOSŤ TEQBALL A JEJ PRÉPOJENÉ SUBJEKTY A PERSONÁL ODMIETA JÚ ZODPOVEDNOSŤ ZA AKÝCHKOLIEK PODMIENOK, A V NAJVIŠŠOM ROZSAHU POVOLENOM PLATNÝMI PRÁVNÝMI PREDPISMI, ZODPOVEDNOSŤ SPOLOČNOSŤI TEQBALL V SÚVISLOSTI S PRIAMYM POŠKODENÍM, KU KTORÉMU DOŠLO VO VZŤAHU K VÝROBKU, MUSÍ BYŤ OBMEDZENÁ NA (1) 100 000 USD (STO TISÍC USD) ALEBO (2) AKTUÁLNE SPÔSOBENÉ ŠKODY, PODĽA TOHO, ČO JE NIŽŠIE, NA ZRANENIE ALEBO SMŔŤ SPÔSOBENÉ HRUBÝM ZANEDBANÍM ZO STRANY SPOLOČNOSŤI TEQBALL ALEBO NA AKÉKOLIEK INÉ POŠKODENIA, KTORÉ NIE JE MOŽNÉ OBMEDZIŤ PLATNÝMI PRÁVNÝMI PREDPISMI, SA NEVZŤAHUJE ŽIADNÉ OBMEDZENIE ZODPOVEDNOSTI, ZA AKÝCHKOLIEK OKOLNOSTÍ, A V NAJVIŠŠOM ROZSAHU POVOLENOM PLATNÝMI PRÁVNÝMI PREDPISMI, TEQBALL ODMIETA VŠETKY POTENCIÁLNE, NEPRIAME, ŠPECIÁLNE, NÁHODNÉ, PUNITIVNÉ ALEBO NÁSLEDNÉ POŠKODENIA VZNIKNUTE VO VZŤAHU K VÝROBKU, A TO AJ VŤEDY, AK BOLI INFORMÁCIE O TEJTO MOŽNOSTI POSKYTNUTÉ VOPRED.

Akýkoľvek nárok týkajúci sa zodpovednosti musí byť podložený písomnými dôkazmi zaznamenanými do 5 kalendárnych dní od vzniku škody a predložený na adresu legal@teqball.com (alebo faxom na číslo +353 (85) 748 5613) do 10 pracovných dní od toho istého dátumu, pokiaľ z platných zákonov nevyplývajú dlhšie okná nároku.

POPIS PIKTOGRAMOV



Uchovávajte v horizontálnej polohe



Úplne utiahnite (7 Nm)



Utiahnite do polovice (2 Nm)

x2

Zopakujte na oboch stranách

ŽIVOTNÉ PROSTREDIE

Balenie je v celosti vyhotovené z recyklovateľných materiálov, ktoré je možné likvidovať v miestnych recyklačných strediskách. O ďalších podrobnostiach v súvislosti s likvidáciou sa môžete informovať u miestneho úradu pre likvidáciu odpadu. V záujme ochrany životného prostredia vás žiadame, aby ste produkt po ukončení jeho životnosti umiestnili na vhodnú skládku komunálneho odpadu. O miestach zberu a otváracích dobách sa informujte u miestnych orgánoch.



2x 50 kg
(BOX 3/4 & 4/4)

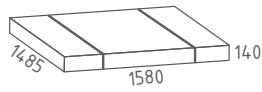

1x 46 kg
(BOX 2/4)

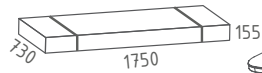

1x 55 kg
(BOX 1/4)

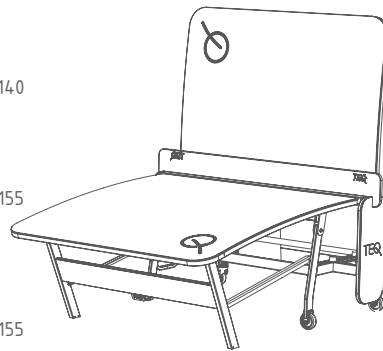

167 kg

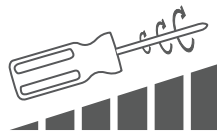
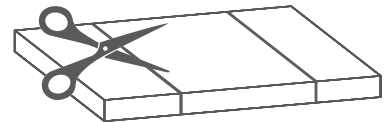
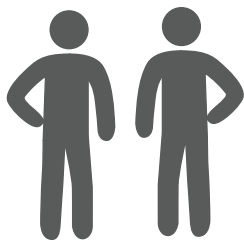
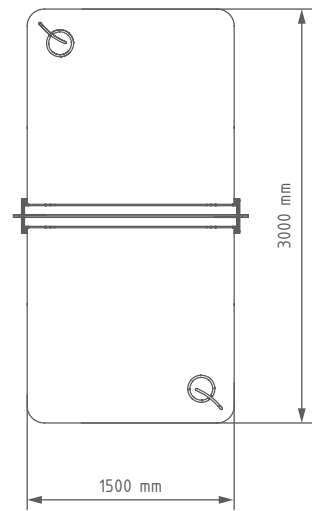

7 Nm

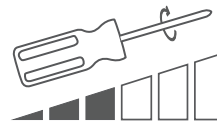

2 Nm



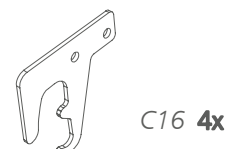
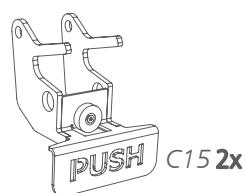
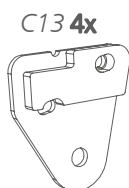
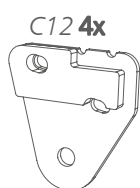
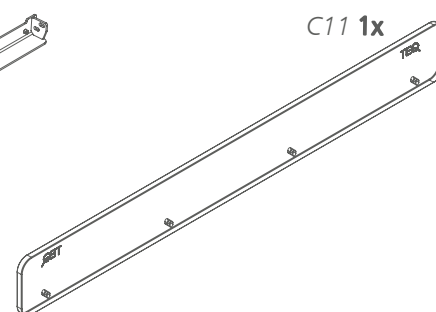
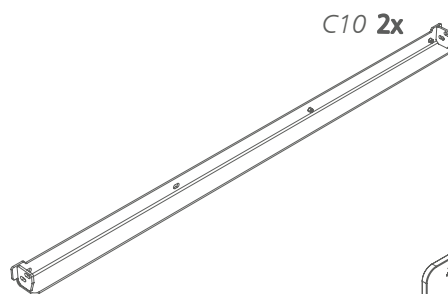
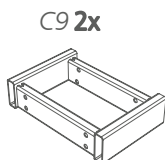
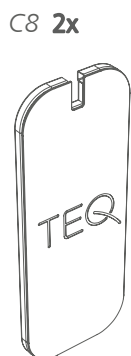
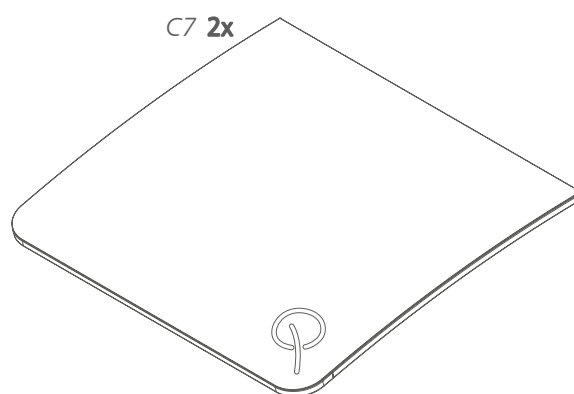
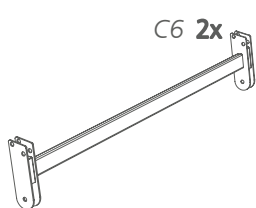
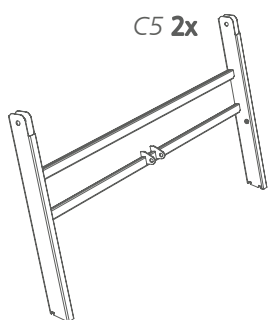
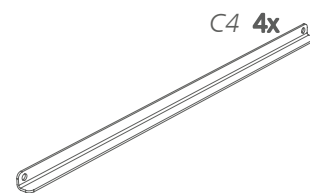
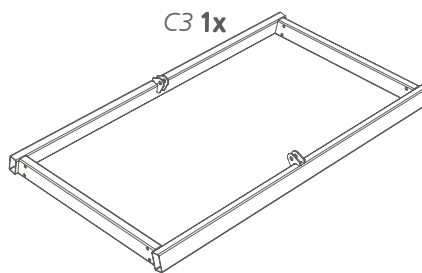
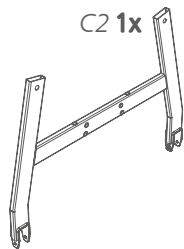
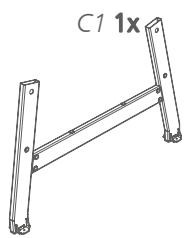

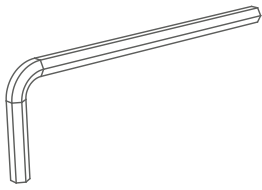

⊖6

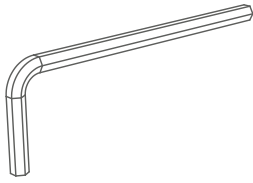

⊖5

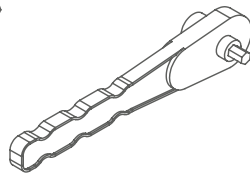

⊖5

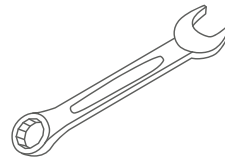

⊖13

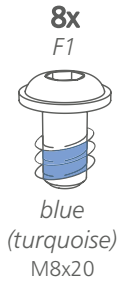
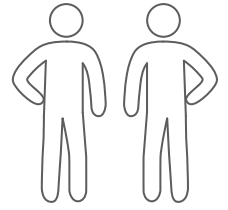

8x
F1

blue
(turquoise)
M8x20

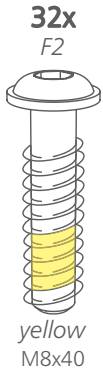

32x
F2

yellow
M8x40

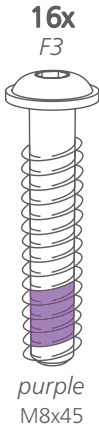

16x
F3

purple
M8x45

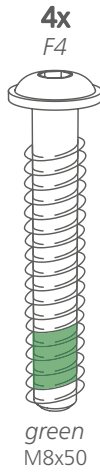

4x
F4

green
M8x50

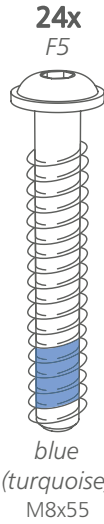

24x
F5

blue
(turquoise)
M8x55

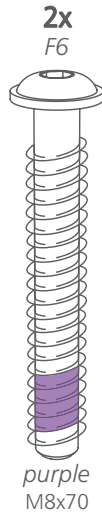

2x
F6

purple
M8x70

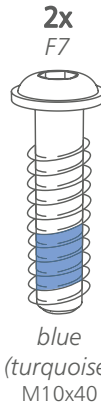

2x
F7

blue
(turquoise)
M10x40



4x
F8

M8



40x
F9

M8



2x
F10

D10



D15xD10.3x20

A1
8x

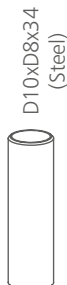

D10xD8x34
(Steel)

A2
4x

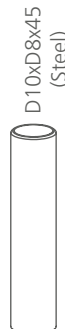

D10xD8x45
(Steel)

A3
4x



D10xD8x28
(Steel)

A4
12x



D12xD10x35
(Steel)

A5
2x



D12xD10x6

A7
32x



D13xD10x15

A8
8x



D14xD12x10

A9
12x



20x20x16.5

A10
4x



60x20x19.5

A11
4x



D12xD8.2x40

A12
2x



D12xD8.2x25

A13
2x



A14
2x



A15
2x

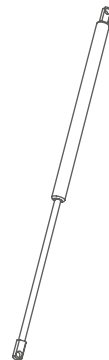

A16
2x

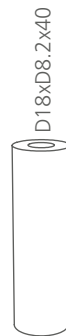

D18xD8.2x40

A17
2x



D35x8x25

A18
4x



D20x13.5

A19
4x

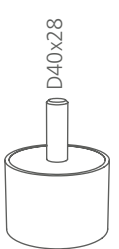

D40x28

A20
4x



1. x2

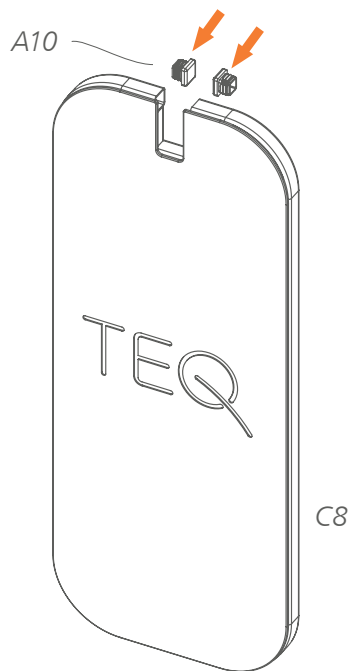

Σ



A10 x4



C8 x2

2. x2

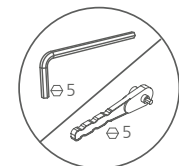
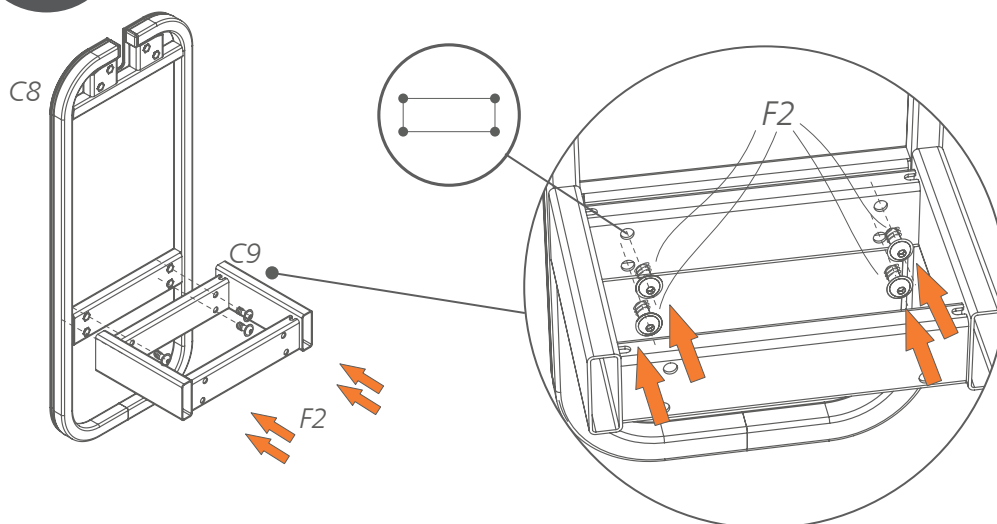

Σ



F2 x8

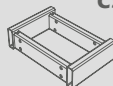

C9 x2

3.

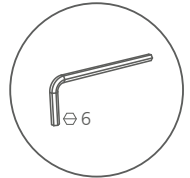
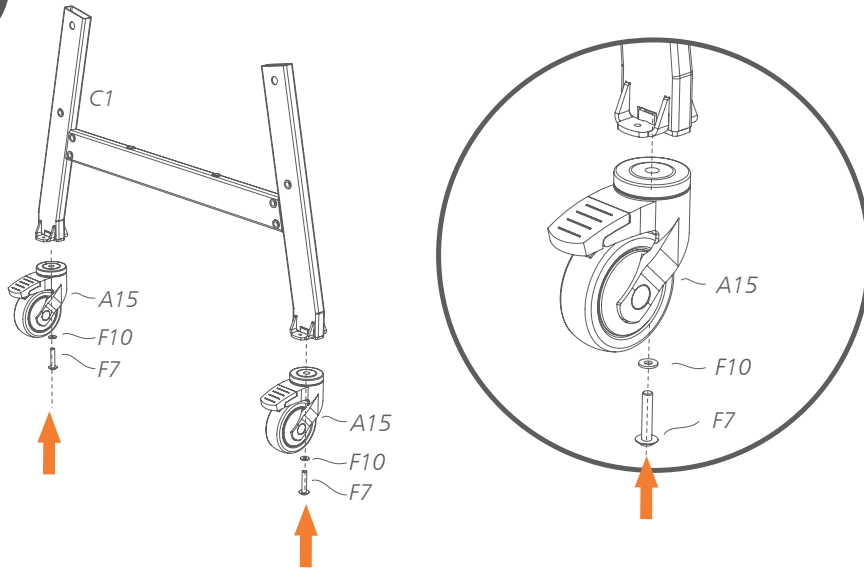

4.

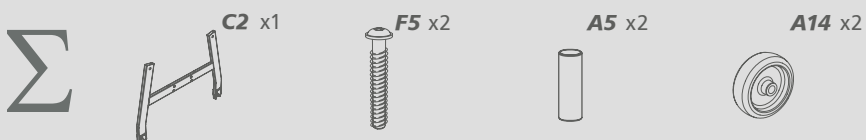
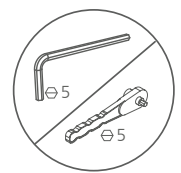
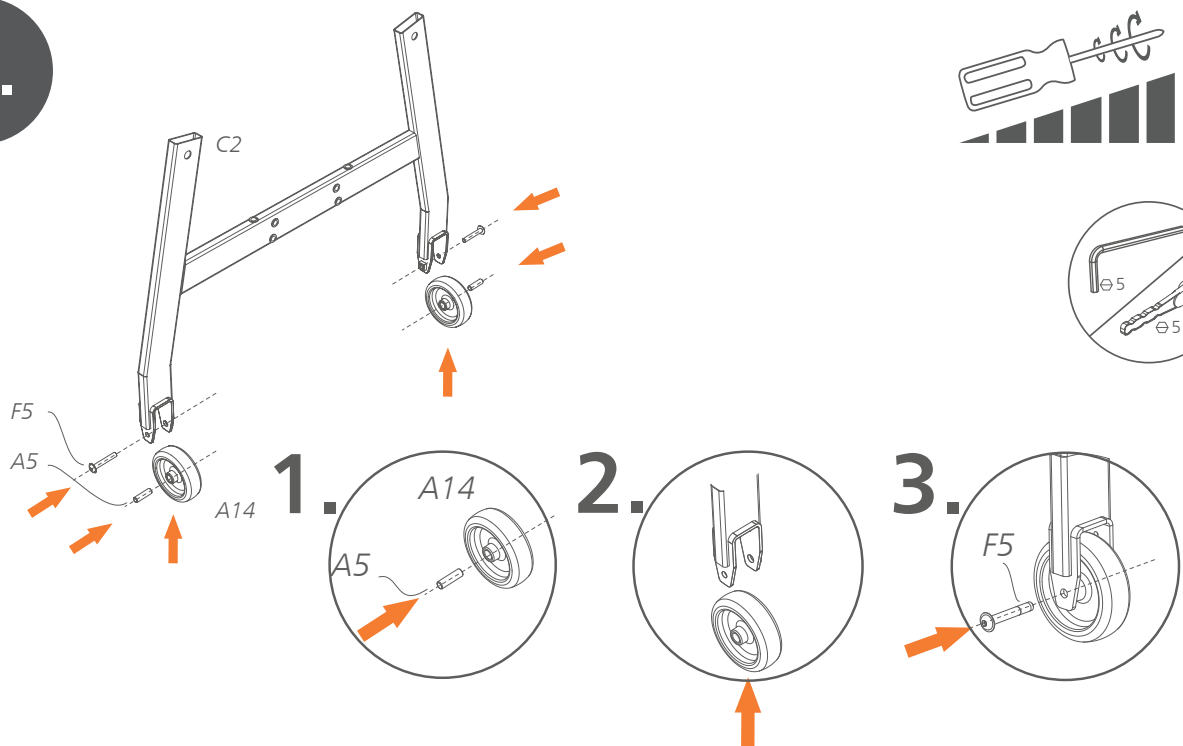



5.

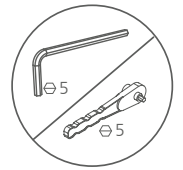
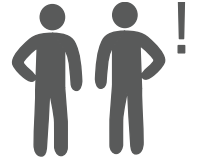
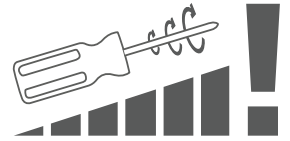
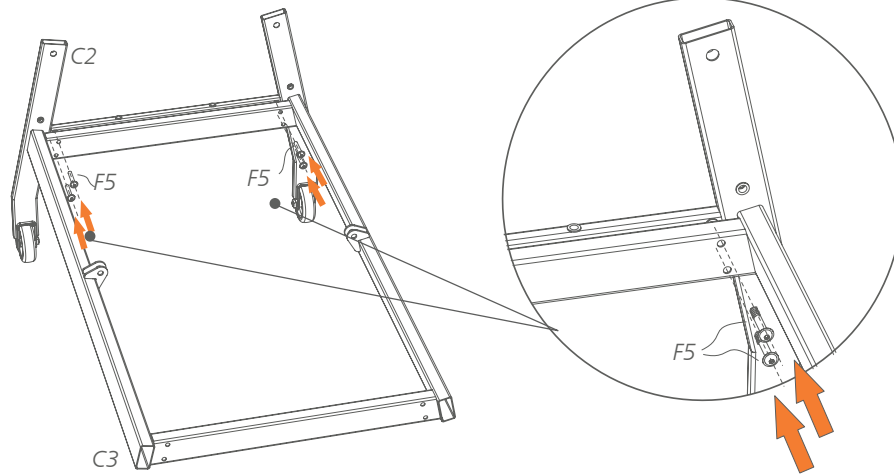

Σ

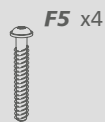
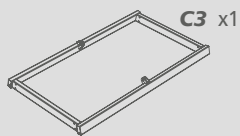

6.

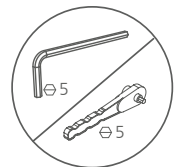
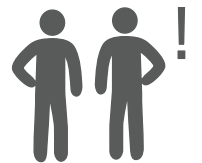
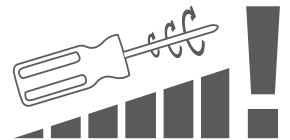
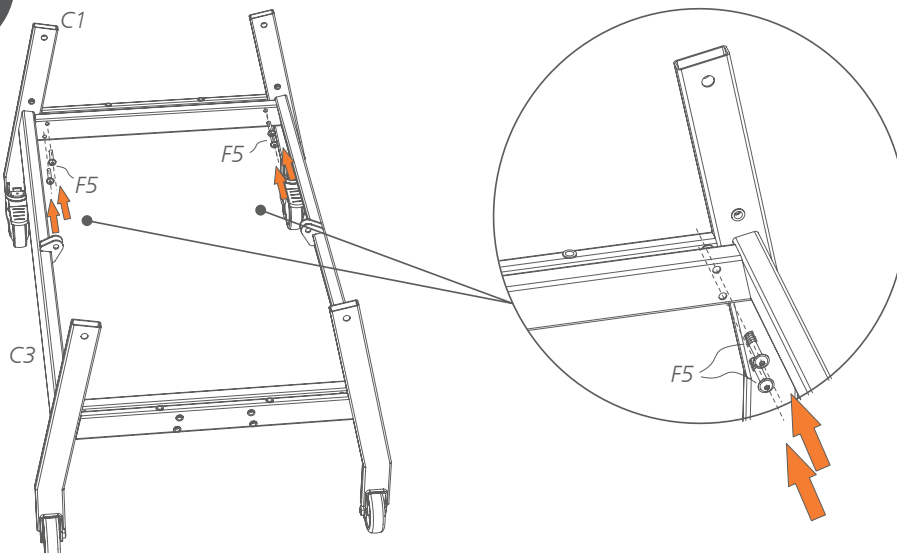

Σ



7.

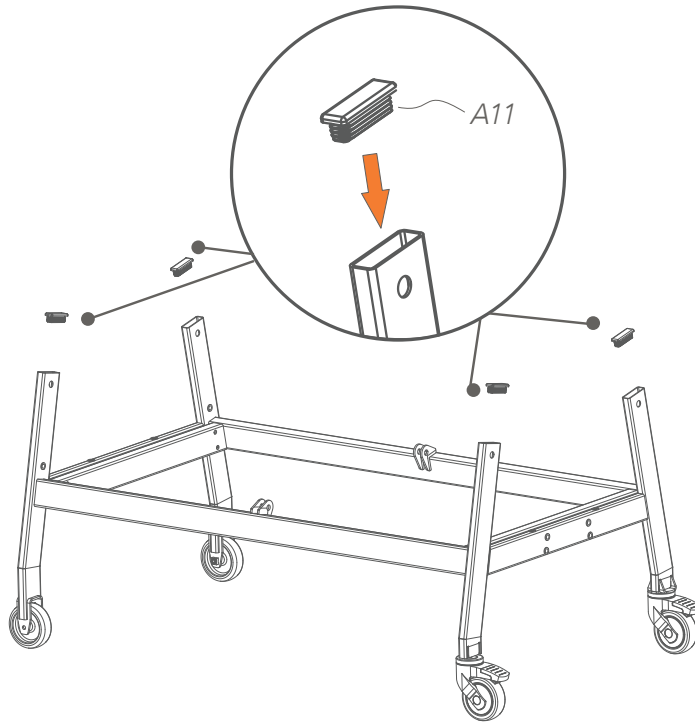

Σ



A11 x4

8.

x2

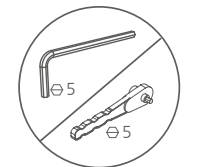
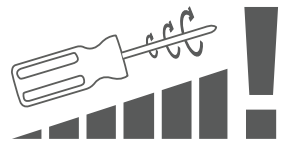
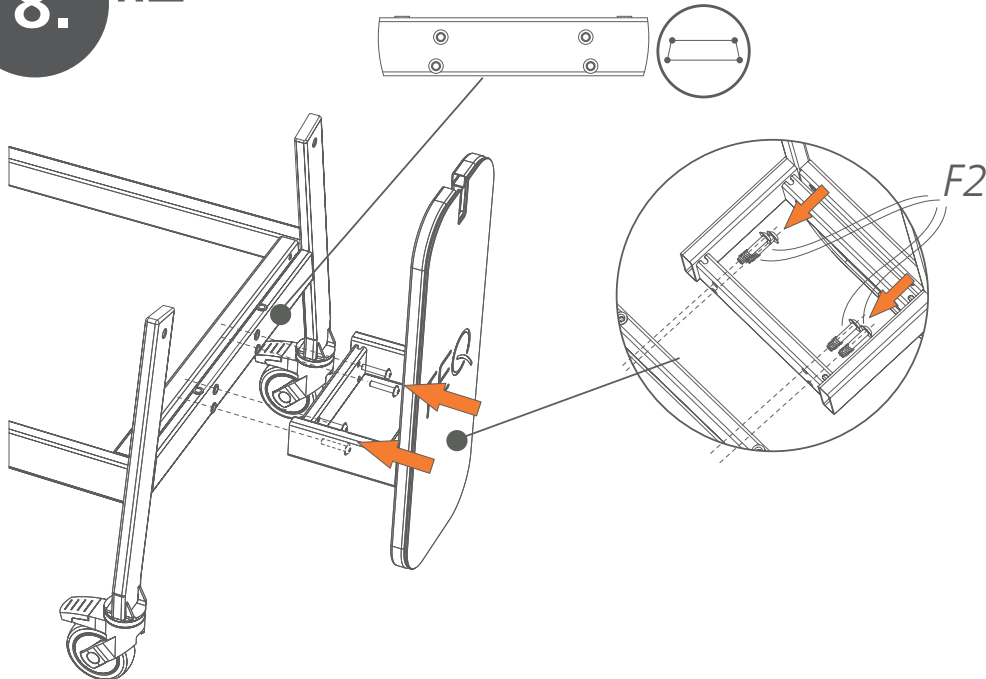

Σ



F2 x8



9.

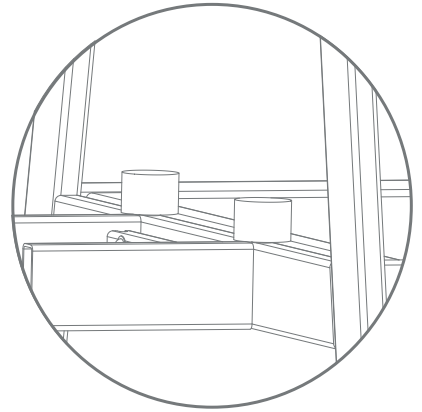
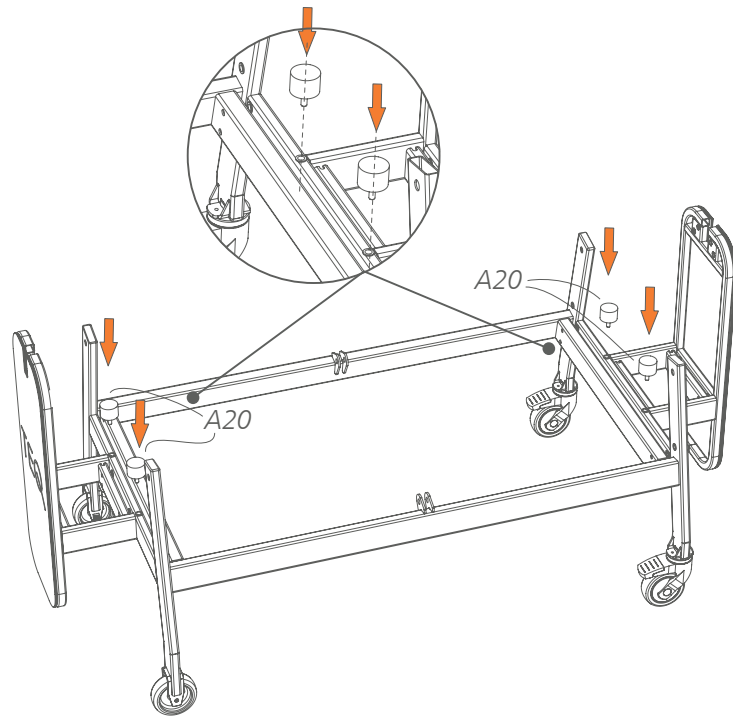

Σ

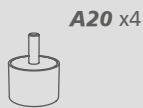

10. x2

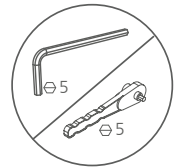
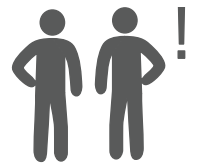
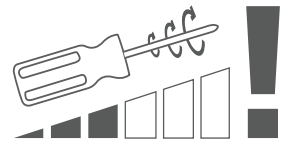
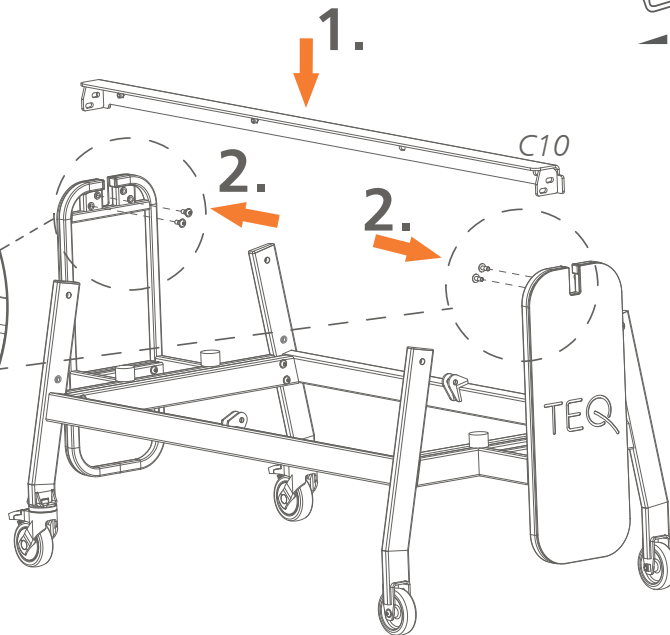
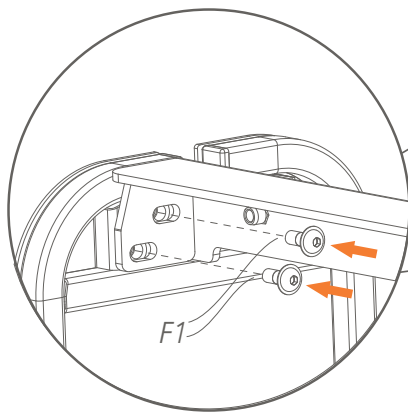

Σ

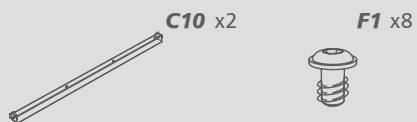

11.

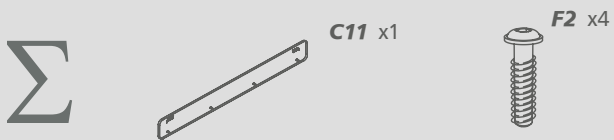
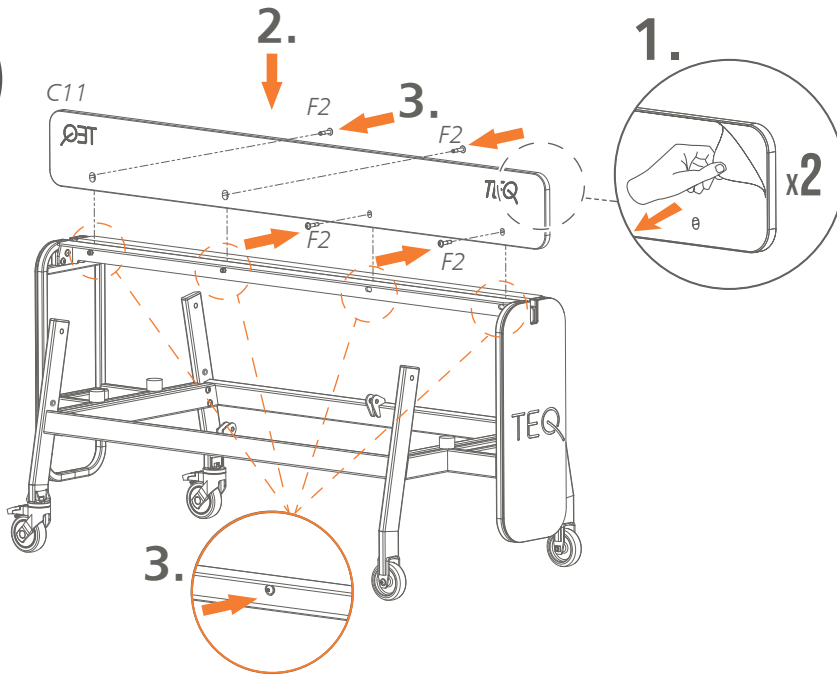

12. x2

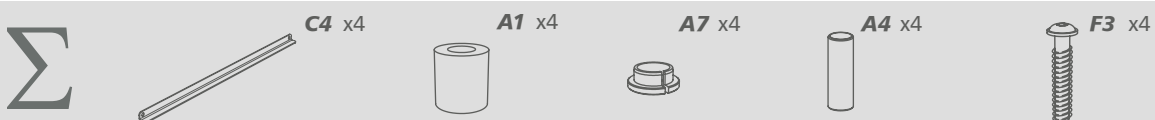
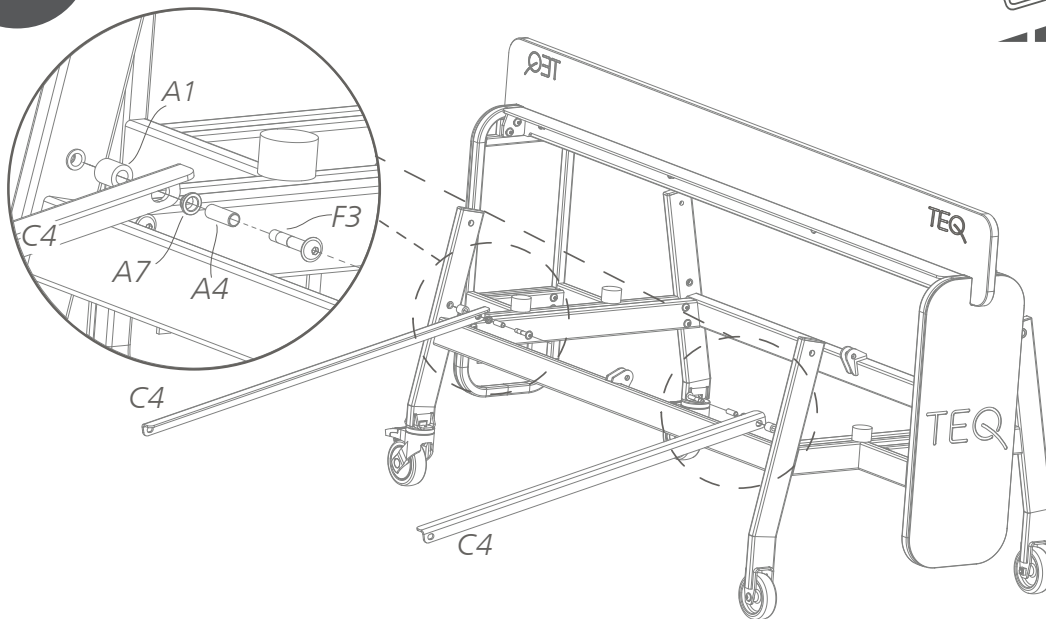



13. x2

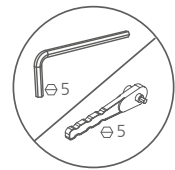
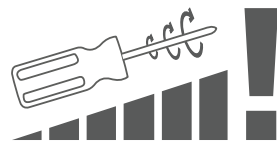
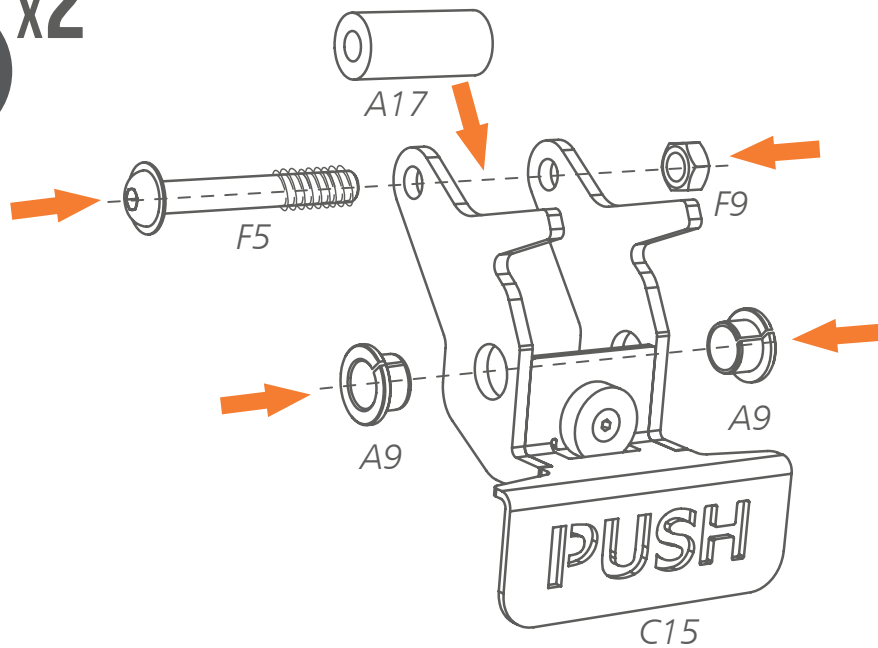

- Σ **F5 x2**
- F9 x2**
- A9 x4**
- A17 x2**
- C15 x2**

14. x2

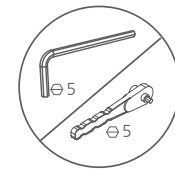
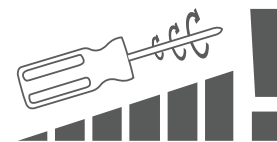
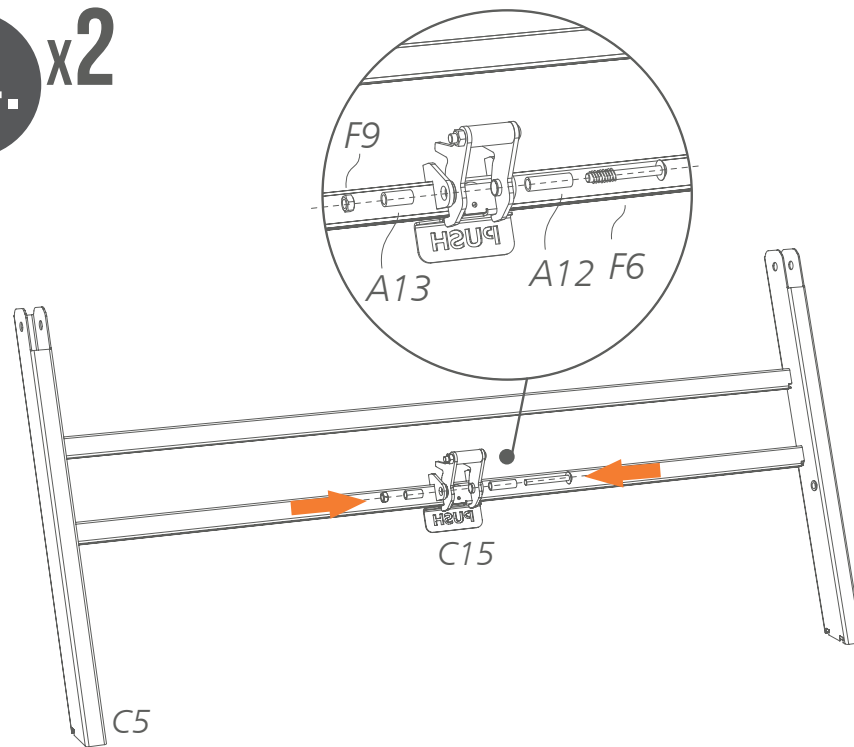

- Σ **C5 x2**
- A13 x2**
- A12 x2**
- F6 x2**
- F9 x2**

15. x2

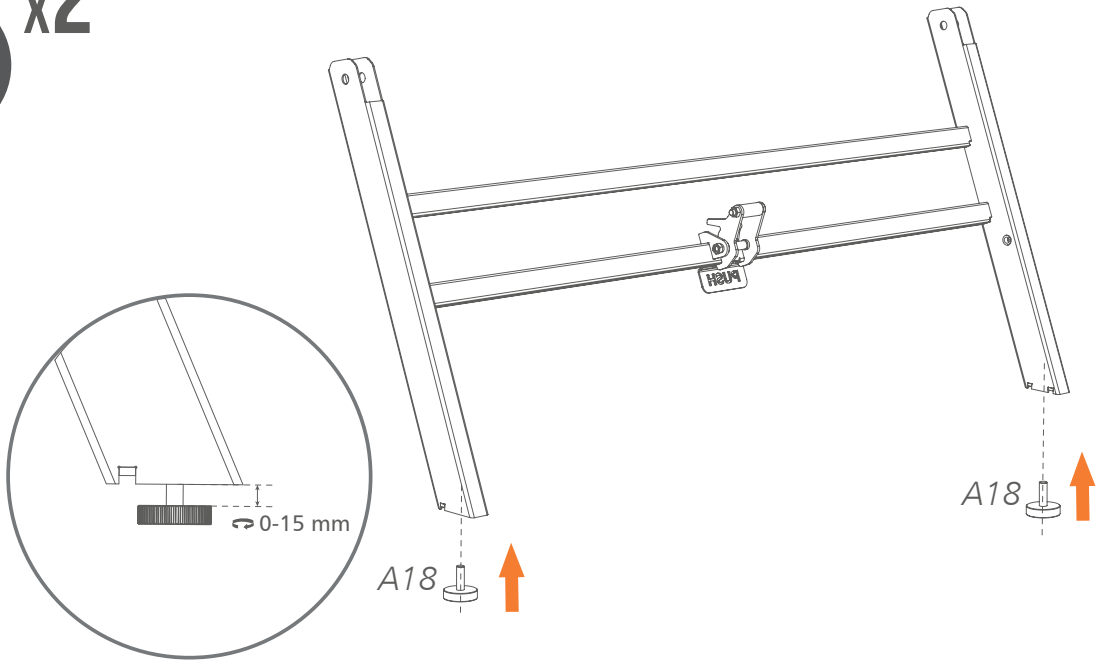

Σ A18 x4



16. x2

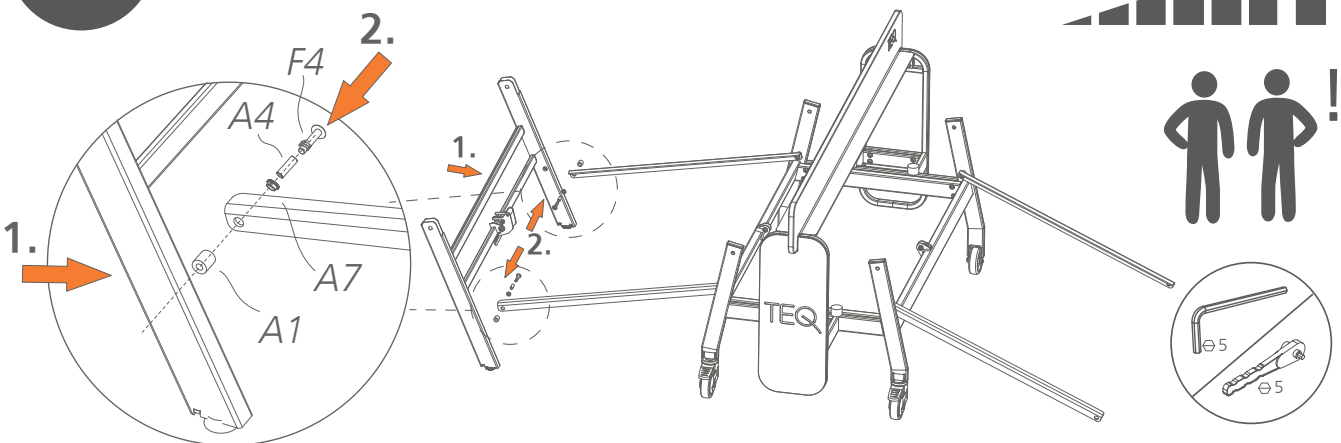

Σ F4 x4 A4 x4 A7 x4 A1 x4





17. x2

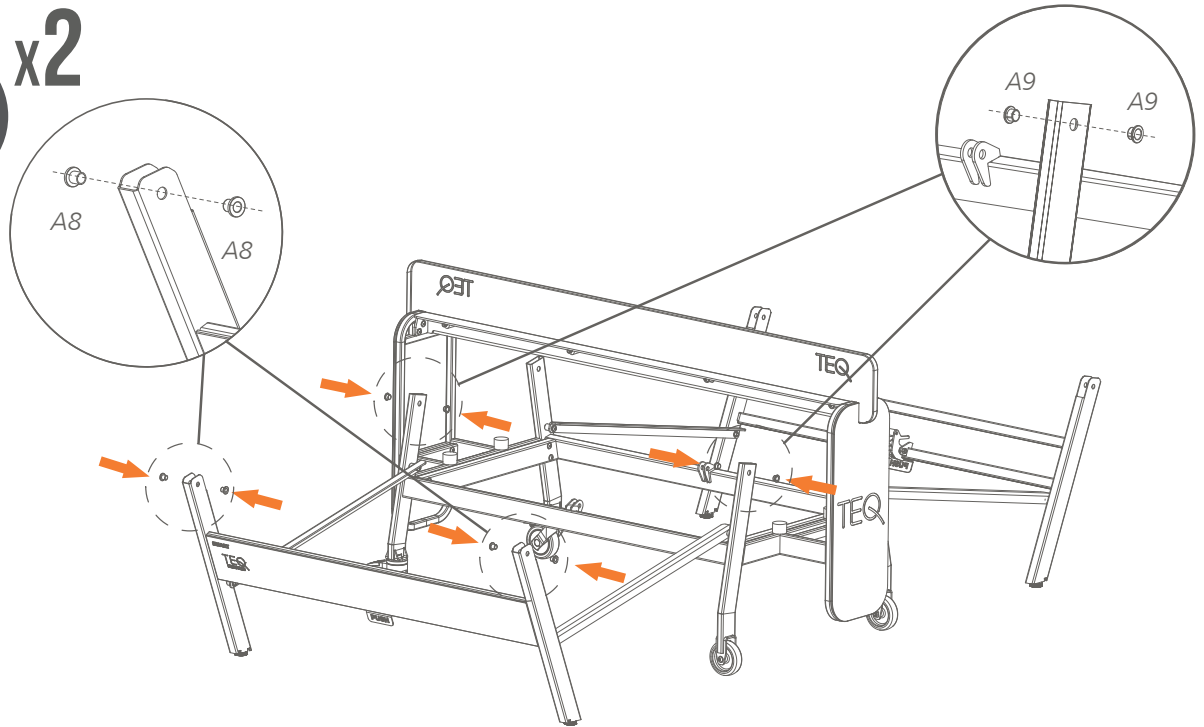

Σ

A8 x8



A9 x8



18. x2

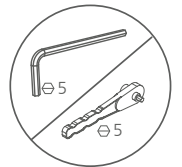
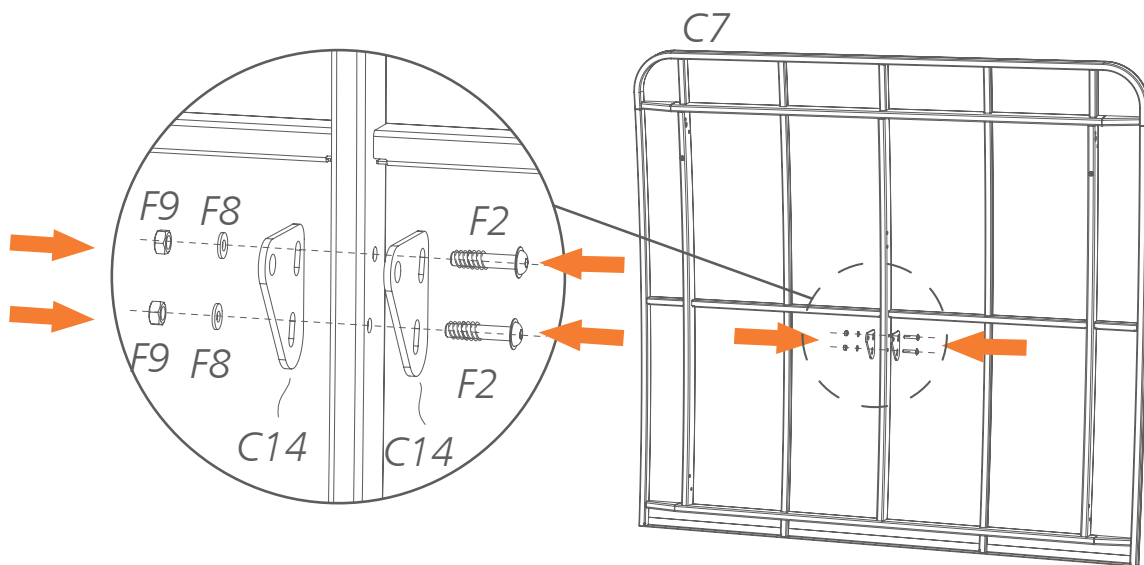
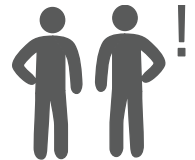
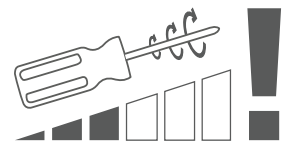

Σ

F9 x4



F8 x4



F2 x4



C14 x4

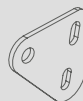

C7 x2

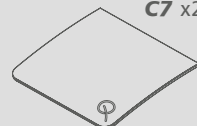

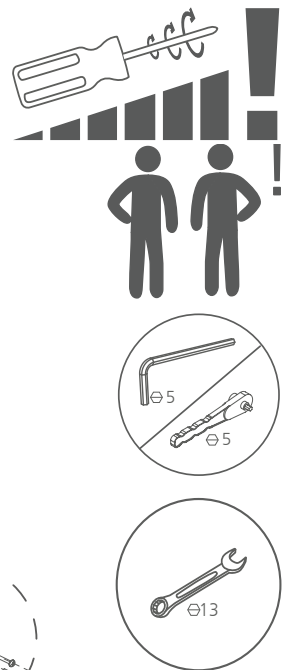
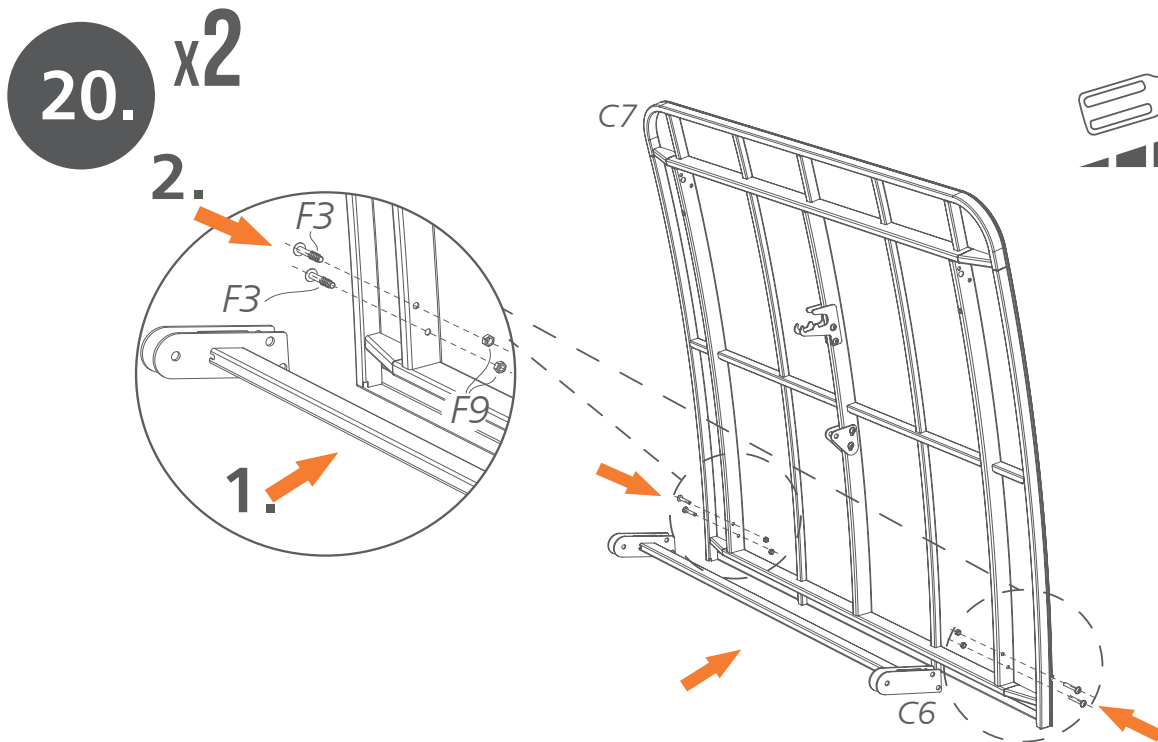
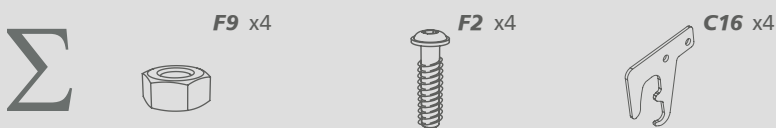
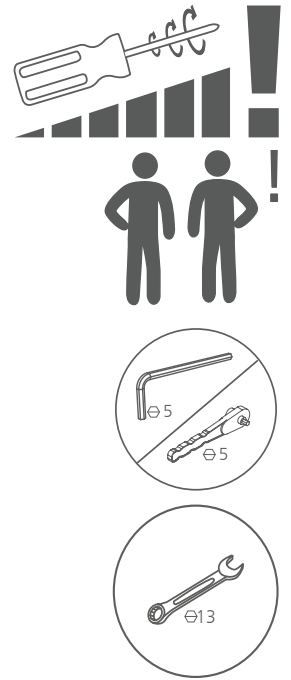
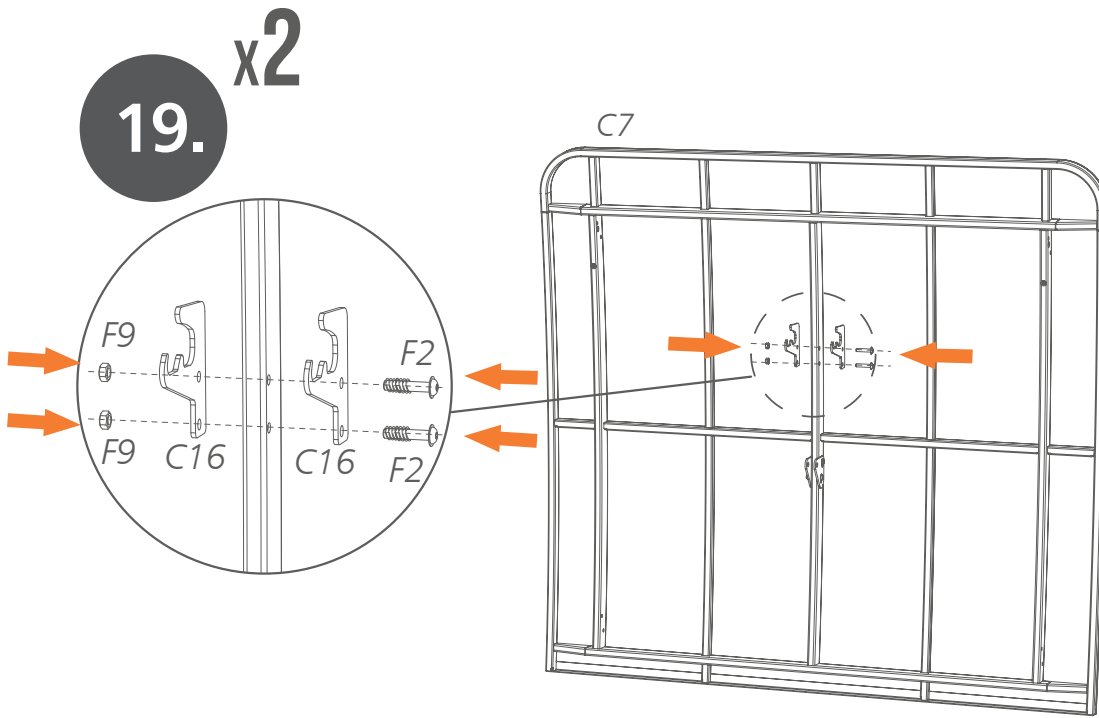



x2

21.

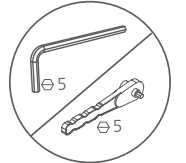
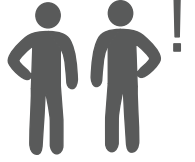
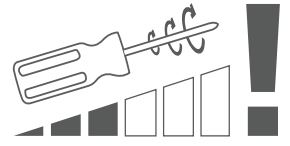
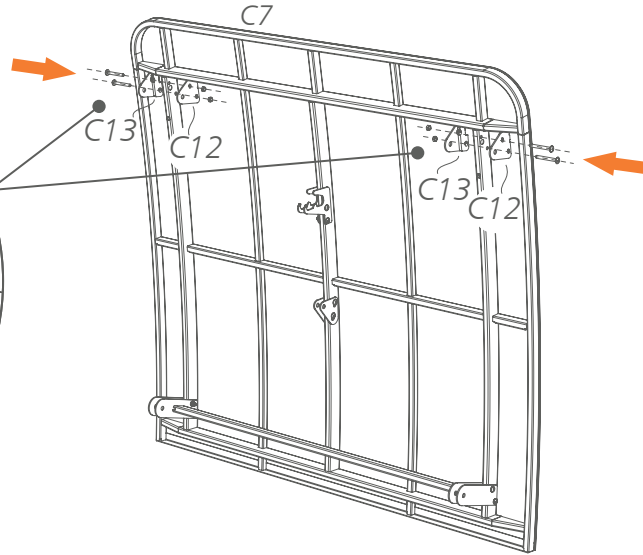
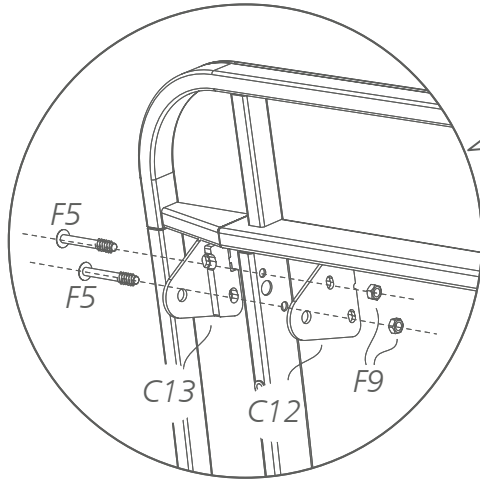

Σ

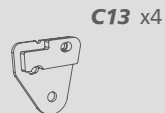
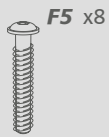

22.

x2

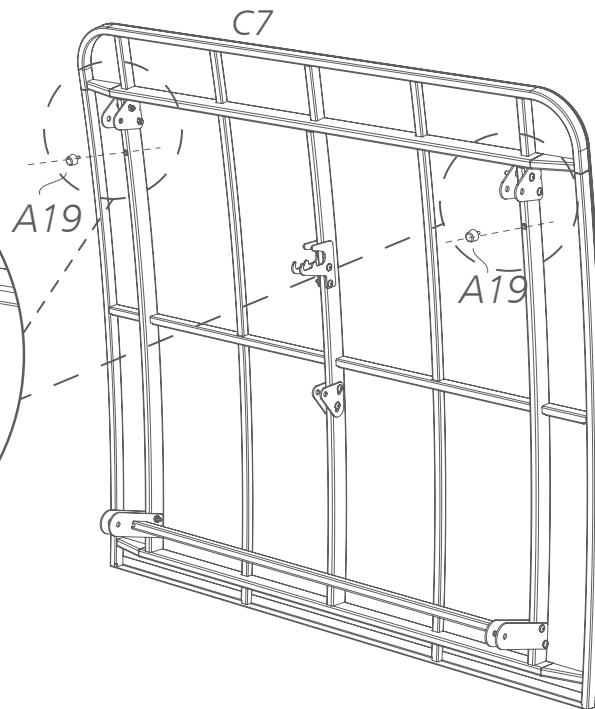
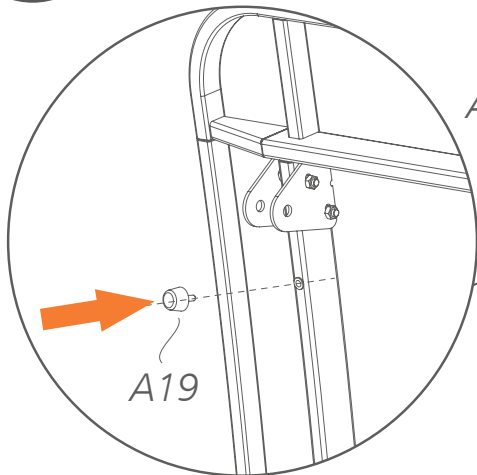

Σ

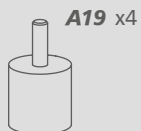

23.

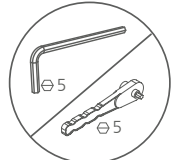
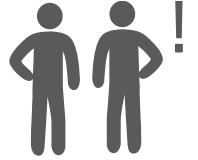
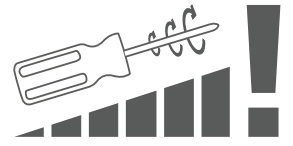
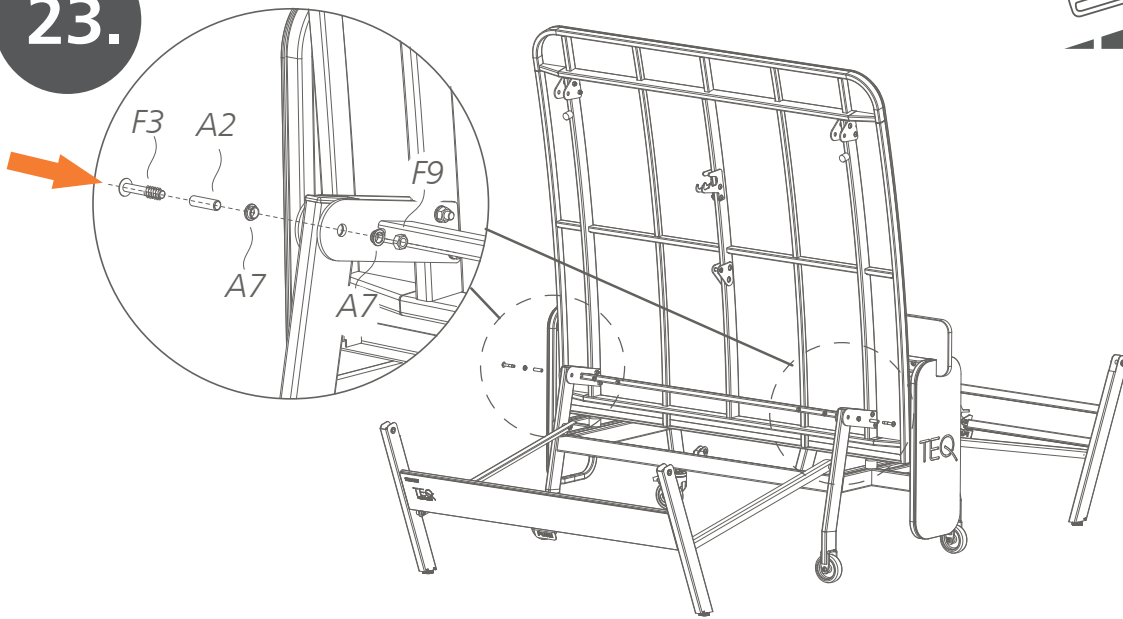

Σ

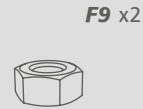
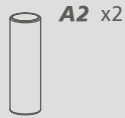
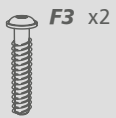

24.

1.

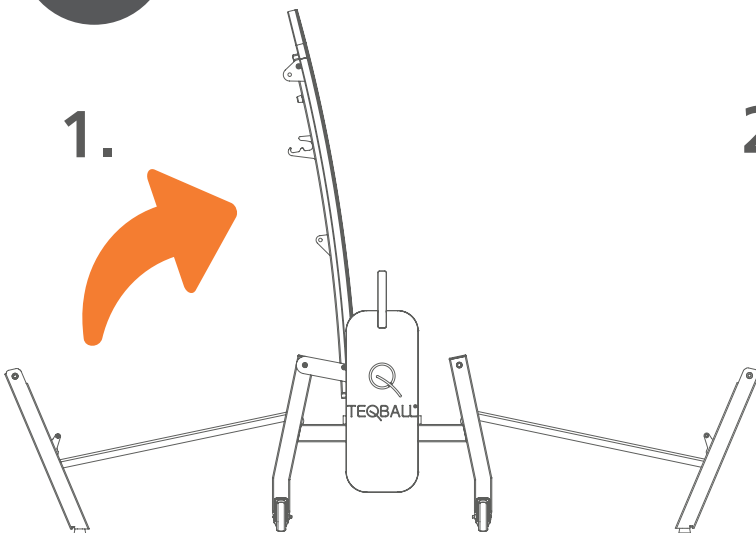

2.

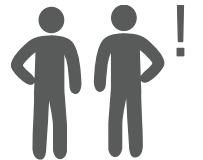
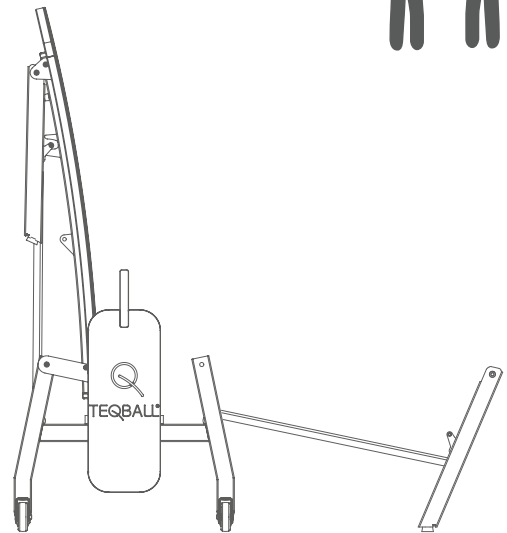





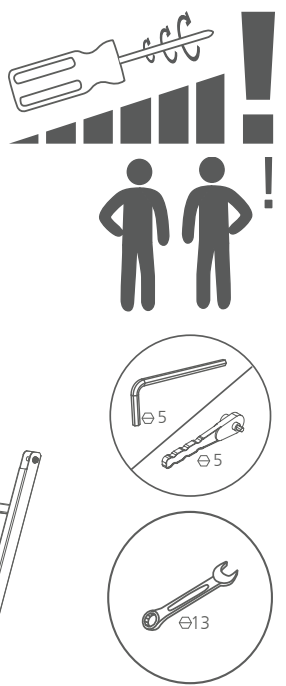
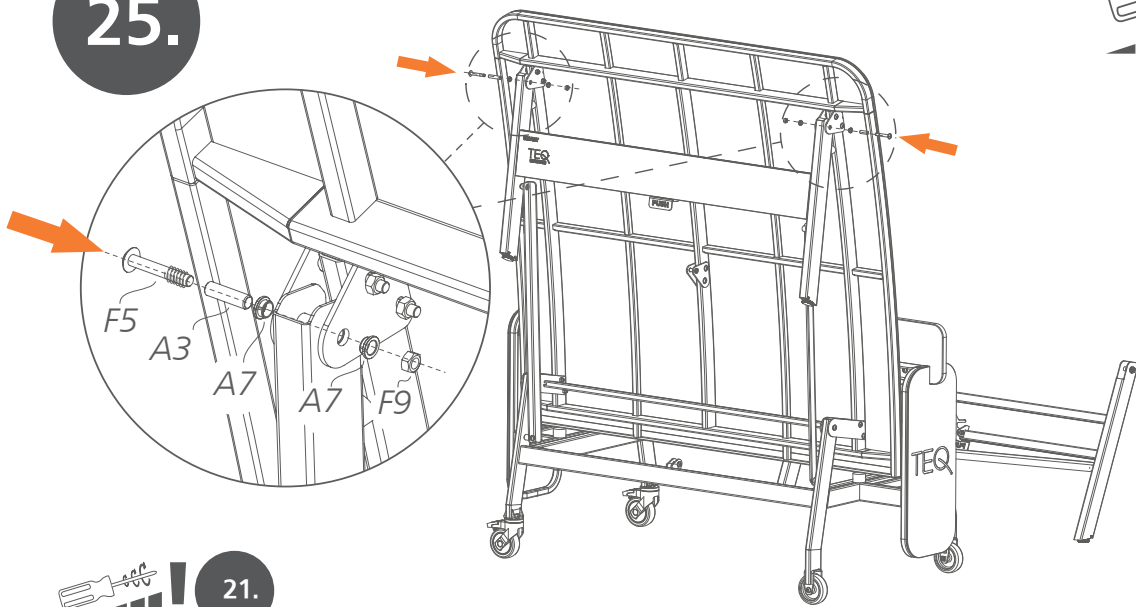

25.



21.

- Σ  **F5** x2
-  **A3** x2
-  **A7** x4
-  **F9** x2

26.

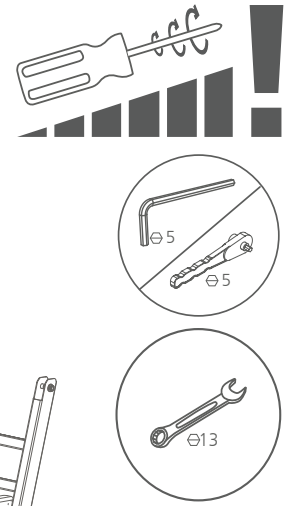
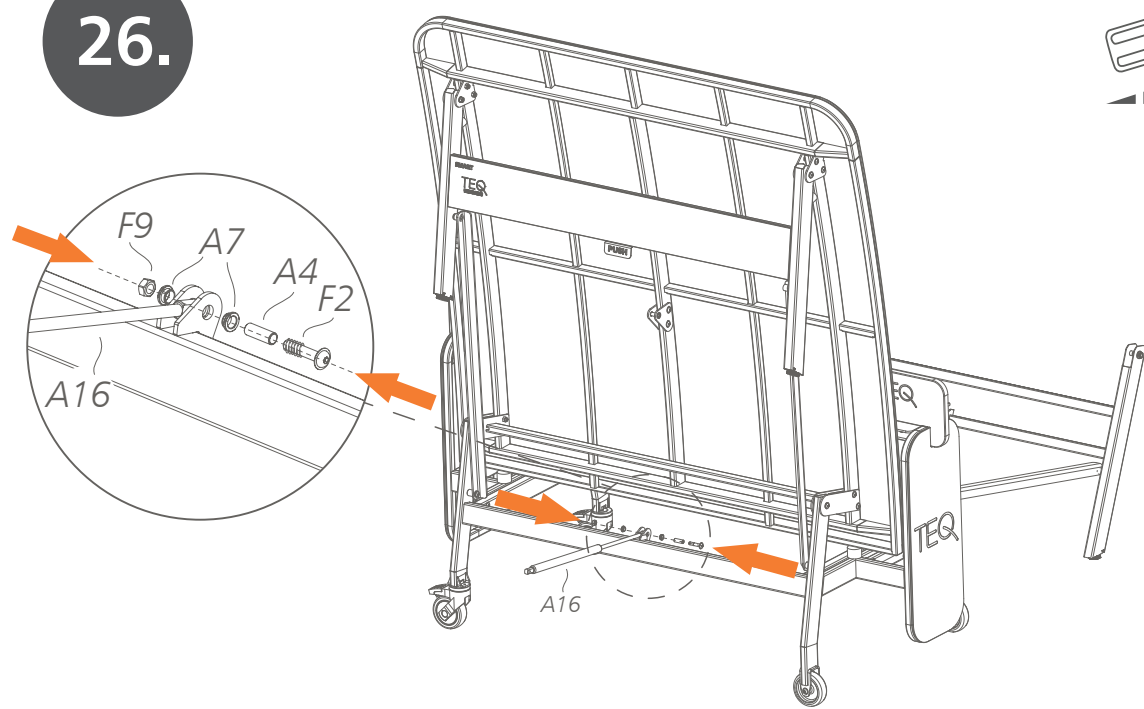

- Σ  **F2** x1
-  **A4** x1
-  **A7** x2
-  **A16** x1
-  **F9** x1

27.

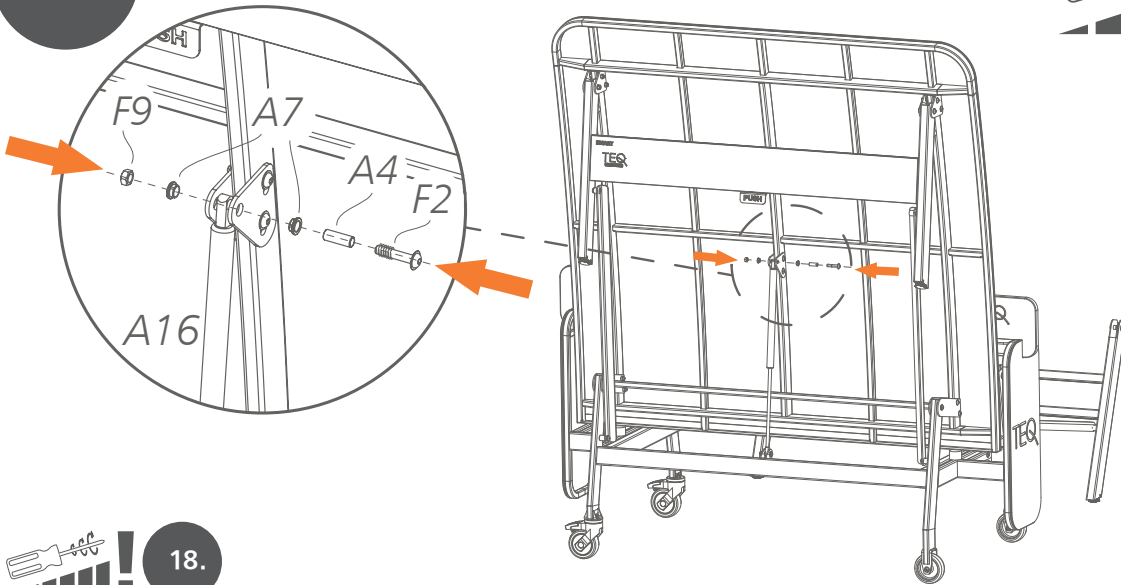

18.

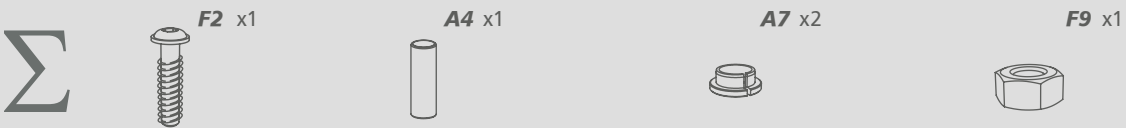

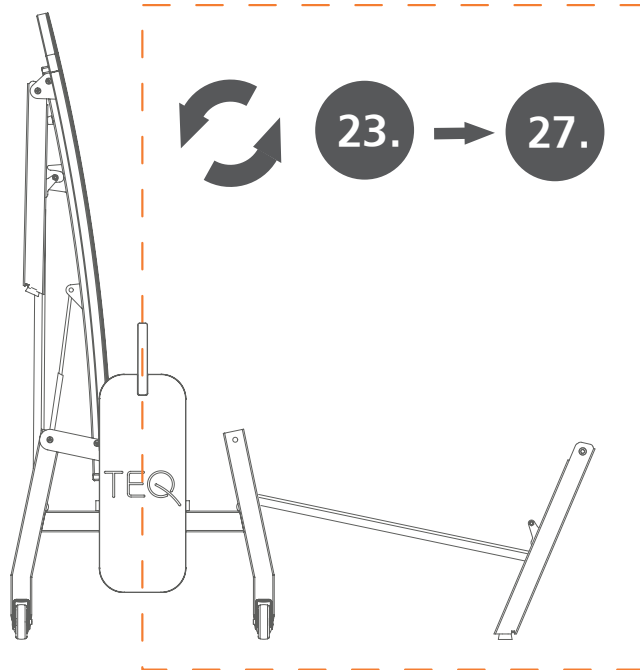

28.



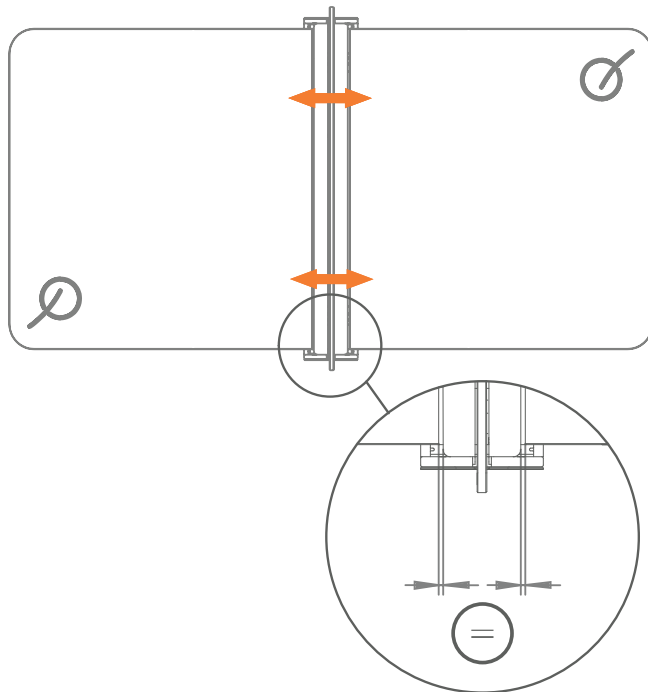

29.



 **! x8**

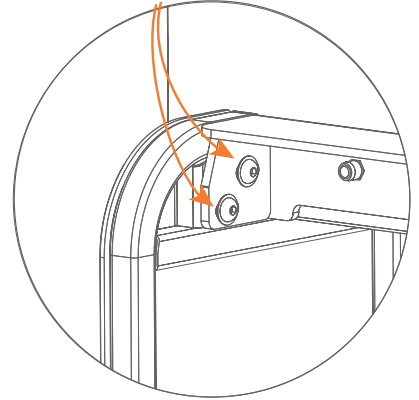

30.

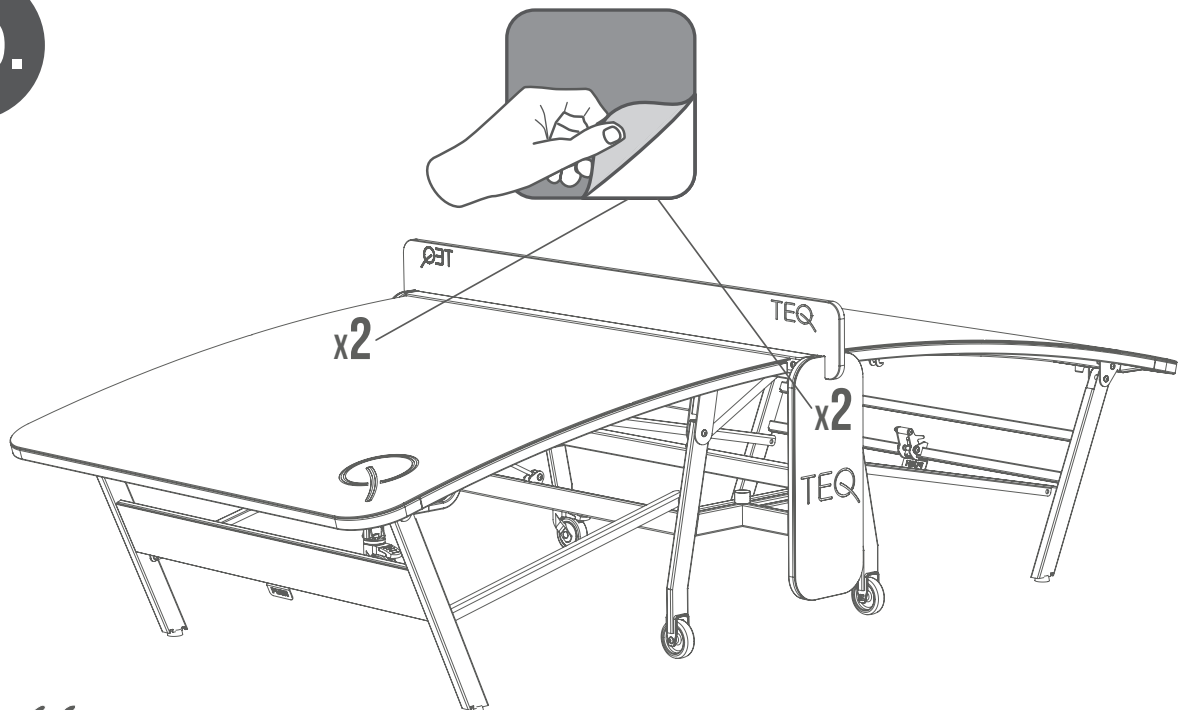

 **CHECK ALL FASTENERS!**

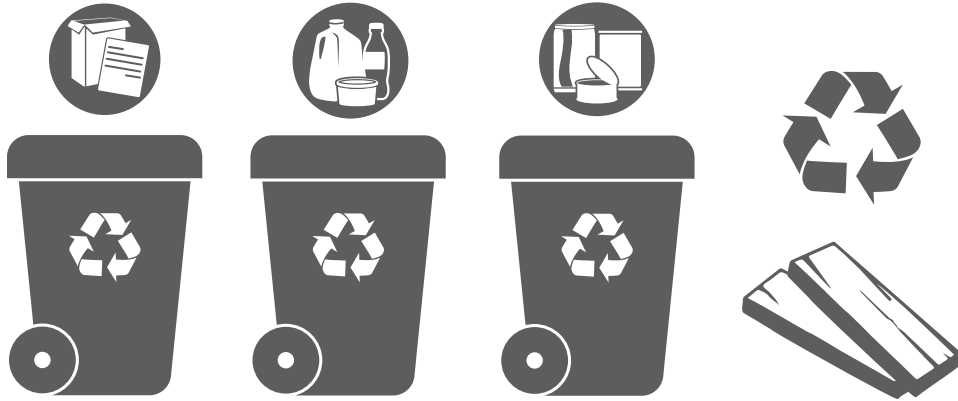

**WORLD IS
CURVED**

TEQ SMART

**SMART
OWNER'S
MANUAL**